

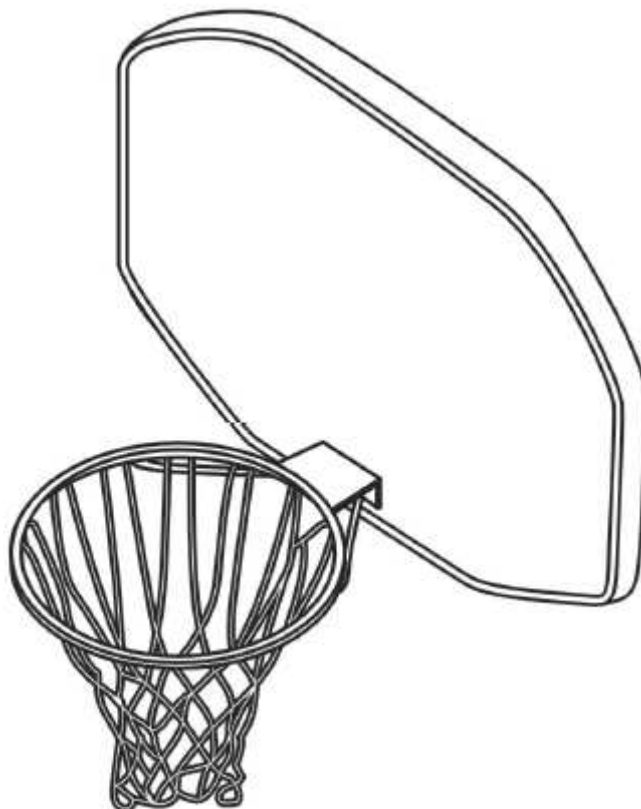

UŽIVATELSKÝ MANUÁL – CZ

IN 10668 Basketbalový koš s deskou inSPORTline Brooklyn



OBSAH

BEZPEČNOSTNÍ POKYNY.....	3
OBSAH BALENÍ	4
PŘÍPRAVA NA MONTÁŽ	4
MONTÁŽNÍ POKYNY	5
ZÁRUČNÍ PODMÍNKY, REKLAMACE	6



Před zahájením montáže si pečlivě přečtěte tento manuál. Než začnete s montáží výrobků, zkontrolujte, zda byly dodány všechny díly. Kompletní seznam dílů je uveden v kapitole Obsah balení. Pokud některý z dílů chybí nebo v případě jakýchkoliv jiných dotazů se obraťte na naše zákaznické centrum.

BEZPEČNOSTNÍ POKYNY

PŘI NEDODRŽENÍ NÁSLEDUJÍCÍCH POKYNŮ MŮŽE DOJÍT KE VZNIKU VÁŽNÝCH ZRANĚNÍ A MATERIÁLNÍCH ŠKOD, NAPLATNOSTI.

Je povinností majitele, aby zajistil, že všichni hráči budou při užívání basketbalového koše dodržovat níže uvedená bezpečnostní pravidla.







Z bezpečnostních důvodů začněte provádět montáž až po pečlivém přečtení montážních pokynů.

Řádná a kompletní montáž, správný způsob používání a dohled dospělé osoby jsou klíčovými faktory pro zajištění bezpečného provozu a snížení rizika vzniku úrazu. Riziko úrazu se značně zvyšuje, pokud je zanedbána montáž, údržba nebo bezpečný provoz.

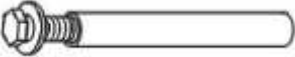
- Při použití žebříku dbejte během montáže mimořádné opatrnosti.
- Montáž by měly provádět 2 dospělé osoby.
- Povětrnostní vlivy, koroze a nesprávný způsob používání mohou výrobek poškodit.
- V případě potřeby odborné pomoci kontaktujte naše zákaznické centrum.
- Minimální prostor pro provoz basketbalového koše je 2m nad úrovní desky.

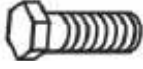
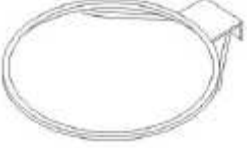
K většině zranění dochází v důsledku nesprávného používání výrobku nebo neuposlechnutí bezpečnostních pokynů. Při používání tohoto systému dbejte zvýšené opatrnosti.

OBSAH BALENÍ

NÁZEV	OZN.	POČET KUSŮ	OBRÁZEK	NÁZEV	OZN.	POČET KUSŮ	OBRÁZEK
Deska	1	1		Rozpínací šroub	A	4	 M8x95mm
Síťka	2	1		Šroub	B	2	 M6x70mm
Obruč	3	1		Plochá podložka	C	2	 Ø6mm
Úchyt na zeď	4	1		Hmoždinka	D	2	 45mm

PŘÍPRAVA NA MONTÁŽ

- **Upozornění!** Z důvodu obsahu malých částí není basketbalový set vhodný pro děti mladší 3 let.
- Standardní výška horního okraje obruče basketbalového koše od země je 3.04m (10ft). Pro mladší hráče se doporučuje nižší výška koše.
- Pro montáž si vymezte čistý, rovný povrch.
- Vybalte obsah balení a zkontrolujte, zda byly dodány všechny díly (některé části již mohou být zkompletovány).
- Pokud provádíte montáž dílů obsahujících více než 1 šroub, našroubujte nejdříve ručně všechny šrouby a teprve poté začněte šrouby dotahovat šroubovákem či klíčem.
- Vymezte si na zdi místo pro instalaci basketbalové desky. V blízkosti basketbalového koše by neměla být okna ani jakékoliv překážky.
- Optimálním podkladem je rovná, cihlová zeď či jiný pevný, hladký povrch. Pro zavěšení basketbalového koše je nevhodná zeď se zvlněným, nerovným či porézním povrchem. Pokud si s vhodností podkladu nejste jisti, poraďte se s odborníkem v oblasti stavitelství.

MONTÁŽNÍ POKYNY

KROK 1

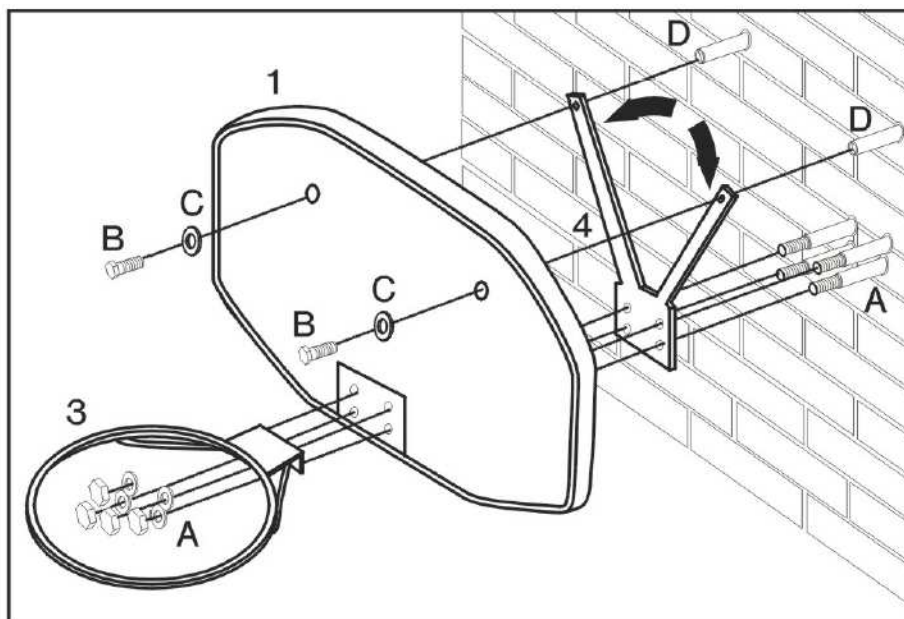

	(1) x 1
	(3) x 1
	(4) x 1
	(A) x 4
	(B) x 2
	(C) x 2
	(D) x 2

Přiložte desku (1) na zeď do požadované polohy. Pomocí vodováhy zkontrolujte správné vertikální i horizontální umístění desky. Vyznačte si na zdi polohu 6 montážních otvorů. Rozevřete ramena úchytu (4) tak, aby otvory v úchytu přiléhaly na otvory v desce (1). Odšroubujte podložky a matice čtyř rozpínacích šroubů (A). Nasadte úchyt (4), desku (1) a obruč (3) na rozpínací šrouby (A) a zajistěte tyto díly pomocí odšroubovaných matic a podložek. Nakonec zajistěte horní část desky pomocí dvou šroubů M6x70 (B) a dvou plochých podložek (C). Všechny šrouby utáhněte napevno.

KROK 2

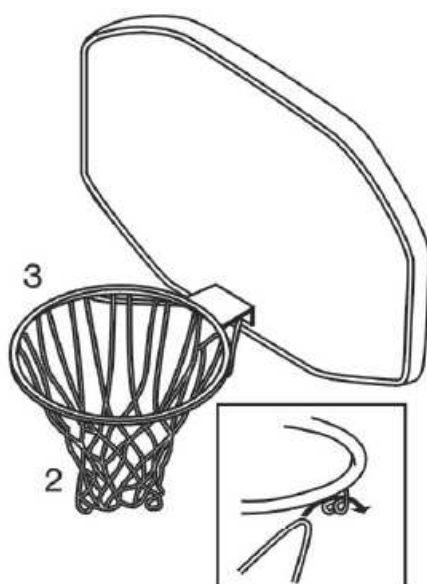

Nasadte síťku (2) na háčky obruče (3).

Tímto je montáž ukončena.

Přejeme hodně zábavy!

ZÁRUČNÍ PODMÍNKY, REKLAMACE

Všeobecná ustanovení a vymezení pojmů

Tyto záruční podmínky a reklamační řád upravují podmínky a rozsah záruky poskytované prodávajícím na zboží dodávané kupujícím, jakož i postup při vyřizování reklamačních nároků uplatněných kupujícím na dodané zboží. Záruční podmínky a reklamační řád se řídí příslušnými ustanoveními zákona č. 40/1964 Sb., Občanský zákoník, zákona č. 513/1991 Sb., Obchodní zákoník, a zákona č. 634/1992 Sb., Zákon o ochraně spotřebitele, ve znění pozdějších předpisů, a to i ve věcech těmito záručními podmínkami a reklamačním řádem nezmiňovaných.

Prodávajícím je společnost SEVEN SPORT s.r.o. se sídlem Bořivojova 35/878, 13000 Praha, I.Č. 26847264, zapsaná v obchodním rejstříku, vedeném Krajským soudem v Praze oddíl C, vložka 116888.

Vzhledem k platné právní úpravě se rozlišuje kupující, který je spotřebitelem a kupující, který spotřebitelem není.

„Kupující spotřebitel“ nebo jen „spotřebitel“ je osoba, která při uzavírání a plnění smlouvy nejedná v rámci své obchodní nebo jiné podnikatelské činnosti.

„Kupující, který není „spotřebitel“, je podnikatel, který nakupuje výrobky či užívá služby za účelem svého podnikání s těmito výrobky nebo službami. Tento kupující se řídí rámcovou kupní smlouvou a obchodními podmínkami v rozsahu, které se ho týkají a obchodním zákoníkem.

Tyto záruční podmínky a reklamační řád jsou nedílnou součástí každé kupní smlouvy uzavřené mezi prodávajícím a kupujícím. Záruční podmínky a reklamační řád jsou platné a závazné, pokud v kupní smlouvě či v dodatku v této smlouvě či jiné písemné dohodě nebude stranami dohodnuto jinak.

Záruční podmínky

Záruční doba

Prodávající poskytuje kupujícím záruku za jakost zboží v délce 24 měsíců, pokud ze záručního listu, faktury ke zboží, dodacího listu, příp. jiného dokladu ke zboží nevyplývá odlišná délka záruční doby poskytovaná prodávajícím. Zákonná délka záruky poskytovaná spotřebiteli není tímto dotčena.

Zárukou za jakost přejímá prodávající závazek, že dodané zboží bude po určitou dobu způsobilé pro použití

k obvyklému, příp. smluvenému účelu a že si zachová obvyklé, příp. smluvené vlastnosti.

Záruční podmínky se nevztahují na závady vzniklé:

zaviněním uživatele tj. poškození výrobku neodbornou repasí, nesprávnou montáží, nedostatečným zasunutím sedlové tyče do rámu, nedostatečným utáhnutím pedálů v klikách a klik ke středové ose

nesprávnou údržbou

mechanickým poškozením

opotřebením dílů při běžném používání (např. gumové a plastové části, pohyblivé mechanismy, atd.)

neodvratnou událostí, živelnou pohromou

neodbornými zásahy

nesprávným zacházením, či nevhodným umístěním, vlivem nízké nebo vysoké teploty, působením vody, neúměrným tlakem a nárazy, úmyslně pozměněným designem, tvarem nebo rozměry

Reklamační řád

Postup při reklamaci vady zboží

Kupující je povinen zboží, dodané prodávajícím prohlédnout co nejdříve po přechodu nebezpečí škody na zboží, resp. po jeho dodání. Prohlídku musí kupující provést tak, aby zjistil všechny vady, které je možné při přiměřené odborné prohlídce zjistit.

Při reklamaci zboží je kupující povinen na žádost prodávajícího prokázat nákup a oprávněnost reklamace fakturou nebo dodacím listem s uvedeným výrobním (sériovým) číslem, případně týmiž

doklady bez sériového čísla. Neprokáže-li kupující oprávněnost reklamace těmito doklady, má prodávající právo reklamaci odmítnout.

Pokud kupující oznámí závadu, na kterou se nevztahuje záruka (např. nebyly splněny podmínky záruky, závada byla nahlášena omylem apod.), je prodávající oprávněn požadovat plnou úhradu nákladů, které vznikly v souvislosti s odstraňováním závady takto oznámené kupujícím. Kalkulace servisního zásahu bude v tomto případě vycházet z platného ceníku pracovních výkonů a nákladů na dopravu.

Pokud prodávající zjistí (testováním), že reklamovaný výrobek není vadný, považuje se reklamace za neoprávněnou. Proávající si vyhrazuje právo požadovat úhradu nákladu, které vznikly v souvislosti s neoprávněnou reklamací.

V případě, že kupující reklamuje vady zboží, na které se vztahuje záruka podle platných záručních podmínek prodávajícího, provede prodávající odstranění vady formou opravy, případně výměny vadného dílu nebo zařízení za bezvadné. Proávající je se souhlasem kupujícího oprávněn dodat výměnou za vadné zboží jiné zboží plně funkčně kompatibilní, ale minimálně stejných nebo lepších technických parametrů. Volba ohledně způsobu vyřízení reklamace dle tohoto odstavce náleží prodávajícímu.

Proávající vyřídí reklamaci nejpozději do 30 dnů od doručení vadného zboží, pokud nebude dohodnuta lhůta delší. Za den vyřízení se považuje den, kdy bylo opravené nebo vyměněné zboží předáno kupujícímu. Není-li prodávající s ohledem na charakter vady schopen vyříditi reklamaci v uvedené lhůtě, dohodne s kupujícím náhradní řešení. Pokud k takové dohodě nedojde, je prodávající povinen poskytnout kupujícímu finanční náhradu formou dobropisu.



SEVEN SPORT s.r.o.

Sídlo: Bořivojova 35/878, 130 00, Praha 3, ČR
Centrála: Dělnická 957, 749 01 Vítkov
Reklamace a servis: Čermenská 486, 749 01 Vítkov

IČO: 26847264
DIČ: CZ26847264
Telefon: +420 556 300 970
Mail: eshop@insportline.cz
reklamace@insportline.cz
servis@insportline.cz
Web: www.insportline.cz

SK

inSPORTline s.r.o.

Centrála, reklamácie, servis: Električná 6471, 911 01 Trenčín, SK

IČO: 36311723
DIČ: SK2020177082
Telefón: +421(0)326 526 701
Mail: objednavky@insportline.sk
reklamacie@insportline.sk
servis@insportline.sk
Web: www.insportline.sk

Datum prodeje:

Razítko a podpis prodejce: