

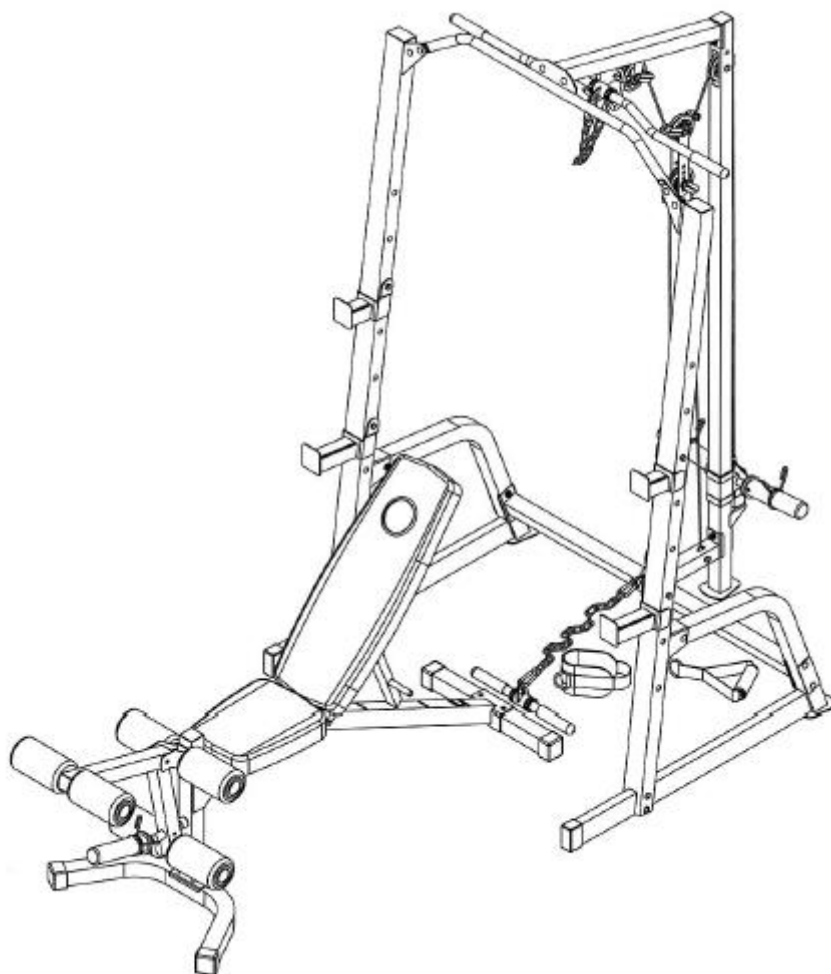

## UŽIVATELSKÝ MANUÁL – CZ

IN 20817 Posilovací věž inSPORTline Power Rack PW60



# OBSAH

BEZPEČNOSTNÍ POKYNY.....	3
VAROVNÉ NÁLEPKY .....	4
SEZNAM ČÁSTÍ - VĚŽ .....	5
SPOJOVACÍ MATERIÁL - VĚŽ.....	6
MONTÁŽ – VĚŽ.....	8
KROK 1.....	8
KROK 2.....	9
KROK 3.....	10
KROK 4.....	12
KROK 5.....	13
NÁKRES VĚŽ.....	14
SEZNAM ČÁSTÍ - LAVICE.....	15
SPOJOVACÍ MATERIÁL – LAVICE.....	16
MONTÁŽ – LAVICE .....	17
KROK 1.....	17
KROK 2.....	18
KROK 3.....	19
KROK 4.....	20
NÁKRES LAVICE .....	21
POKYNY KE CVIČENÍ.....	21
ÚDRŽBA.....	23
OCHRANA ŽIVOTNÍHO PROSTŘEDÍ.....	23
ZÁRUČNÍ PODMÍNKY, REKLAMACE.....	23

## BEZPEČNOSTNÍ POKYNY

- Děkujeme za zakoupení tohoto produktu a za projevenou důvěru. Před zahájením montáže a před použitím výrobku se podrobně seznamte s obsahem manuálu. Manuál si ponechte pro budoucí potřebu. V případě nejasností kontaktujte odborný servis.
- Před zahájením montáže si taktéž zkontrolujte úplnost a nepoškozenost všech částí. Používejte pouze originální náhradní díly a doplňky. Neprovádějte neschválené úpravy produktu.
- Montáž smí provádět pouze dospělá osoba. Před použitím zkontrolujte správnost montáže a pevnost produktu. Zařízení musí správně fungovat, aby nedošlo ke zranění uživatele. Pokud zařízení nefunguje správně, nese známky poškození nebo opotřebení, pak se nesmí používat. Poškozené nebo opotřebované díly musí být ihned odborně vyměněny.
- Před zahájením cvičení se nejprve poraďte s lékařem.
- Zařízení držte mimo dosah dětí a nezletilých osob.
- Vždy se nejprve zahřejte odpovídajícími cviky.
- Seznamte se se všemi doporučeními a varováními a dodržujte je.
- Zařízení umístěte na rovnou, čistou a suchou plochu. Zachovejte bezpečnostní odstup od dalších objektů min 0,6 m.
- Nepoužívejte venku.
- Zařízení si sami neupravujte.
- Před každým cvičením prověřte pevnost všech šroubů a matic. Pokud je výrobek poškozen, nesmí se používat.
- Cvičte rozumně a nepřepínejte se. Pohyby nesmí být příliš prudké, aby nedošlo ke zranění uživatele.
- Během cvičení nezadržujte dech.
- Cvičte správně a v odpovídající míře. Vysoká zátěž může vést ke zdravotním komplikacím.
- Oblečení a tělesné části držte mimo dosah pohyblivých dílů přístroje, aby nedošlo k jejich zachycení. Vezměte si vhodné sportovní oblečení včetně sportovní obuvi.
- Žádná část přístroje nesmí bránit pohybu uživatele.
- Dbejte na své zdraví a zpočátku zvolte mírnější tempo. Totéž je vhodné po delší cvičební pauze. Časem se můžete propracovat k intenzivnějšímu tempu.
- Nesprávné cvičení nebo nedodržení bezpečnostních zásad může vyústit ve vážné zranění nebo v poškození zařízení. V případě pochybností nebo nejasností kontaktujte odborný servis nebo prodejce.
- Nikdy nepřekračujte uvedené hmotnostní limity.
- Věnujte pozornost tělesným signálům. V případě negativních tělesných reakcí cvičení okamžitě ukončete a kontaktujte svého lékaře.
- **Kategorie:** H pro domácí použití
- **Nosnost uživatele:** 136 kg
- **Maximální nosnost posilovací tyče:** 136 kg
- **Maximální nosnost posilovače nohou:** 45,45 kg
- **Maximální nosnost posuvného závaží:** 45,45 kg

## VAROVNÉ NÁLEPKY

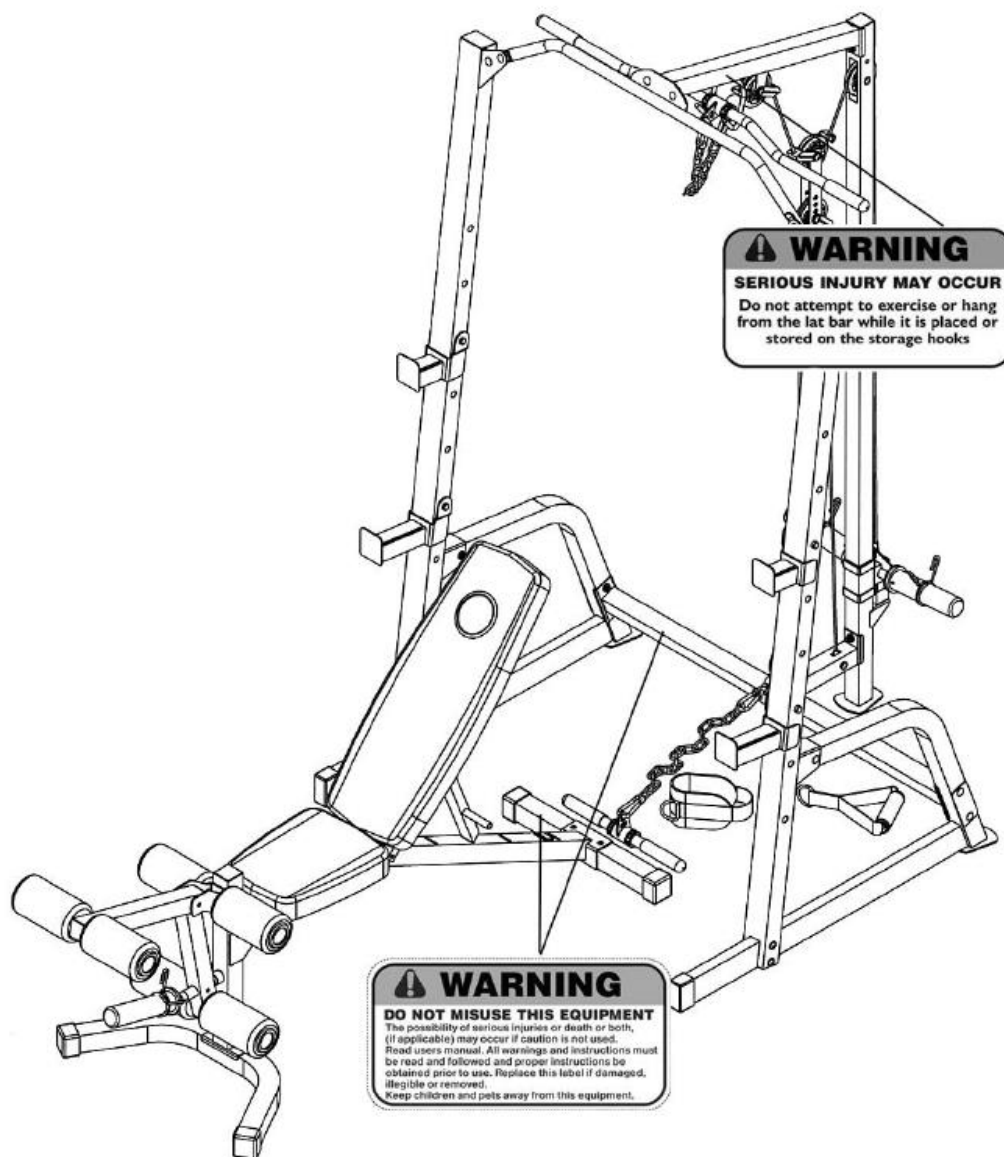

**VAROVÁNÍ:** Může dojít k vážnému poranění. Netahejte ani se nezavěšujte za madla, pokud jsou zaháknuty.

**VAROVÁNÍ:** Používejte produkt pouze k daným účelům. V případě nesprávného použití může nastat vážné poranění nebo smrt. Pozorně si přečtete manuál. Každý uživatel musí být obeznámen se všemi bezpečnostními upozorněními. V případě že se nálepka poškodí, nahradte ji. Držte zařízení mimo dosah dětí a domácích zvířat.







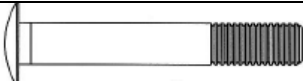

## SEZNAM ČÁSTÍ - VĚŽ

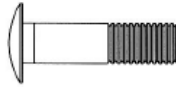
Ozn.	Název	Ks.
1	Levý rám	1
2	Pravý rám	1
3	Základna	2
4	Podpěrné rámy	2
5	Spodní rám	1
6	Horní tyč	1
7	Levý bezpečnostní úchyt	1
8	Pravý bezpečnostní úchyt	1
9	Levý bezpečnostní úchyt	1
10	Pravý bezpečnostní úchyt	1
11	Rám spodní kladky	1
12	Pojízdná tyč závaží	1
13	Horní rám	1
14	Posuvný sloupek závaží	1
15	Objímka táhla	2
16	Horní táhlo	1
17	Spodní táhlo	1
18	Konzola 4 3/4" x 2"	2
19	Konzola 4 3/8" x 1 3/4"	1
20	Konzola 3 1/8" x 1 3/4"	2
21	Držák kladky	2
22	Gumová zarážka 1 1/2" x 5 3/4"	2
23	Gumová zarážka 1 1/2" x 3"	2
24	Gumová zarážka 2 3/8" x 2"	4
25	Koncovka 2 3/4" x 2"	2
26	Koncovka 2"	1
27	Čtvercová koncovka 1 3/4"	1
28	Koncovka ø1"	2
29	Koncovka ø5/8"	8
30	Objímka 2" x 1 3/4"	2
31	Koncovka 1 1/2"	1
32	Destička 2 3/4" x 1 1/8"	2
33	Ložisko kladky ø 1" x 1/2"	2
34	Plastová objímka	8
35	Nadstavec na olympijské závaží	2

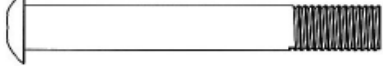
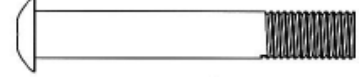
36	Držák lanka	5
37	Držák ložiska	5
38	Úchop 6"	4
39	Madlo	1
40	Kotníkový popruh	1
41	Kladka	5
42	Lanko 92"	1
43	Lanko 110"	1
44	Závěsný šroub M10 x 2 3/4"	6
45	Závěsný šroub M10 x 2 1/2"	6
46	Závěsný šroub M10 x 1 5/8"	4
47	Závěsný šroub M10 x 3/4"	2
48	Imbusový šroub M10 3 1/8"	4
49	Imbusový šroub M10 x 2 3/4"	1
50	Imbusový šroub M10 x 2 3/8"	3
51	Imbusový šroub M10 x 2"	2
52	Imbusový šroub M10 x 1 3/4"	2
53	Imbusový šroub M10 x 1"	3
54	Nýt	8
55	Podložka ø3/4"	42
56	Rozpěrka ø1 1/2" x ø 1/2"	1
57	Matice M10	29
58	Karabina	4
59	10- článkový řetěz	1
60	15- článkový řetěz	1
61	Bezpečnostní objímka	2
62	Úchop ø1 x 6"	2
	Imbusový klíč 6	1
	Imbusový klíč 5	1

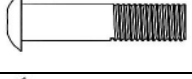
## SPOJOVACÍ MATERIÁL - VĚŽ

Ozn	Název	Obrázek	Ks.
33	Ložisko ø1x1/2"		2
44	Závěsný šroub M10x2 3/4"		6

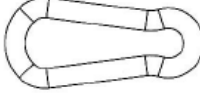
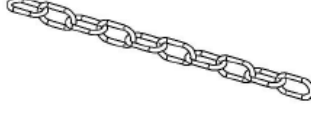
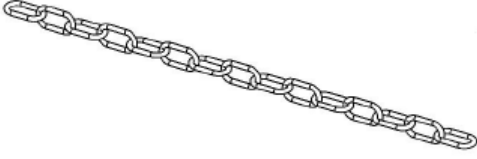
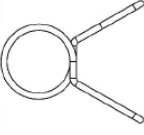
45	Závěsný šroub M10x2 ½ "		6
46	Závěsný šroub M10x1 5/8"		4
47	Závěsný šroub M10x3/4"		2
48	Imbusový šroub M10x3 1/8"		4
49	Imbusový šroub M10x2 ¾"		1
50	Imbusový šroub M10x2 3/8"		3
51	Imbusový šroub M10x2"		2
52	Imbusový šroub M10x1 ¾"		2
53	Imbusový šroub M10x1"		3
55	Podložka ø3/4"		42
57	Matice M10		29
58	Karabina		4
59	10- člankový řetěz		1
60	15- člankový řetěz		1
61	Bezpečnostní objímka		2

# MONTÁŽ – VĚŽ

Složení doporučujeme ve dvou a více osobách.

## KROK 1

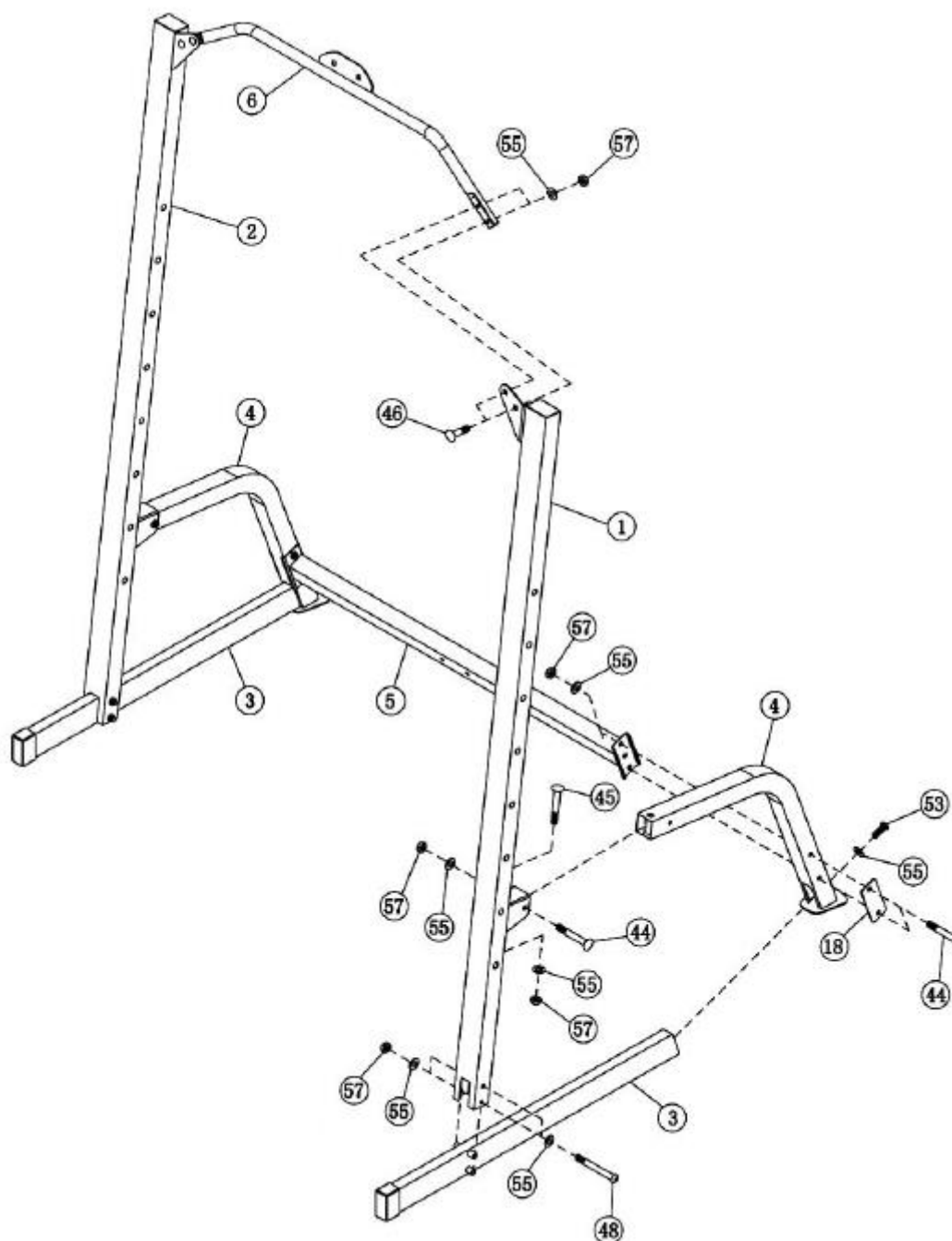

Šrouby neutahujte, dokud nebudete vyzvání.

Připevněte levý rám (1) na základnu (3) pomocí šroubů (48), podložek (55) a matic (57).

Připevněte rám (4) na základnu (3) a levý rám (1) na horní části pomocí šroubu (45), podložky (55) a matice (57). Ze strany spojte rámy pomocí šroubu (44), podložky (55) a matice (57). Na spodní straně spojte rámy pomocí šroubu (53) a podložky (57).

Opakujte pro pravou stranu.



Poté spojte rámy (4) pomocí rámu (5), šroubů (44), konzole (18), podložek (55) a matic (57).  
Přípevněte horní tyč (6) s levým a pravým rámem pomocí šroubů (46), podložek (55) a matic (57).

## KROK 2

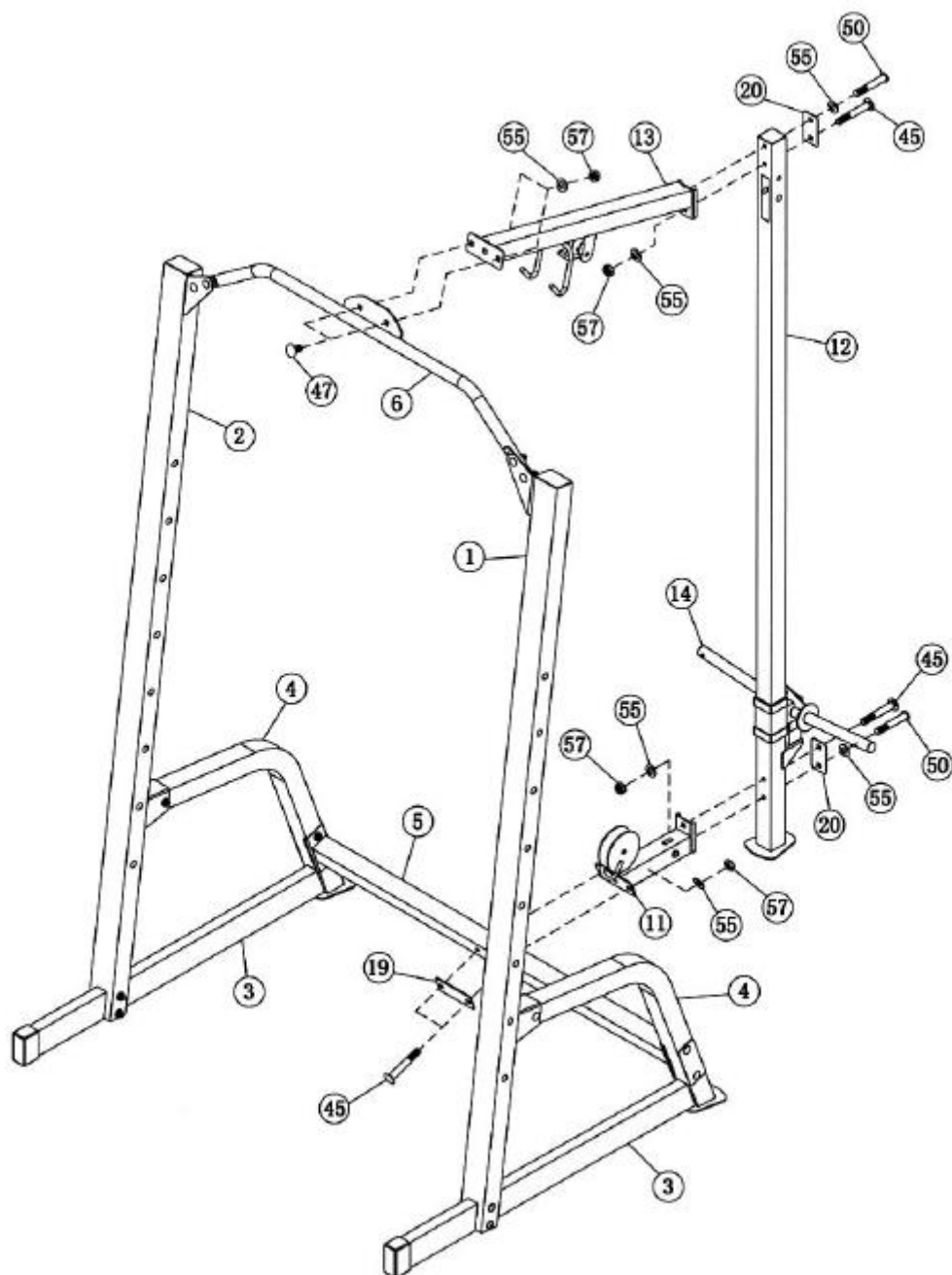

Neutahujte šrouby, dokud nejste vyzváni.

Přípevněte spodní rám kladky (11) na rám (5) pomocí šroubů (45), konzole (19), podložky (55) a matice (57).

Přípevněte posuvný sloupek závaží (14) na pojízdnou tyč závaží (12). Ujistěte se, že trojúhelník pro úchyt lanka čelí nahoru.

Přípevněte destičku (20) na spodní část pojízdné tyče a přípevněte pojízdnou tyč na spodní rám pomocí šroubu (45), podložky (55) a matice (57) na horní části destičky. Spodní část přípevněte pomocí šroubu (50) a podložky (55).

Přípevněte horní rám (13) na rám (6) pomocí šroubu (47), podložky (55) a matice (57).

Připevněte destičku (20) na horní část pojízdné tyče a připevněte tyč pomocí šroubu (50), podložky (55) na horní straně. Na spodní straně připevněte pomocí šroubu (45), podložky (55) a matice (57)  
Nyní utáhněte všechny šrouby z **KROKU 1** a **KROKU 2**.

### KROK 3

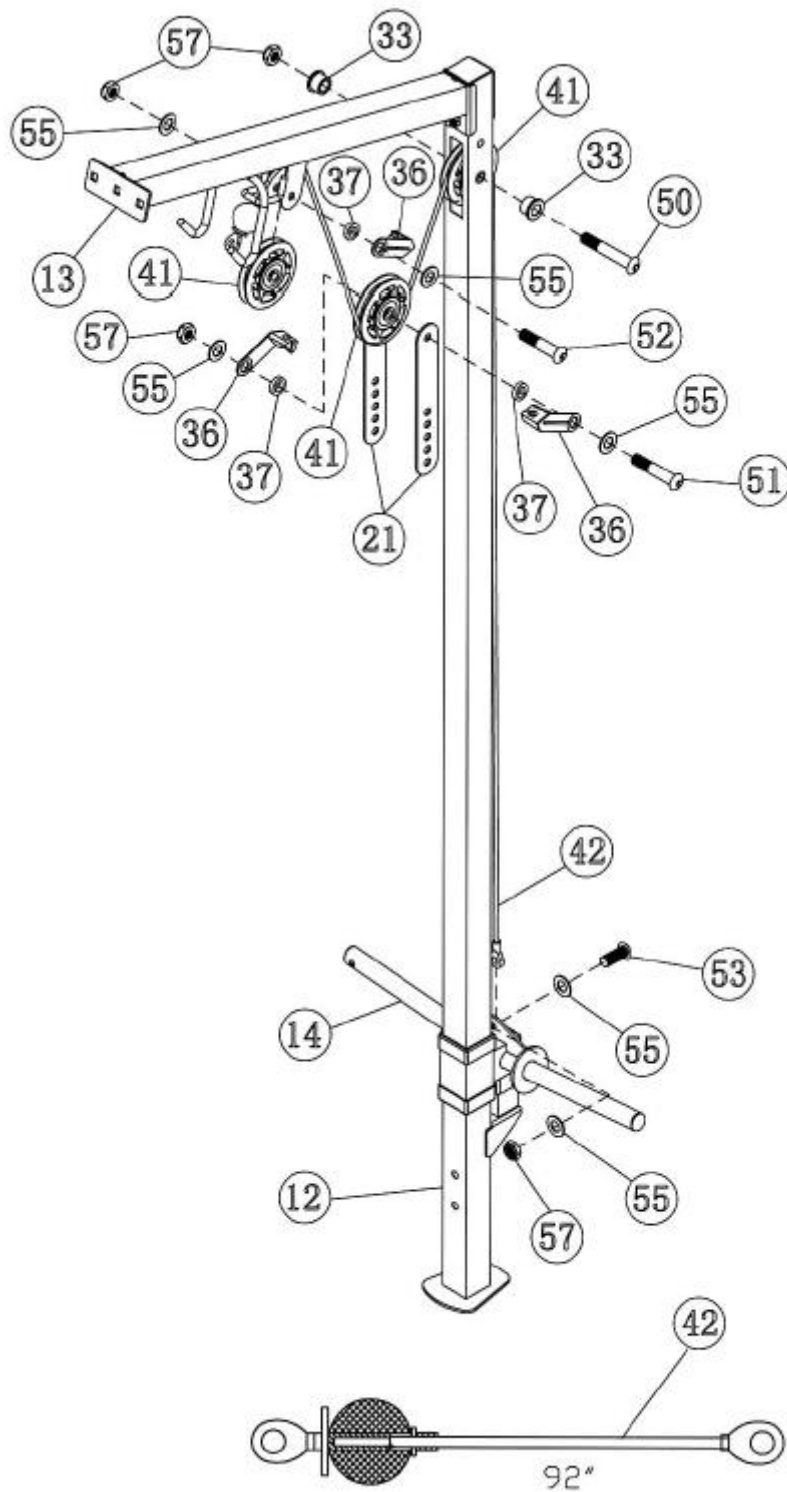

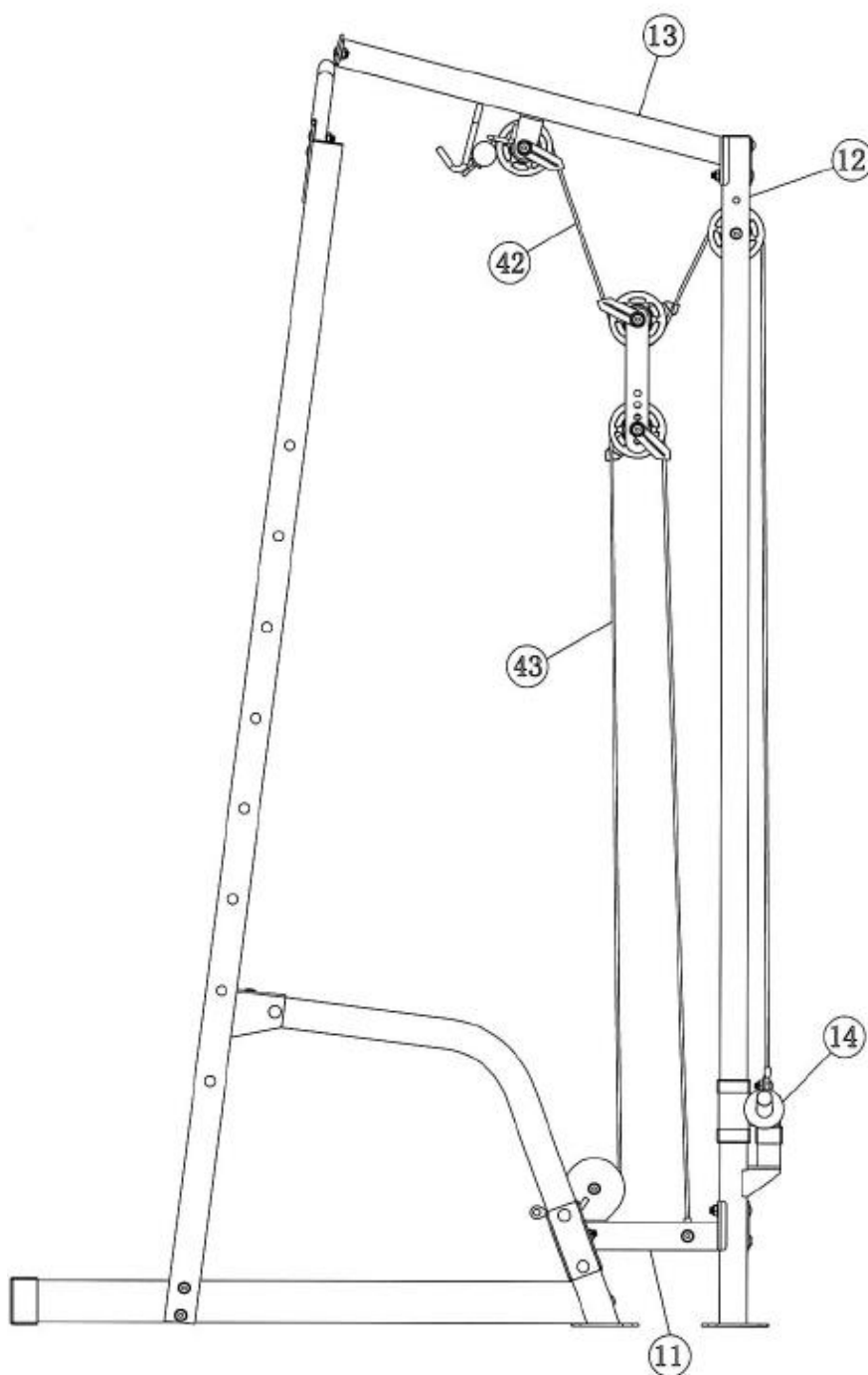

Lanko 92" (42) protáhněte pod rámem (13).

Připevněte kladky (41) pomocí šroubu (52), držáku lanka (36), držáku ložiska (37), 2x podložek (55) a matice (57). Ujistěte se, že je kulatá zarážka lanka pod držákem.

Protáhněte lanko směrem dolů. Na lanko pověste kladku a kladku připevněte pomocí dvou destiček (21). Kladku připevněte pomocí vrchních otvorů destiček a pomocí šroubu (51), 2x podložek (55), 2x držáku lanka (36), 2x držáku ložisek (37) a matice (57).

Protáhněte lanko skrz otvor v pojízdné tyči závaží (12). Připevněte kladku (41) pomocí šroubu (50), 2x ložisek (33) a matice (57).

Protáhněte lanko dolů, směrem k trojúhelníkovému úchytu. Lanko připevněte do úchytu pomocí šroubu (53), 2x podložek (55) a matice (57).

## KROK 4

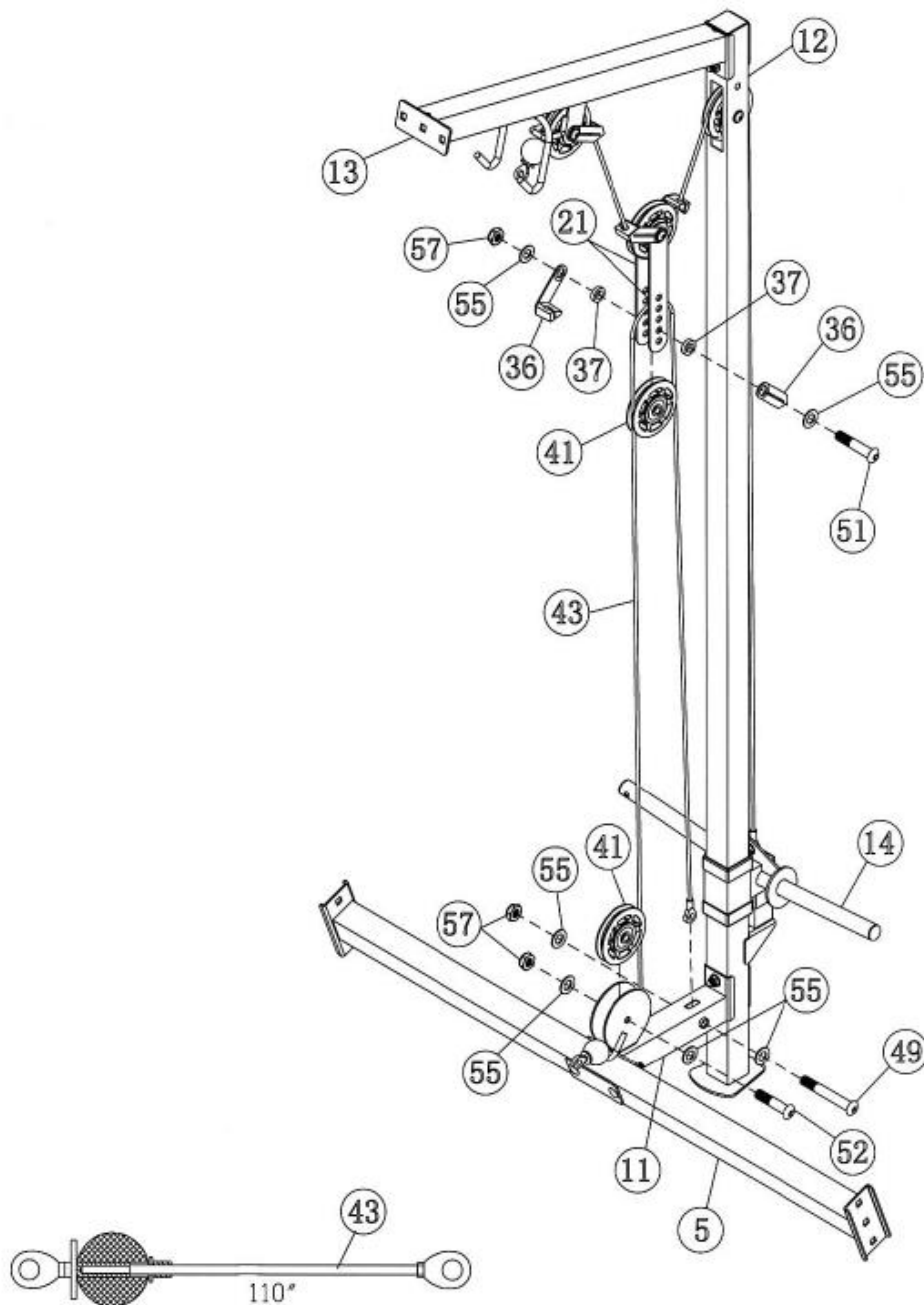

Umístěte lanko s kuličkovou koncovkou (43) do otvoru pro kladku v rámu spodní kladky (41) a připevněte kladku pomocí šroubu (52), 2x podložek (52) a matice (57).

Protáhněte kabel kolem kladky a protáhněte nahoru kolem držáku kladky (21) připevněném v 3 kroku. Připevněte kladku do spodního otvoru držáku pomocí šroubu (51), 2x podložek (55), 2x držáku lanka (36), 2x držáku ložiska (37) a matice (57).

Protáhněte lanko dolů a připevněte do rámu (11) pomocí šroubu (49), podložky (55) a matice (57).

Napětí lanka můžete upravit polohou kladky na držáku kladky (21). Pro navýšení napětí posuňte nahoru, pro snížení posuňte dolů.

## KROK 5

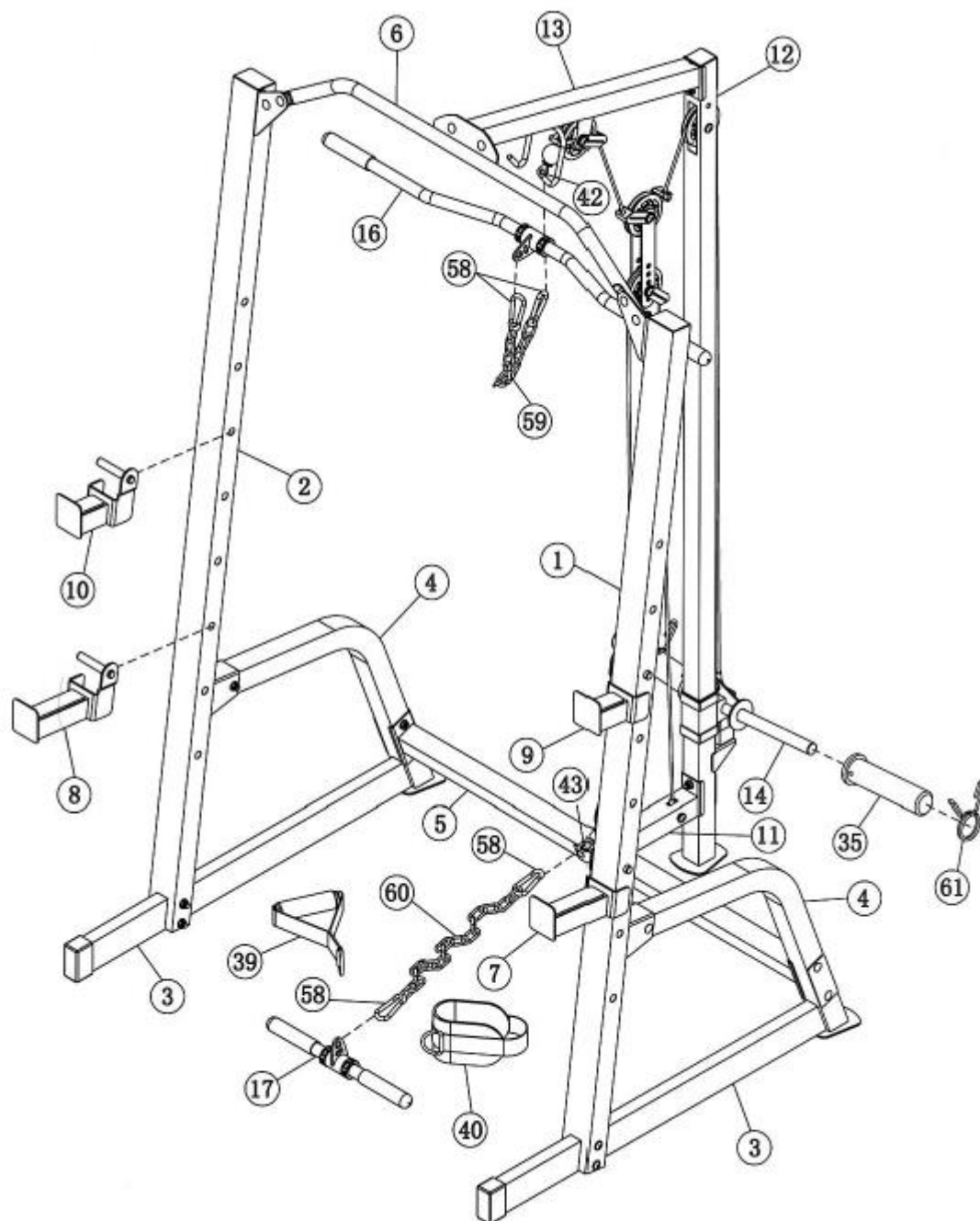

Připevněte bezpečnostní úchytky (7 / 8) a (9 / 10) na levý a pravý rám (1 / 2).

Připevněte 2x nadstavec na olympijské závaží (35) na posuvný sloupek závaží (14) a poté připevněte bezpečnostní objímku (61).

Připevněte horní táhlo (16) na horní lanko (42) pomocí 2 karabin a 10 článkovým řetězem (59).

Připevněte spodní táhlo (17) na spodní lanko (43) pomocí 2x karabin a 15 článkovým řetězem (60).  
Můžete taky madlo (17) vyměnit za držadlo (39) nebo kotníkový popruh (40).

# NÁKRES VĚŽ

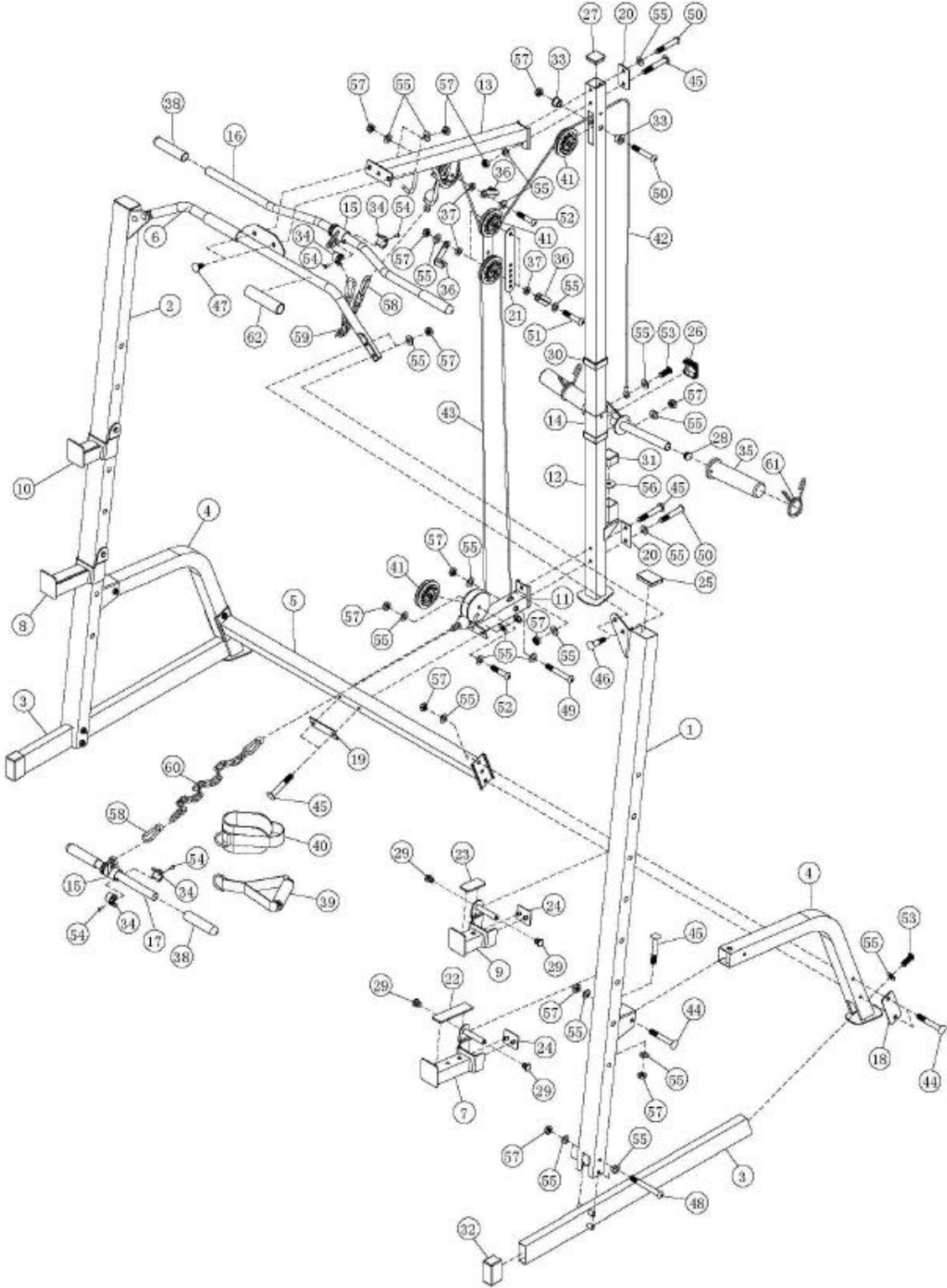





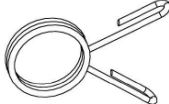
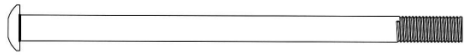

## SEZNAM ČÁSTÍ - LAVICE

Ozn.	Název	Ks.
1	Hlavní rám	1
2	Přední sloupek	1
3	Zadní nosník	1
4	Nosník sedla	2
5	Posilovač nohou	1
6	Trn pro závaží posilovače nohou	1
7	Rám opěrky	2
8	Rám pro nastavení náklonu	1
9	Přední nosník	1
10	Sedadlo	1
11	Opěradlo	1
12	Koncovka 5/8" x 1 1/8"	4
13	Tyč pro pěnové válce	3
14	Pěnový válec	6
15	Nadstavec na olympijské závaží	1
16	Koncovka pěnového válce	6
17	Čtvercová koncovka 2"	4
18	Čtvercová koncovka 1 3/4 "	3
19	Čtvercová koncovka 2"	1
20	Gumová zarážka ø1 1/8" x 1 1/8"	1
21	Bezpečnostní objímka	1
22	Čtvercová koncovka 1"	2
23	Madlo tyče pro nastavení náklonu	1
24	Ložisko ø3/4"	4
25	Závěsný šroub M10x2 3/4"	2
26	Imbusový šroub M10x6 7/8"	2
27	Imbusový šroub M8x2 3/4"	2
28	Závěsný šroub M10x2 1/2"	5
29	Imbusový šroub M10x3"	1
30	Imbusový šroub M10x2 3/8"	1
31	Imbusový šroub M8x1 1/8"	4
32	Imbusový šroub M8x1 5/8"	4
33	Matice M8	2
34	Koncovka ø1"	1
35	Podložka 3/4"	15

36	Podložka $\varnothing 5/8''$	12
37	Matice M10	11
38	Podložka $\varnothing 1'' \times \varnothing 3/8''$	1
	Imbusový klíč 6	1
	Imbusový klíč 5	1

## SPOJOVACÍ MATERIÁL – LAVICE

Ozn.	Název	Obrázek	Ks.
21	Pružinový uzávěr		1
26	Imbusový šroub M10x6 7/8"		2
33	Matice M8		2
35	Podložka $\varnothing 3/4''$		15
36	Podložka $\varnothing 5/8''$		12
37	Matice M10		11
38	Podložka $\varnothing 1'' \times \varnothing 3/8''$		1



# MONTÁŽ – LAVICE

## KROK 1

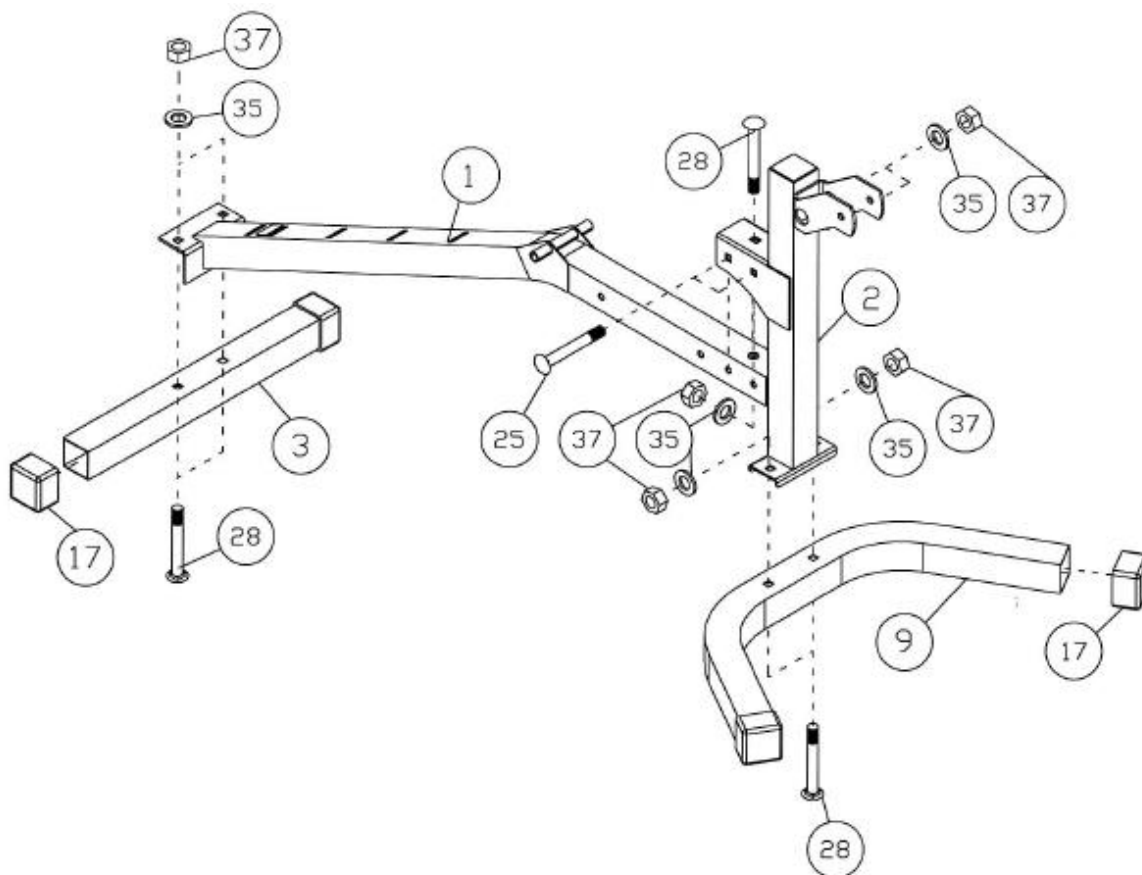

Neutahujte šrouby a matice, dokud nejste vyzváni.

Připevněte přední sloupek (2) na přední nosník (9) pomocí šroubů (28), podložek (35) a matic (37).

Připevněte hlavní rám (1) na přední sloupek (2) pomocí šroubů (25), podložek (35) a matic (37) z boční strany. Z vrchní strany rámy připevněte pomocí šroubem (28), podložkou (35) a matic (37).

Připevněte hlavní rám (1) k zadnímu nosníku (3) pomocí šroubů (28), podložek (35) a matic (37).

Utáhněte všechny šrouby a matice.

## KROK 2

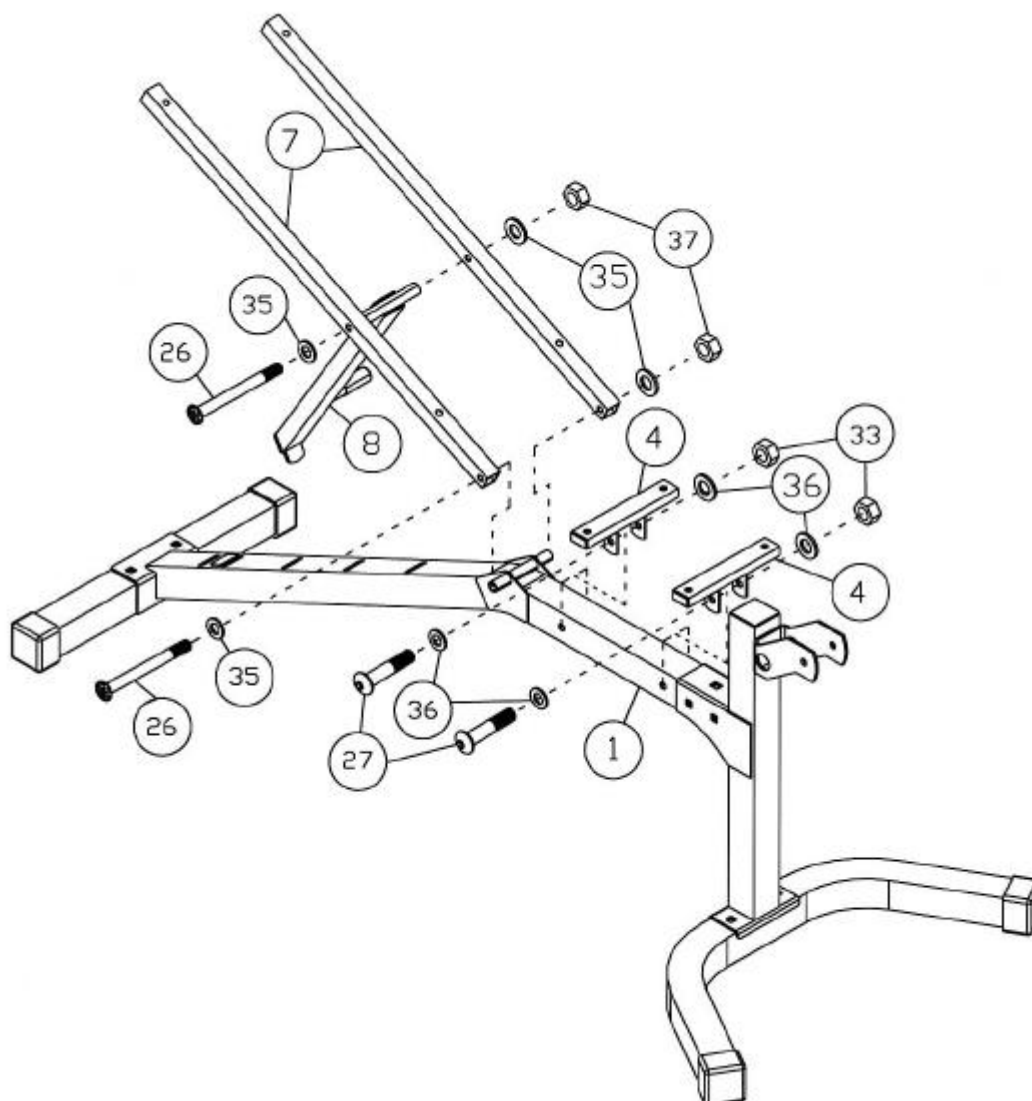

Připevněte rám náklonu (8) mezi rám pro opěrku zad (7) pomocí šroubů (26), podložek (35) a matic (37). Šrouby a matice neutahuje.

Připevněte boční rámy opěrky (7) na čepy hlavního rámu (1). Zajistěte pomocí šroubu (26), 2x podložek (35) a matic (37).

Zajistěte všechny šrouby a matice.

Připevněte držáky sedla (4) na hlavní rám (1) pomocí šroubů (27), podložek (36) a matic (33).

### KROK 3

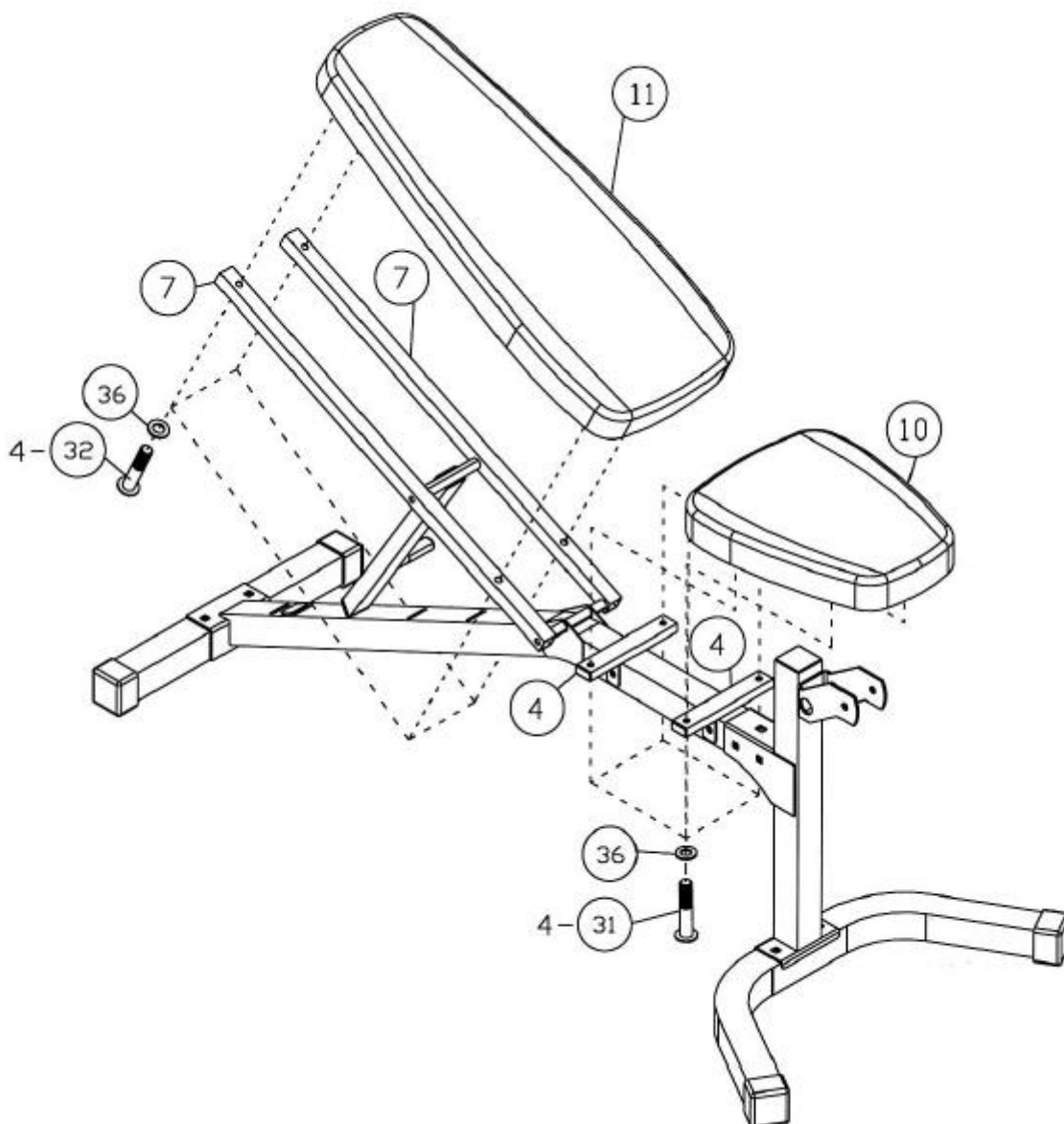

Připevněte opěradlo (11) na rám opěradla (7) pomocí šroubů (32) a podložek (36).

Připevněte sedadlo (10) na držáky sedadla (4) pomocí šroubů (31) a podložek (36).

## KROK 4

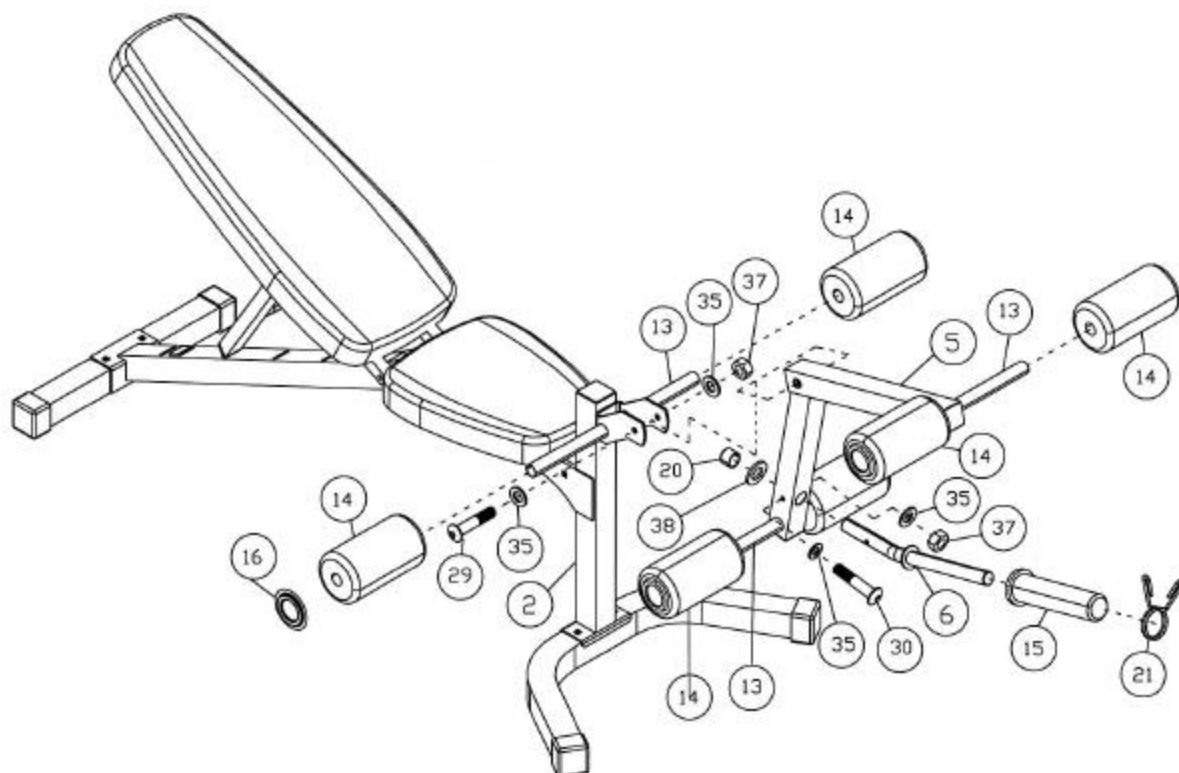

Připevněte posilovač nohou (5) na přední rám (2) pomocí šroubu (29), podložky (35) a matice (37).

Připevněte trn na závaží (6) na posilovač nohou (5) pomocí šroubu (30), 2x podložek (35) a matice (37). Poté na trn připevněte podložku (38) a gumovou zarážku (20).

Připevněte tyče pro pěnové válce (13) do otvorů na předním sloupku a posilovače nohou. Zasuňte pěnové válce (14) do tyčí pěnových válců. Na tyče připevněte koncovky (16).

Připevněte nadstavec pro olympijské závaží (15) na trn. Připevněte bezpečností objímku (21) na nadstavec pro olympijské závaží (15).

# NÁKRES LAVICE

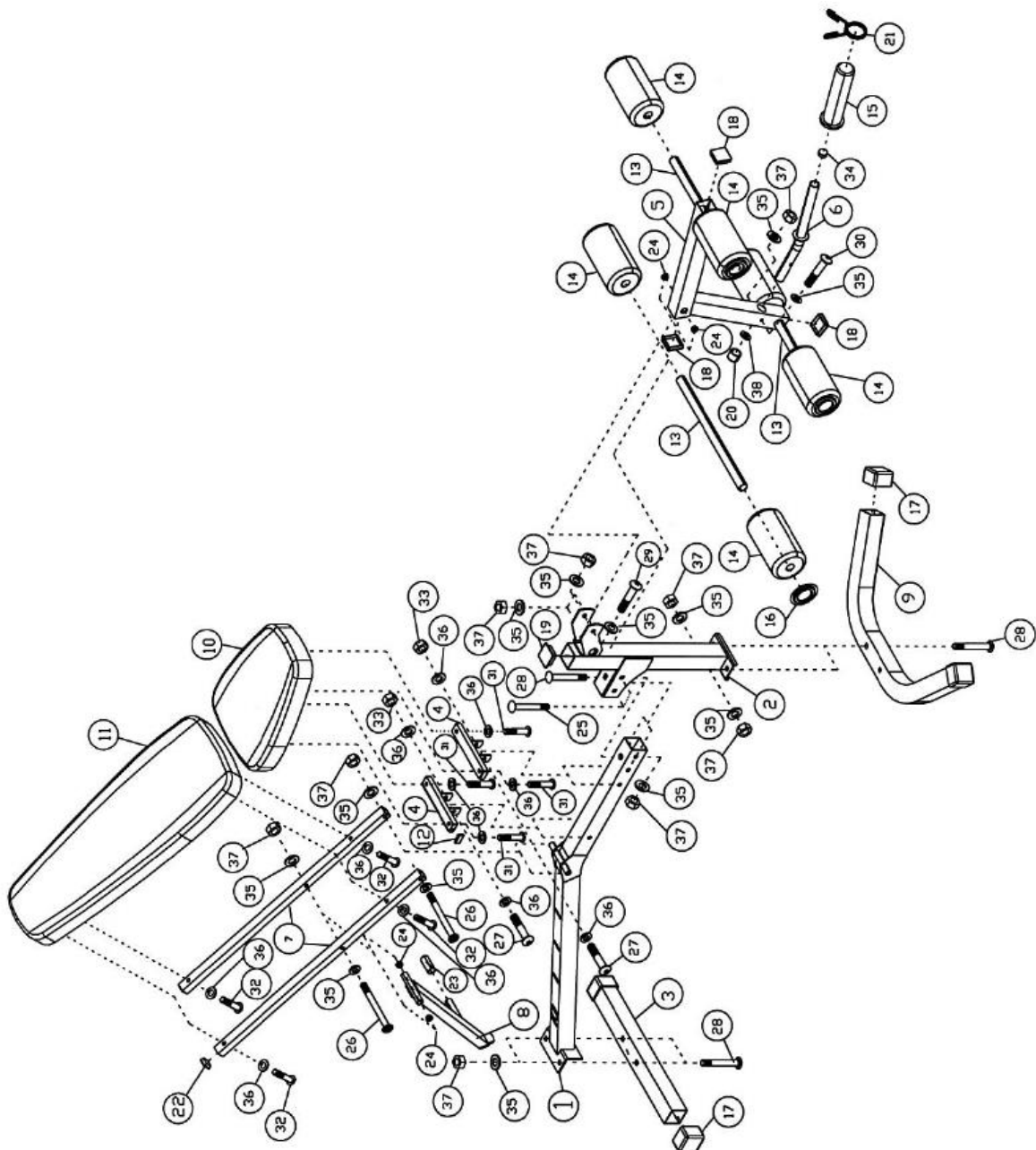

## POKYNY KE CVIČENÍ

Cvičení je prospěšné pro Vaše zdraví, zlepšuje fyzickou kondici, tvaruje svalstvo a v kombinaci s kaloricky vyváženou stravou vede ke snížení hmotnosti.

### 1. ROZCVIČKA

Tato fáze slouží k prokrvení celého těla, k zahřátí svalstva, snižuje riziko křečí a svalového poranění. Doporučujeme provádět níže uvedené protahovací cviky. Při přetahování setrvejte v krajní poloze přibližně 30 sekund, nedělejte trhavé pohyby a nekmitajte.

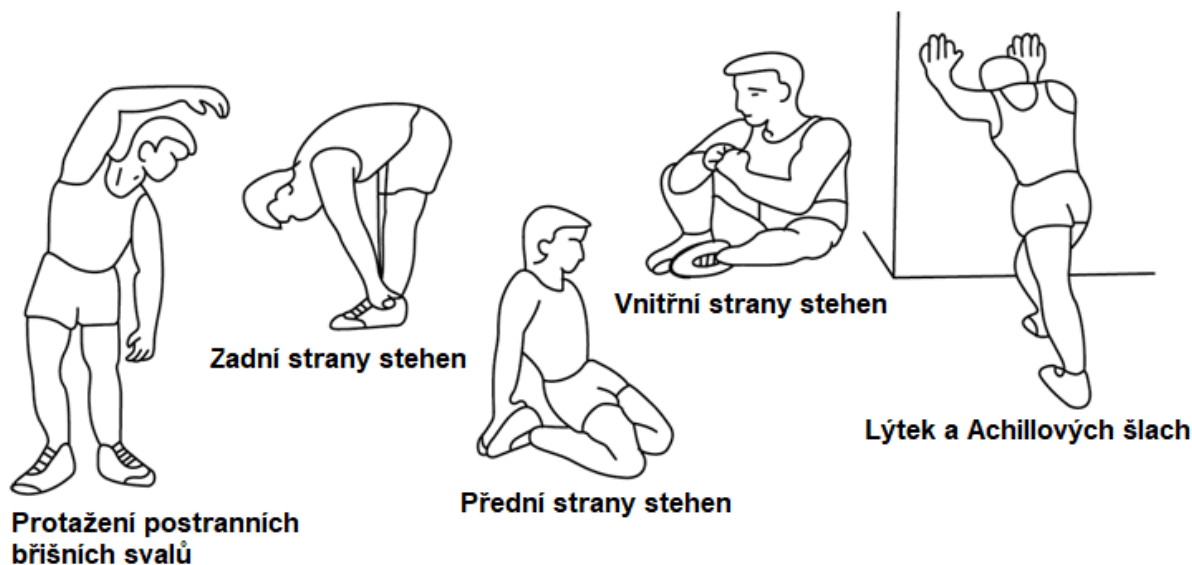

## 2. SAMOTNÉ CVIČENÍ

Tato fáze je fyzicky namáhavější. Pravidelným cvičením se posiluje svalstvo. Tempo si můžete určit sami, ale je velmi důležité, aby bylo stejné po celou dobu cvičení. Tepová frekvence by se měla pohybovat v cílové zóně (viz obrázek níže).

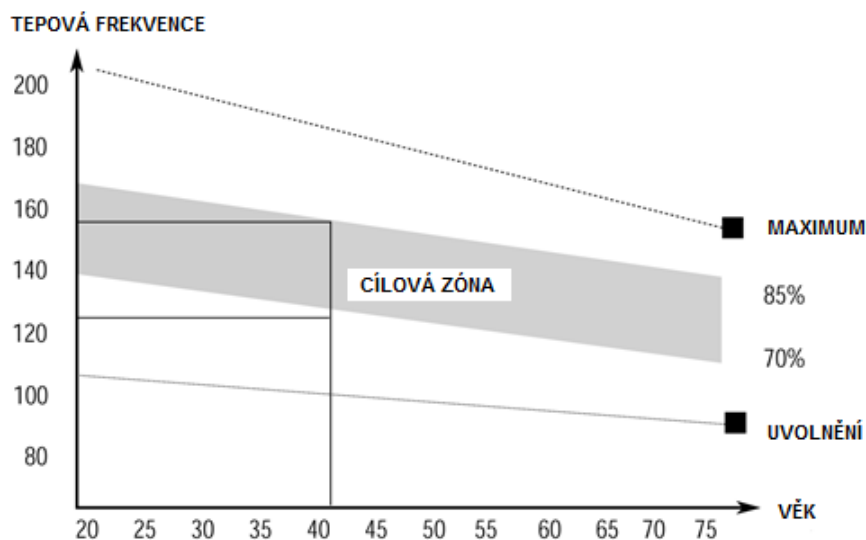

Tato fáze by měla trvat minimálně 12 minut. Většině lidí trvá tato fáze 15 - 20 minut.

## 3. ZKLIDNĚNÍ

Tato fáze slouží k uklidnění činnosti kardiovaskulární soustavy a uvolnění svalstva. Měla by trvat přibližně 5 minut. Můžete opakovat zahřívací cviky nebo pokračovat ve cvičení zvolněním tempem. Protážení svalů po cvičení je nesmírně důležité – opět je třeba se vyvarovat trhavým pohybem a kmitání.

Se zlepšující se kondicí můžete prodlužovat délku a zvyšovat intenzitu cvičení. Trénujte pravidelně, nejméně třikrát týdně.

## TVAROVÁNÍ SVALSTVA

Pro tvarování svalstva je důležité nastavit vysoký stupeň zátěže. Svaly tak budou více namáhané, což může způsobit, že nebudete schopni cvičit tak dlouho, jak byste si přáli. Pokud se současně snažíte o zlepšení kondice, je třeba tomu tréninku přizpůsobit. Během zahřívací a závěrečné fáze tréninku cvičte obvyklým způsobem, ale ke konci cvičení zvýšte odpor přístroje. Pravděpodobně budete muset zpomalit rychlost, aby tepová frekvence zůstala v cílové oblasti.

## SNÍŽENÍ HMOTNOSTI

Množství spálených kalorií záleží jen na délce a intenzitě cvičení. Podstata je stejná jako při kondičním cvičení, avšak cíl je jiný.

## ÚDRŽBA

1. Po ukončení cvičení setřete případný pot, abyste tak předešli korozi. Přístroj čistěte pomocí jemného hadříku a jemných čisticích prostředků. Na plastové části nepoužívejte abrazivní čisticí prostředky nebo rozpouštědla.
2. V případě zvýšené hlučnosti stroje je nutné zkontrolovat a správně dotáhnout všechny šrouby a spoje.
3. Výrobek musí být umístěn v čistých, větraných a suchých prostorách.
4. Nevystavujte přístroj přímému slunečnímu záření.

## OCHRANA ŽIVOTNÍHO PROSTŘEDÍ

Po uplynutí životnosti produktu nebo v případě, že by další oprava již byla ekonomicky nevýhodná, se výrobku zbavte v souladu s místními předpisy a šetrně k životnímu prostředí. Výrobek odneste na nejbližší sběrné místo k tomu určené.

Předpisovou likvidací pomůžete zachovat cenné přírodní zdroje a napomůžete prevenci negativních dopadů na životní prostředí, případně na lidské zdraví. Pokud si nejste jisti, konzultujte věc s místně příslušnými odpovědnými orgány, aby nedošlo k porušení předpisů a následné sankci.

Baterie nevhazujte mezi běžný odpad, ale odevzdejte je na místa určená pro recyklaci.

## ZÁRUČNÍ PODMÍNKY, REKLAMACE

### Všeobecná ustanovení a vymezení pojmů

Tyto záruční podmínky a reklamační řád upravují podmínky a rozsah záruky poskytované prodávajícím na zboží dodávané kupujícím, jakož i postup při vyřizování reklamačních nároků uplatněných kupujícím na dodané zboží. Záruční podmínky a reklamační řád se řídí příslušnými ustanoveními zákona č. 89/2012 Sb., občanský zákoník a zákona č. 634/1992 Sb., o ochraně spotřebitele, ve znění pozdějších předpisů, a to i ve věcech těmito záručními podmínkami a reklamačním řádem nezmiňovaných.

Prodávajícím je společnost SEVEN SPORT s.r.o. se sídlem Strakonická 1151/2c, Praha 150 00, IČ: 26847264, zapsaná v obchodním rejstříku, vedeném Krajským soudem v Praze oddíl C, vložka 116888.

Vzhledem k platné právní úpravě se rozlišuje kupující, který je spotřebitelem a kupující, který spotřebitelem není.

„Kupující spotřebitel“ nebo jen „spotřebitel“ je osoba, která při uzavírání a plnění smlouvy nejedná v rámci své obchodní nebo jiné podnikatelské činnosti.

„Kupující, který není „spotřebitel“, je podnikatel, který nakupuje výrobky či užívá služby za účelem svého podnikání s těmito výrobky nebo službami. Tento kupující se řídí rámcovou kupní smlouvou a obchodními podmínkami v rozsahu, které se ho týkají.

Tyto záruční podmínky a reklamační řád jsou nedílnou součástí každé kupní smlouvy uzavřené mezi prodávajícím a kupujícím. Záruční podmínky a reklamační řád jsou platné a závazné, pokud v kupní smlouvě či v dodatku v této smlouvě či jiné písemné dohodě nebude stranami dohodnuto jinak.

### Záruční podmínky

Záruční doba

Prodávající poskytuje kupujícímu záruku za jakost zboží v délce 24 měsíců, pokud ze záručního listu, faktury ke zboží, dodacího listu, příp. jiného dokladu ke zboží nevyplývá odlišná délka záruční doby poskytovaná prodávajícím. Zákonná délka záruky poskytovaná spotřebiteli není tímto dotčena.

Zárukou za jakost přejímá prodávající závazek, že dodané zboží bude po určitou dobu způsobilé pro použití k obvyklému, příp. smluvenému účelu a že si zachová obvyklé, příp. smluvené vlastnosti.

#### **Záruční podmínky se nevztahují na závady vzniklé (pokud lze aplikovat na zakoupený produkt):**

- zaviněním uživatele tj. poškození výrobku neodbornou repasí, nesprávnou montáží, nedostatečným zasunutím sedlové tyče do rámu, nedostatečným utáhnutím pedálů v klikách a klik ke středové ose
- nesprávnou údržbou
- mechanickým poškozením
- opotřebením dílů při běžném používání (např. gumové a plastové části, pohyblivé mechanismy, kloubové spoje, opotřebenění brzdových destiček/špalků, řetězu, plášťů, kazety/vícekolčka atd.)
- neodvratnou událostí, živelnou pohromou
- neodbornými zásahy
- nesprávným zacházením, či nevhodným umístěním, vlivem nízké nebo vysoké teploty, působením vody, neúměrným tlakem a nárazy, úmyslně pozměněným designem, tvarem nebo rozměry

#### **Reklamační řád**

##### **Postup při reklamaci vady zboží**

Kupující je povinen zboží, dodané prodávajícím prohlédnout co nejdříve po přechodu nebezpečí škody na zboží, resp. po jeho dodání. Prohlídku musí kupující provést tak, aby zjistil všechny vady, které je možné při přiměřené odborné prohlídce zjistit.

Při reklamaci zboží je kupující povinen na žádost prodávajícího prokázat nákup a oprávněnost reklamace fakturou nebo dodacím listem s uvedeným výrobním (sériovým) číslem, případně týmiž doklady bez sériového čísla. Neprokáže-li kupující oprávněnost reklamace těmito doklady, má prodávající právo reklamaci odmítnout.

Pokud kupující oznámí závadu, na kterou se nevztahuje záruka (např. nebyly splněny podmínky záruky, závada byla nahlášena omylem apod.), je prodávající oprávněn požadovat plnou úhradu nákladů, které vznikly v souvislosti s odstraňováním závady takto oznámené kupujícím. Kalkulace servisního zásahu bude v tomto případě vycházet z platného ceníku pracovních výkonů a nákladů na dopravu.

Pokud prodávající zjistí (testováním), že reklamovaný výrobek není vadný, považuje se reklamační za neoprávněnou. Prodávající si vyhrazuje právo požadovat úhradu nákladu, které vznikly v souvislosti s neoprávněnou reklamací.

V případě, že kupující reklamuje vady zboží, na které se vztahuje záruka podle platných záručních podmínek prodávajícího, provede prodávající odstranění vady formou opravy, případně výměny vadného dílu nebo zařízení za bezvadné. Prodávající je se souhlasem kupujícího oprávněn dodat výměnou za vadné zboží jiné zboží plně funkčně kompatibilní, ale minimálně stejných nebo lepších technických parametrů. Volba ohledně způsobu vyřízení reklamace dle tohoto odstavce náleží prodávajícímu.

Prodávající vyřídí reklamaci nejpozději do 30 dnů od doručení vadného zboží, pokud nebude dohodnuta lhůta delší. Za den vyřízení se považuje den, kdy bylo opravené nebo vyměněné zboží předáno kupujícímu. Není-li prodávající s ohledem na charakter vady schopen vyříditi reklamaci v uvedené lhůtě, dohodne s kupujícím náhradní řešení. Pokud k takové dohodě nedojde, je prodávající povinen poskytnout kupujícímu finanční náhradu formou dobropisu.



**CZ**  
**SEVEN SPORT s.r.o.**

Sídlo: Strakonická 1151/2c, Praha 5, 150 00, ČR  
Centrála: Dělnická 957, Vítkov, 749 01  
Reklamace a servis: Čermenská 486, Vítkov 749 01

IČO: 26847264  
DIČ: CZ26847264

Tel: +420 556 300 970  
Mail: eshop@insportline.cz  
reklamace@insportline.cz  
servis@insportline.cz

Web: www.inSPORTline.cz

**SK**  
**inSPORTline s.r.o.**

Centrála, reklamácie, servis: Električná 6471, Trenčín 911 01, SK

IČO: 36311723  
DIČ: SK2020177082

Tel.: +421(0)326 526 701  
Mail: objednavky@insportline.sk  
reklamacie@insportline.sk  
servis@insportline.sk

Web: www.inSPORTline.sk

Datum prodeje:

Razítko a podpis prodejce: