



## UŽIVATELSKÝ MANUÁL – CZ

IN 21979 Držák telefonu s wireless powerbankou,světlem  
inSPORTline Hardmona 5000 mAh



# OBSAH

BEZPEČNOSTNÍ POKYNY.....	3
POPIS PRODUKTU .....	4
POUŽITÍ.....	4
NABÍJENÍ.....	5
FAQ .....	5
SPECIFIKACE .....	5
OCHRANA ŽIVOTNÍHO PROSTŘEDÍ .....	5
ZÁRUČNÍ PODMÍNKY, REKLAMACE .....	5

## BEZPEČNOSTNÍ POKYNY

- Před použitím si přečtěte manuál a uschovejte si jej pro budoucí potřebu.
- Před skladováním plně nabijte baterii.
- Před prvním použitím doporučujeme baterii plně nabít a vybit 3 nabíjecí cykly.
- Používejte pouze originální nabíječku nebo schválenou nabíječku se stejnými specifikacemi.
- Baterii nabíjejte pouze v dobře ventilované místnosti a při pokojové teplotě.
- Baterii nevystavujte přímému ohni, přímému slunečnímu svitu nebo vysokým teplotám.
- Baterii neponořujte do vody, neumísťujte na místa s vysokou vlhkostí nebo nevylévejte žádné tekutiny.
- Baterii se nepokoušejte rozebírat nebo opravovat.
- Baterii neupravujte.
- Držte mimo dosah dětí a domácích zvířat.
- Baterii přestaňte používat pokud: přestane fungovat, začne vytékat neznámá látka, ucítíte zápach, bude, jakkoliv poškozen obal nebo uslyšíte neobvyklé zvuky.

## POPIS PRODUKTU

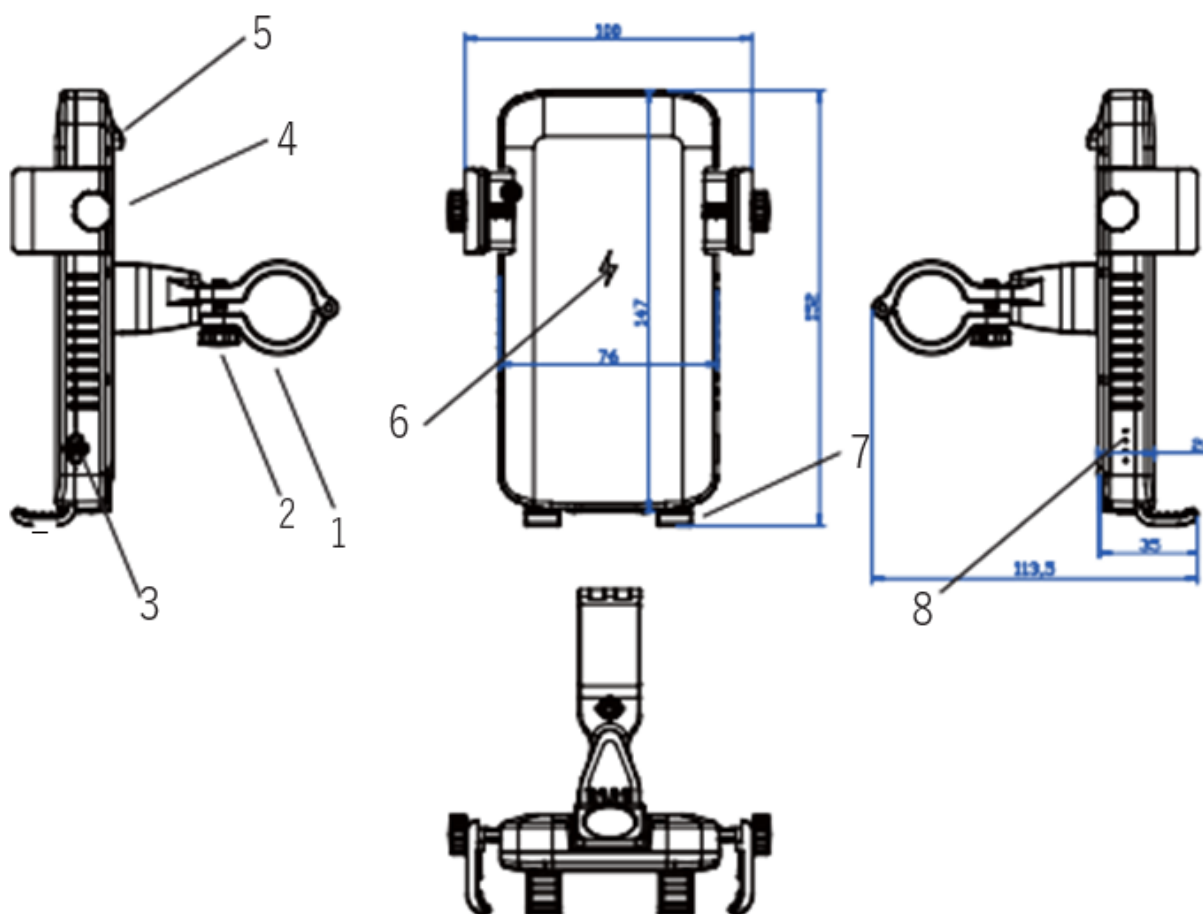

- 1 Upínací kroužek
- 2 Šroub
- 3 Tlačítko pro spuštění nabíjení / osvětlení – stiskem spustíte, podržte po dobu 3 sekund pro světlo.
- 4 Upínací háčky – šířka
- 5 LED světlo
- 6 Bezdrátová nabíjecí plocha
- 7 Upínací háčky – výška
- 8 Ukazatel stavu baterie

## POUŽITÍ

- Powerbanka je vhodná pro bezdrátové nabíjení všech podporovaných mobilních telefonů.
- Powerbanka je schopná dobíjení zařízení s napětím 5.0 V.
- Pro dobíjení můžete používat i kabel. Stačí připojit kabel do powerbanky a poté do telefonu.
- Pro spuštění stiskněte tlačítko pro spuštění, pro spuštění světla podržte tlačítko po dobu 3 sekund.

## NABÍJENÍ

- Powerbanka se nabíjí pomocí micro USB.
- Baterii nabíjte před prvním použitím nebo pokud dosáhne nízké hodnoty.
- Pro dobítí připojte USB do baterie a poté do počítače nebo adaptéru.
- Indikátory baterie budou blikat modře, dokud se baterie nenabije.

## FAQ

### Otázka:

Nelze dobít powerbanku.

Odpověď:

Zkontrolujte stav kabelu nebo adaptéru. Ujistěte se, že je kabel správně zapojen v adaptéru powerbanky.

### Otázka:

Powerbanka nenabíjí moje zařízení.

Odpověď:

Powerbanka není nabitá.

Zkontrolujte nabíjecí kabel, ujistěte se, že je správně zapojen.

Powerbanka není kompatibilní s vaším zařízením, ujistěte se, že je napětí vašeho zařízení 5V.

## SPECIFIKACE

Micro USB výstup	5V / 2.0A
USB výstup	5V / 2.4A
Bezdrátový výstup	5W
Rozměry	100 x 152 x 38.5 mm
Hmotnost	cca. 335 g
Čas dobítí	2,5 – 3,5 hod.
LED osvětlení	3W / 250 – 3001m

## OCHRANA ŽIVOTNÍHO PROSTŘEDÍ

Po uplynutí životnosti produktu nebo v případě, že by další oprava již byla ekonomicky nevýhodná, se výrobku zbavte v souladu s místními předpisy a šetrně k životnímu prostředí. Výrobek odneste na nejbližší sběrné místo k tomu určené.

Předpisovou likvidací pomůžete zachovat cenné přírodní zdroje a napomůžete prevenci negativních dopadů na životní prostředí, případně na lidské zdraví. Pokud si nejste jisti, konzultujte věc s místně příslušnými odpovědnými orgány, aby nedošlo k porušení předpisů a následné sankci.

Baterie nevhazujte mezi běžný odpad, ale odevzdejte je na místa určená pro recyklaci.

## ZÁRUČNÍ PODMÍNKY, REKLAMACE

### Všeobecná ustanovení a vymezení pojmů

Tyto záruční podmínky a reklamační řád upravují podmínky a rozsah záruky poskytované prodávajícím na zboží dodávané kupujícímu, jakož i postup při vyřizování reklamačních nároků

uplatněných kupujícím na dodané zboží. Záruční podmínky a reklamační řád se řídí příslušnými ustanoveními zákona č. 89/2012 Sb., občanský zákoník a zákona č. 634/1992 Sb., o ochraně spotřebitele, ve znění pozdějších předpisů, a to i ve věcech těmito záručními podmínkami a reklamačním řádem nezmiňovaných.

Prodávajícím je společnost SEVEN SPORT s.r.o. se sídlem Strakonická 1151/2c, Praha 150 00, IČ: 26847264, zapsaná v obchodním rejstříku, vedeném Krajským soudem v Praze oddíl C, vložka 116888.

Vzhledem k platné právní úpravě se rozlišuje kupující, který je spotřebitelem a kupující, který spotřebitelem není.

„Kupující spotřebitel“ nebo jen „spotřebitel“ je osoba, která při uzavírání a plnění smlouvy nejedná v rámci své obchodní nebo jiné podnikatelské činnosti.

„Kupující, který není „spotřebitel“, je podnikatel, který nakupuje výrobky či užívá služby za účelem svého podnikání s těmito výrobky nebo službami. Tento kupující se řídí rámcovou kupní smlouvou a obchodními podmínkami v rozsahu, které se ho týkají.

Tyto záruční podmínky a reklamační řád jsou nedílnou součástí každé kupní smlouvy uzavřené mezi prodávajícím a kupujícím. Záruční podmínky a reklamační řád jsou platné a závazné, pokud v kupní smlouvě či v dodatku v této smlouvě či jiné písemné dohodě nebude stranami dohodnuto jinak.

## **Záruční podmínky**

Záruční doba

Prodávající poskytuje kupujícímu záruku za jakost zboží v délce 24 měsíců, pokud ze záručního listu, faktury ke zboží, dodacího listu, příp. jiného dokladu ke zboží nevyplývá odlišná délka záruční doby poskytovaná prodávajícím. Zákonná délka záruky poskytovaná spotřebiteli není tímto dotčena.

Zárukou za jakost přejímá prodávající závazek, že dodané zboží bude po určitou dobu způsobilé pro použití k obvyklému, příp. smluvenému účelu a že si zachová obvyklé, příp. smluvené vlastnosti.

### **Záruční podmínky se nevztahují na závady vzniklé (pokud lze aplikovat na zakoupený produkt):**

- zaviněním uživatele tj. poškození výrobku neodbornou repasí, nesprávnou montáží, nedostatečným zasunutím sedlové tyče do rámu, nedostatečným utáhnutím pedálů v klikách a klik ke středové ose
- nesprávnou údržbou
- mechanickým poškozením
- opotřebením dílů při běžném používání (např. gumové a plastové části, pohyblivé mechanismy, kloubové spoje, opotřebením brzdových destiček/špalků, řetězu, pláštěů, kazety/vícekolečka atd.)
- neodvratnou událostí, živelnou pohromou
- neodbornými zásahy
- nesprávným zacházením, či nevhodným umístěním, vlivem nízké nebo vysoké teploty, působením vody, neúměrným tlakem a nárazy, úmyslně pozměněným designem, tvarem nebo rozměry

## **Reklamační řád**

### **Postup při reklamaci vady zboží**

Kupující je povinen zboží, dodané prodávajícím prohlédnout co nejdříve po přechodu nebezpečí škody na zboží, resp. po jeho dodání. Prohlídku musí kupující provést tak, aby zjistil všechny vady, které je možné při přiměřené odborné prohlídce zjistit.

Při reklamaci zboží je kupující povinen na žádost prodávajícího prokázat nákup a oprávněnost reklamace fakturou nebo dodacím listem s uvedeným výrobním (sériovým) číslem, případně týmiž doklady bez sériového čísla. Neprokáže-li kupující oprávněnost reklamace těmito doklady, má prodávající právo reklamaci odmítnout.

Pokud kupující oznámí závadu, na kterou se nevztahuje záruka (např. nebyly splněny podmínky záruky, závada byla nahlášena omylem apod.), je prodávající oprávněn požadovat plnou úhradu nákladů, které vznikly v souvislosti s odstraňováním závady takto oznámené kupujícím. Kalkulace servisního zásahu bude v tomto případě vycházet z platného ceníku pracovních výkonů a nákladů na dopravu.

Pokud prodávající zjistí (testováním), že reklamovaný výrobek není vadný, považuje se reklamáce za neoprávněnou. Proávající si vyhrazuje právo požadovat úhradu nákladu, které vznikly v souvislosti s neoprávněnou reklamací.

V případě, že kupující reklamuje vady zboží, na které se vztahuje záruka podle platných záručních podmínek prodávajícího, provede prodávající odstranění vady formou opravy, případně výměny vadného dílu nebo zařízení za bezvadné. Proávající je se souhlasem kupujícího oprávněn dodat výměnou za vadné zboží jiné zboží plně funkčně kompatibilní, ale minimálně stejných nebo lepších technických parametrů. Volba ohledně způsobu vyřízení reklamáce dle tohoto odstavce náleží prodávajícímu.

Proávající vyřídí reklamaci nejpozději do 30 dnů od doručení vadného zboží, pokud nebude dohodnuta lhůta delší. Za den vyřízení se považuje den, kdy bylo opravené nebo vyměněné zboží předáno kupujícímu. Není-li prodávající s ohledem na charakter vady schopen vyříditi reklamaci v uvedené lhůtě, dohodne s kupujícím náhradní řešení. Pokud k takové dohodě nedojde, je prodávající povinen poskytnout kupujícímu finanční náhradu formou dobropisu.

**CZ**  
**SEVEN SPORT s.r.o.**

Sídlo: Strakonická 1151/2c, Praha 5, 150 00, ČR  
Centrála: Dělnická 957, Vítkov, 749 01  
Reklamace a servis: Čermenská 486, Vítkov 749 01

IČO: 26847264  
DIČ: CZ26847264

Tel: +420 556 300 970  
Mail: eshop@insportline.cz  
reklamace@insportline.cz  
servis@insportline.cz

Web: www.inSPORTline.cz

**SK**  
**inSPORTline s.r.o.**

Centrála, reklamácie, servis: Električná 6471, Trenčín 911 01, SK

IČO: 36311723  
DIČ: SK2020177082

Tel.: +421(0)326 526 701  
Mail: objednavky@insportline.sk  
reklamacie@insportline.sk  
servis@insportline.sk

Web: www.inSPORTline.sk

Datum prodeje:

Razítko a podpis prodejce: