



UŽIVATELSKÝ MANUÁL – CZ

IN 23511 Chytré švihadlo inSPORTline Jumpsmart

BEZPEČNOSTNÍ POKYNY

- Před použitím si přečtěte manuál a uschovejte si jej pro budoucí potřebu.
- Držte mimo dosah dětí, hrozí riziko uškrcení.
- Děti smí produkt používat pouze pod dohledem dospělé osoby.
- Produkt skladujte mimo dosah dětí a domácích zvířat.
- Produkt používejte pro účely, za jakými byl vytvořen.
- Produkt neupravujte.
- Švihadlo je napájeno 2x AAA bateriemi.
- Pro synchronizaci s chytrým zařízením použijte Bluetooth 4.0.
- Vždy noste vhodný sportovní oděv a obuv.
- Cvičte rozumně, nepřepínejte se.
- Při cvičení dávejte pozor na lidi v okolí.
- Vždy mějte na cvičení dostatek prostoru.

POPIS PRODUKTU

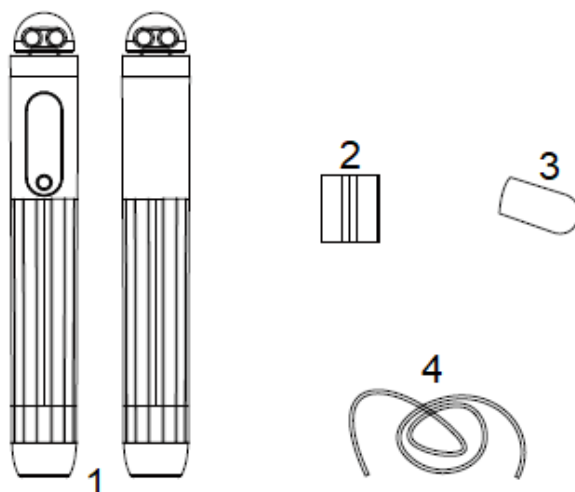

1.	Madla	2 Ks
2.	Držák lanka	4 Ks
3.	Kryt lanka	2 Ks
4.	Lanko – 3 m, ocelové lanko kryté PVC	1 Ks

MONTÁŽ



1. Protáhněte lanko skrz otvory na madlech.



2. Upravte délku lanka.

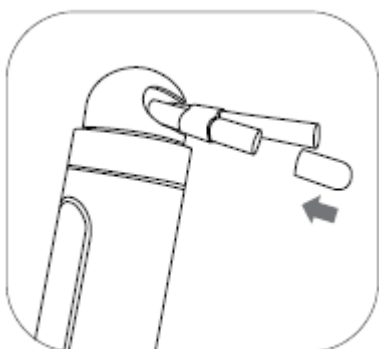

3. Nastavte délku na obou stranách a poté připevněte krytky.

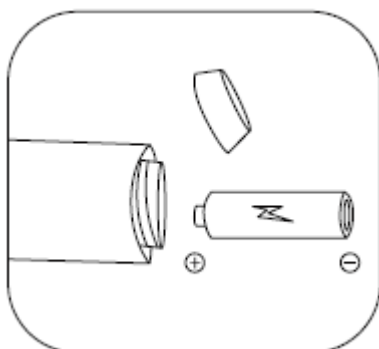

4. Otevřete kryt baterie a vložte baterie.

NASTAVENÍ DÉLKY LANKA

Uchopte obě madla a postavte se na střed lanka. Paže musí být v úhlu 90°.

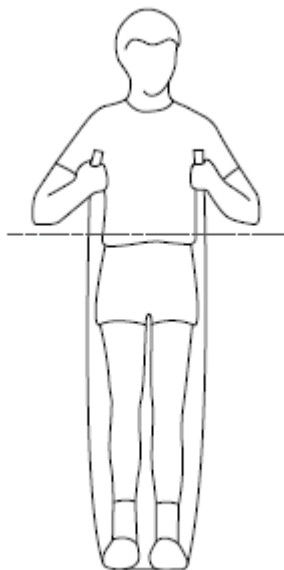

APLIKACE

Pro stažení a instalaci aplikace JCSkip pro Android a iOS použijte QR kód níže.



POUŽITÍ APLIKACE

Spusťte Bluetooth na vašem chytrém telefonu a ujistěte se, že je švihadlo spuštěno.

Spusťte JCSkip aplikaci a na domovské obrazovce v pravém horním rohu stiskněte ikonu švihadla.

Vyberte nalezené zařízení a spárujte.

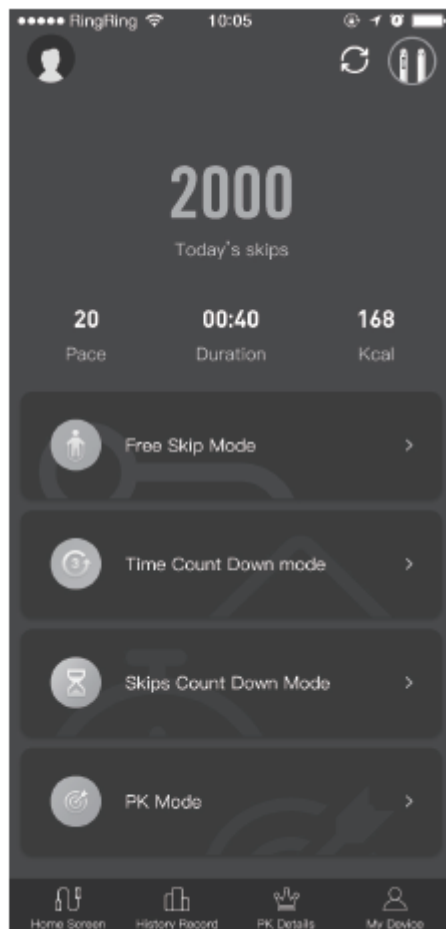
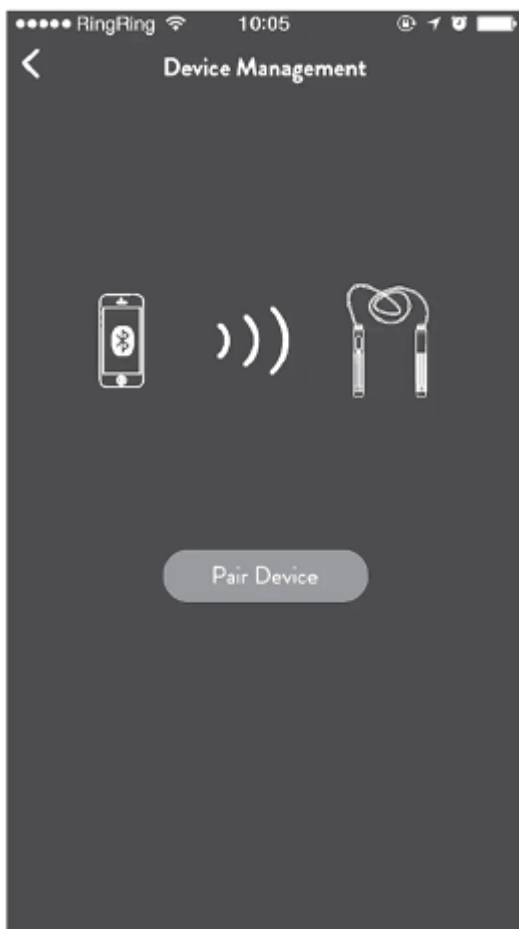

POUŽITÍ

1. Podržením napájecí tlačítka po dobu 2 vteřin přepnete švihadlo do volného režimu.
2. Pokud švihadlo nebudete používat po dobu 2 min, přepnete se do úsporného režimu. (švihadlo můžete probudit stiskem tlačítka)
3. Podržením tlačítka můžete přepínat režimy (volný režim, odpočet skoků, odpočet času).
4. Ve volném režimu můžete stiskem tlačítka sledovat počet skoků a čas.
5. V režimu odpočtu skoků můžete nastavit odpočet od 100 do 2000 pomocí stisku tlačítka. Po dokončení budete upozorněni vibrací.
6. V režimu odpočtu času můžete nastavit odpočet od 1 do 10 minut pomocí stisku tlačítka. Po dokončení budete upozorněni vibrací.
7. Švihadlo se automaticky vypne po 5 minutách neaktivity. Švihadlo můžete vypnout podržením tlačítka po dobu 10 vteřin.

SKLADOVÁNÍ

- Výrobek neskladujte v příliš chladných místech nebo na přímém slunci.
- Příliš nízká teplota může poškodit krycí PVC vrstvu, což se může projevit sníženou odolností produktu.
- Přímé sluneční záření zase může způsobit přílišnou tuhost povrchové vrstvy.
- Švihadlo můžete za účelem skladování smotat nebo zavěsit.

- Pokud bylo švihadlo smotané, je nutné ho před dalším použitím natáhnout a narovnat, aby nedocházelo ke kroucení.

SPECIFIKACE

Model	JC-2023
Podporované OS	Android 5.1 a vyšší, iOS 9.0 a vyšší
Rozměry	174.8 x 25,6 x 25,6 mm
Hmotnost	121 g
Materiál	PC+ABS, PVC + ocel

OCHRANA ŽIVOTNÍHO PROSTŘEDÍ

Po uplynutí životnosti produktu nebo v případě, že by další oprava již byla ekonomicky nevýhodná, se výrobku zbavte v souladu s místními předpisy a šetrně k životnímu prostředí. Výrobek odnešte na nejbližší sběrné místo k tomu určené.

Předpisovou likvidací pomůžete zachovat cenné přírodní zdroje a napomůžete prevenci negativních dopadů na životní prostředí, případně na lidské zdraví. Pokud si nejste jisti, konzultujte věc s místně příslušnými odpovědnými orgány, aby nedošlo k porušení předpisů a následné sankci.

Baterie nevhazujte mezi běžný odpad, ale odevzdejte je na místa určená pro recyklaci.

ZÁRUČNÍ PODMÍNKY, REKLAMACE

Všeobecná ustanovení a vymezení pojmů

Tyto záruční podmínky a reklamační řád upravují podmínky a rozsah záruky poskytované prodávajícím na zboží dodávané kupujícím, jakož i postup při vyřizování reklamačních nároků uplatněných kupujícím na dodané zboží. Záruční podmínky a reklamační řád se řídí příslušnými ustanoveními zákona č. 89/2012 Sb., občanský zákoník a zákona č. 634/1992 Sb., o ochraně spotřebitele, ve znění pozdějších předpisů, a to i ve věcech těmito záručními podmínkami a reklamačním řádem nezmiňovaných.

Prodávajícím je společnost SEVEN SPORT s.r.o. se sídlem Strakonická 1151/2c, Praha 150 00, IČ: 26847264, zapsaná v obchodním rejstříku, vedeném Krajským soudem v Praze oddíl C, vložka 116888.

Vzhledem k platné právní úpravě se rozlišuje kupující, který je spotřebitelem a kupující, který spotřebitelem není.

„Kupující spotřebitel“ nebo jen „spotřebitel“ je osoba, která při uzavírání a plnění smlouvy nejedná v rámci své obchodní nebo jiné podnikatelské činnosti.

„Kupující, který není „spotřebitel“, je podnikatel, který nakupuje výrobky či užívá služby za účelem svého podnikání s těmito výrobky nebo službami. Tento kupující se řídí rámcovou kupní smlouvou a obchodními podmínkami v rozsahu, které se ho týkají.

Tyto záruční podmínky a reklamační řád jsou nedílnou součástí každé kupní smlouvy uzavřené mezi prodávajícím a kupujícím. Záruční podmínky a reklamační řád jsou platné a závazné, pokud v kupní smlouvě či v dodatku v této smlouvě či jiné písemné dohodě nebude stranami dohodnuto jinak.

Záruční podmínky

Záruční doba

Prodávající poskytuje kupujícím záruku za jakost zboží v délce 24 měsíců, pokud ze záručního listu, faktury ke zboží, dodacího listu, příp. jiného dokladu ke zboží nevyplývá odlišná délka záruční doby poskytovaná prodávajícím. Zákonná délka záruky poskytovaná spotřebiteli není tímto dotčena.

Zárukou za jakost přejímá prodávající závazek, že dodané zboží bude po určitou dobu způsobilé pro použití k obvyklému, příp. smluvenému účelu a že si zachová obvyklé, příp. smluvené vlastnosti.

Záruční podmínky se nevztahují na závady vzniklé (pokud lze aplikovat na zakoupený produkt):

- zaviněním uživatele tj. poškození výrobku neodbornou repasí, nesprávnou montáží, nedostatečným zasunutím sedlové tyče do rámu, nedostatečným utáhnutím pedálů v klikách a klik ke středové ose
- nesprávnou údržbou
- mechanickým poškozením
- opotřebením dílů při běžném používání (např. gumové a plastové části, pohyblivé mechanismy, kloubové spoje, opotřebenění brzdových destiček/špalků, řetězu, pláštěů, kazety/vícekolčka atd.)
- neodvratnou událostí, živelnou pohromou
- neodbornými zásahy
- nesprávným zacházením, či nevhodným umístěním, vlivem nízké nebo vysoké teploty, působením vody, neúměrným tlakem a nárazy, úmyslně pozměněným designem, tvarem nebo rozměry

Reklamační řád

Postup při reklamaci vady zboží

Kupující je povinen zboží, dodané prodávajícím prohlédnout co nejdříve po přechodu nebezpečí škody na zboží, resp. po jeho dodání. Prohlídku musí kupující provést tak, aby zjistil všechny vady, které je možné při přiměřené odborné prohlídce zjistit.

Při reklamaci zboží je kupující povinen na žádost prodávajícího prokázat nákup a oprávněnost reklamace fakturou nebo dodacím listem s uvedeným výrobním (sériovým) číslem, případně týmiž doklady bez sériového čísla. Neprokáže-li kupující oprávněnost reklamace těmito doklady, má prodávající právo reklamaci odmítnout.

Pokud kupující oznámí závadu, na kterou se nevztahuje záruka (např. nebyly splněny podmínky záruky, závada byla nahlášena omylem apod.), je prodávající oprávněn požadovat plnou úhradu nákladů, které vznikly v souvislosti s odstraňováním závady takto oznámené kupujícím. Kalkulace servisního zásahu bude v tomto případě vycházet z platného ceníku pracovních výkonů a nákladů na dopravu.

Pokud prodávající zjistí (testováním), že reklamovaný výrobek není vadný, považuje se reklamace za neoprávněnou. Proávající si vyhrazuje právo požadovat úhradu nákladu, které vznikly v souvislosti s neoprávněnou reklamací.

V případě, že kupující reklamuje vady zboží, na které se vztahuje záruka podle platných záručních podmínek prodávajícího, provede prodávající odstranění vady formou opravy, případně výměny vadného dílu nebo zařízení za bezvadné. Proávající je se souhlasem kupujícího oprávněn dodat výměnou za vadné zboží jiné zboží plně funkčně kompatibilní, ale minimálně stejných nebo lepších technických parametrů. Volba ohledně způsobu vyřízení reklamace dle tohoto odstavce náleží prodávajícímu.

Proávající vyřídí reklamaci nejpozději do 30 dnů od doručení vadného zboží, pokud nebude dohodnuta lhůta delší. Za den vyřízení se považuje den, kdy bylo opravené nebo vyměněné zboží předáno kupujícímu. Není-li prodávající s ohledem na charakter vady schopen vyříditi reklamaci v uvedené lhůtě, dohodne s kupujícím náhradní řešení. Pokud k takové dohodě nedojde, je prodávající povinen poskytnout kupujícímu finanční náhradu formou dobropisu.

CZ SEVEN SPORT s.r.o.

Sídlo: Strakonická 1151/2c, Praha 5, 150 00, ČR
Centrála: Dělnická 957, Vítkov, 749 01
Reklamační a servis: Čermenská 486, Vítkov 749 01

IČO: 26847264
DIČ: CZ26847264

Tel: +420 556 300 970
Mail: eshop@insportline.cz

reklamace@insportline.cz
servis@insportline.cz

Web: www.inSPORTline.cz

SK
inSPORTline s.r.o.

Centrála, reklamácie, servis: Električná 6471, Trenčín 911 01, SK

IČO: 36311723

DIČ: SK2020177082

Tel.: +421(0)326 526 701

Mail: objednávky@insportline.sk
reklamacie@insportline.sk
servis@insportline.sk

Web: www.inSPORTline.sk

Datum prodeje:

Razítko a podpis prodejce: