

# topar

ENGLISH

DANSK

DEUTSCH

ΕΛΛΗΝΙΚΑ

ESPAÑOL

FRANÇAIS

ITALIANO

NEDERLANDS

NORSK

PORTUGUÊS

SVENSKA

TÜRKÇE

БЪЛГАРСКИ

ČEŠTINA

EESTI

HRVATSKI

MAGYAR

ҚАЗАҚША

LIETUVIŠKAI

LATVIEŠU

POLSKI

ROMÂNĂ

РУССКИЙ

SLOVENSKY

SLOVENŠČINA

SRPSKI

УКРАЇНСЬКА

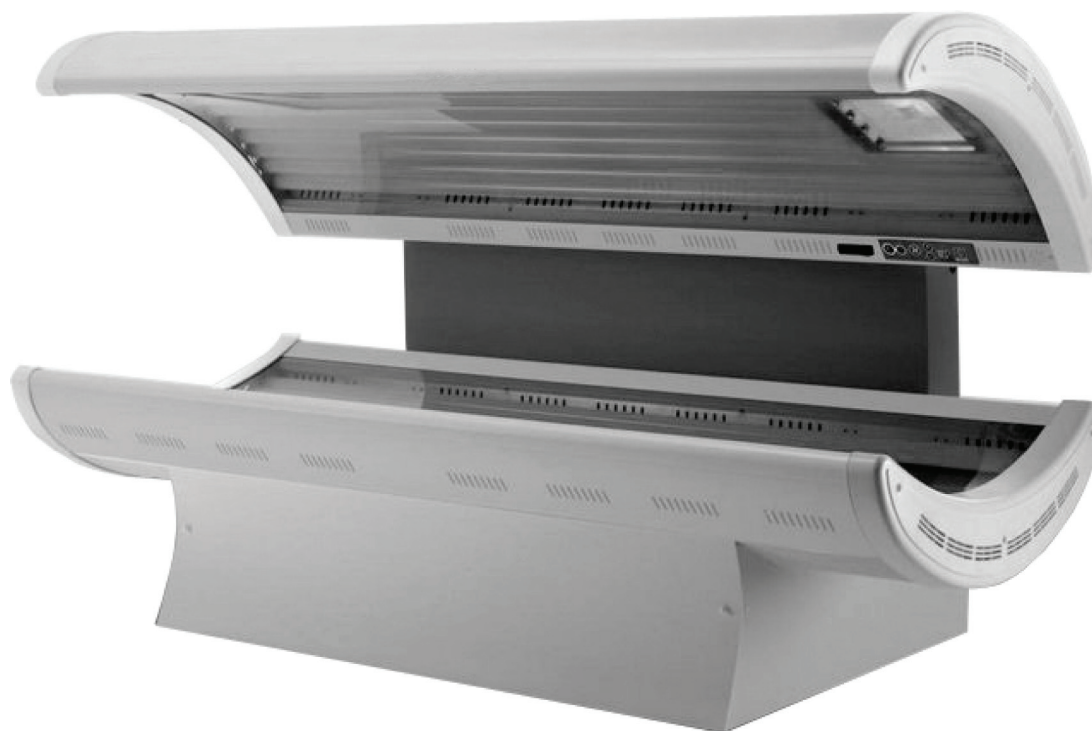

24 Combi HB584  
24/1 Combi HB585

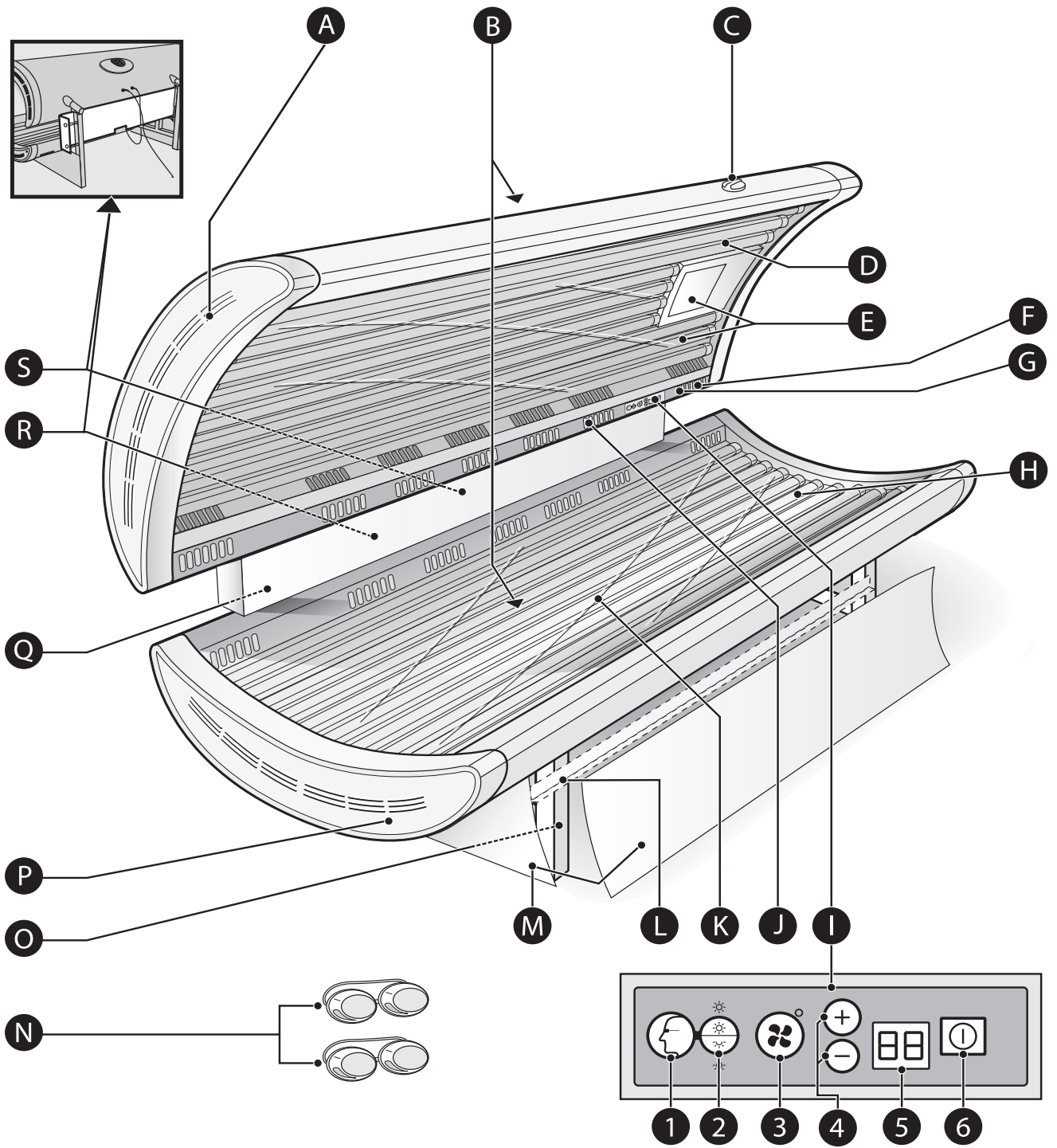

<b>ENGLISH</b>	<b>4</b>
<b>DANSK</b>	<b>10</b>
<b>DEUTSCH</b>	<b>15</b>
<b>ΕΛΛΗΝΙΚΑ</b>	<b>21</b>
<b>ESPAÑOL</b>	<b>27</b>
<b>FRANÇAIS</b>	<b>33</b>
<b>ITALIANO</b>	<b>39</b>
<b>NEDERLANDS</b>	<b>45</b>
<b>NORSK</b>	<b>51</b>
<b>PORTUGUÊS</b>	<b>56</b>
<b>SVENSKA</b>	<b>62</b>
<b>TÜRKÇE</b>	<b>67</b>
<b>БЪЛГАРСКИ</b>	<b>72</b>
<b>ČEŠTINA</b>	<b>78</b>
<b>EESTI</b>	<b>83</b>
<b>HRVATSKI</b>	<b>88</b>
<b>MAGYAR</b>	<b>93</b>
<b>ҚАЗАҚША</b>	<b>98</b>
<b>LIETUVIŠKAI</b>	<b>104</b>
<b>LATVIEŠU</b>	<b>109</b>
<b>POLSKI</b>	<b>114</b>
<b>ROMÂNĂ</b>	<b>120</b>
<b>РУССКИЙ</b>	<b>126</b>
<b>SLOVENSKY</b>	<b>132</b>
<b>SLOVENŠČINA</b>	<b>138</b>
<b>SRPSKI</b>	<b>143</b>
<b>УКРАЇНСЬКА</b>	<b>148</b>

## Introduction

### Full-body tanner

With this tanning appliance, you can sunbathe comfortably at home. The tanning lamps emit visible light, heat and ultraviolet light. They give you the impression you are sunbathing in real sunlight. This appliance tans your whole body, including the sides, evenly from head to toe.

### General description (Fig. 1)

- A** Vents of the canopy
- B** Cooling fan
- C** Timer (HB584 only)
- D** Acrylic sheet and protective foil of the canopy
- E** Tube lamps and starters of the canopy
  - HB584: 12 x Maxlight 100W CE III, 12 starters (type Maxlight)
  - HB585: 8 x Maxlight 100W CE III, 4 x Maxlight 80W CE III, 12 starters (type Maxlight), 1 x HP400SH
- F** Stereo Active Speakers (HB585 only)
- G** Scent cartridge (HB585 only)
- H** Acrylic sheet and protective foil of the couch
- I** Control panel (HB585 only)
  - 1 On/off button for face tanner (▶)
  - 2 Selector for full (☺) of half (☹) intensity of the face tanner
  - 3 On/off button for extra body cooling (✚)
  - 4 Timer +/- buttons
  - 5 Timer display
  - 6 Start/stop button (⊖)
- J** Vents for body cooling (HB585 only)
- K** Tube lamps and starters of the couch
  - 12 tube lamps (type Maxlight 100W CE III) and 12 starters (type Maxlight)
- L** Angle profile
- M** Front and side panels
- N** Protective goggles (2 pairs, HB071)
- O** Legs
- P** Vents of the couch
- Q** Back panel
- R** Connecting cable between couch and canopy
- S** Mains cord

### Important

Read these instructions for use carefully before you use the appliance and save them for future reference.

- ▶ Check if the voltage that is indicated on the appliance corresponds to the local mains voltage before you connect the appliance.
- ▶ If the mains cord is damaged, it must be replaced by Hapro, a service centre authorised by Hapro or similarly qualified persons in order to avoid a hazard.
- ▶ If the wall socket used to power the appliance has poor connections, the plug of the appliance becomes hot. Make sure you plug the appliance into a properly connected wall socket.
- ▶ The appliance must be connected to a circuit that is protected with a 16A standard fuse (in the UK 13A fuse for HB584) or a slow-blow automatic fuse.
- ▶ HB585 only: The face tanner is fitted with an automatic protection against overheating. If the appliance is insufficiently cooled (e.g. because the vents are covered), the face tanner switches off automatically. Once you have removed the cause of overheating and the face tanner has cooled down, it switches on again automatically.
- ▶ Water and electricity are a dangerous combination. Do not use this appliance in wet surroundings (e.g. in the bathroom or near a shower or swimming pool).
- ▶ If you have just been swimming or have just taken a shower, dry yourself thoroughly before you use the appliance.
- ▶ Always unplug the appliance after use.
- ▶ Make sure children do not play with the appliance.
- ▶ A sunbed is not suitable for people who are under 18 years of age.
- ▶ Make sure the mains cord does not get trapped under one of the legs when you move the appliance.
- ▶ Make sure the vents in the canopy and in the couch remain open during use.
- ▶ Do not exceed the recommended tanning time and the maximum number of tanning hours (see section 'Tanning sessions: how often and how long?').
- ▶ Do not tan a particular part of your body more than once a day. Avoid excessive exposure to natural sunlight on the same day.
- ▶ Do not use this tanning appliance if you have a disease and/or use medication or cosmetics that increase the sensitivity of your skin. Be extra careful if you are hypersensitive to UV light. Consult your doctor in case of doubt.
- ▶ The appliance is not to be used by people who get sunburnt without tanning when exposed to the sun, by persons who suffer from sunburn, by children, or by persons who suffer (or have previously suffered) from skin cancer or who are predisposed to skin cancer.
- ▶ Do not use the tanning appliance and consult your doctor if unexpected effects such as itching occur within 48 hours after the first session.
- ▶ Consult your doctor if persistent lumps or sores appear on the skin, or if there are changes in pigmented moles.
- ▶ Always wear the protective goggles provided with the appliance while you are tanning to protect your eyes against overexposure (also see chapter 'Tanning and your health').
- ▶ Remove creams, lipstick and other cosmetics well in advance of a tanning session.
- ▶ Do not use any sunscreens or suntan accelerators.
- ▶ If your skin feels taut after the tanning session, you may apply a moisturising cream.
- ▶ Never use this appliance when the timer or the control panel is defective or when an acrylic sheet or the UV filter of the face tanner (HB585 only) is damaged, broken or missing.
- ▶ Colours may fade under the influence of the sun. The same effect may occur when you use this appliance.
- ▶ Do not expect the appliance to yield better results than the natural sun.

HB585 only:

- ▶ Keep scent granules out of the reach of children.
- ▶ The scent granules are not edible.
- ▶ In case of eye contact with the scent granules, flush the eyes immediately with plenty of water .
- ▶ Do not use the scent cartridge if you are allergic to scent. Consult your doctor in case of doubt.

### Electromagnetic fields (EMF)

This Hapro appliance complies with all standards regarding electromagnetic fields (EMF). If handled properly and in accordance with the instructions in this instruction manual, the appliance is safe to use according to scientific evidence available today.

- ▶ Noise level: Lc = 67 dB [A]

## Tanning and your health

### The sun, UV and tanning

#### The sun

The sun supplies various types of energy. Visible light enables us to see, ultraviolet (UV) light gives us a tan and the infrared (IR) light in sunrays provides the heat in which we like to bask.

#### UV and your health

Just as with natural sunlight, the tanning process takes some time. The first effect only becomes visible after a few sessions (see section 'Tanning sessions: how often and how long?').

Overexposure to ultraviolet light (natural sunlight or artificial light from your tanning appliance) can cause sunburn.

Besides many other factors, such as overexposure to natural sunlight, incorrect and excessive use of a tanning appliance may increase the risk of skin and eye problems. The degree to which these effects occur is determined by the nature, intensity and duration of the exposure on the one hand and the sensitivity of the person involved on the other hand.

The more the skin and the eyes are exposed to UV light, the higher the risk of keratitis, conjunctivitis, damage to the retina, cataracts, premature skin ageing and the development of skin tumours will be. Some medications and cosmetics increase the sensitivity of the skin.

#### ▶ Therefore it is highly important:

- that you follow the instructions in chapter 'Important' and section 'Tanning sessions: how often and how long?';
- that you do not exceed the maximum number of tanning hours per year (see section 'Tanning sessions: how often and how long?');
- that you always wear the goggles provided while you are tanning.

### Tanning sessions: how often and how long?

- ▶ Do not take more than one tanning session a day, for a period of 5 to 10 days. Wait at least 48 hours after the first session before you take the second session. After this 5 to 10-day course, we advise you to stop tanning for a while.

*Note: Approximately one month after a course, your skin will have lost much of its tan. You can then start a new course.*

*Note: If you want to keep your tan, do not stop tanning after the course, but continue with one or two tanning sessions a week.*

Whether you choose to stop tanning for a while or whether you continue to tan on a lower frequency, always keep in mind that you must not exceed the maximum number of tanning hours. For this appliance, the maximum is 17 hours (= 1020 minutes) a year.

#### Example

Suppose you take a 10-day course, with an 6-minute tanning session on the first day and a 20-minute tanning session on each of the following nine days.

- ▶ The entire course then lasts  $(1 \times 6 \text{ minutes}) + (9 \times 20 \text{ minutes}) = 186 \text{ minutes}$ .

*Note: In one year you can take 5 of these courses, as  $5 \times 186 \text{ minutes} = 930 \text{ minutes}$ .*

#### Table

As the table shows, the first session of a tanning course should always last 6 minutes, irrespective of the sensitivity of the skin.

If you think that the sessions are too long for you (e.g. because your skin feels taut and tender after the session), we advise you to reduce the length of the sessions by e.g. 5 minutes.

Duration of the UV session for each separate part of the body	For persons with very sensitive skin	For persons with normal sensitive skin	For persons with less sensitive skin
1st session	6	6	6
break of at least 48 hours	break of at least 48 hours	break of at least 48 hours	break of at least 48 hours
2nd session	10	15-20	20-25
3rd session	10	15-20	20-25
4th session	10	15-20	20-25
5th session	10	15-20	20-25
6th session	10	15-20	20-25
7th session	10	15-20	20-25
8th session	10	15-20	20-25
9th session	10	15-20	20-25
10th session	10	15-20	20-25

## Preparing for use

For optimum comfort, use the appliance at an ambient temperature of approximately 18°C.  
If the couch becomes too warm, reduce the room temperature to below 20°C.

### Couch

Always assemble and move the couch together with another person.

- ▶ During assembly, the tanning appliance becomes heavier and more difficult to move. We therefore advise you to assemble the tanning appliance at the place where you are going to use it.
- ▶ Make sure there is enough free space beside (at least 50cm) and behind (at least 30cm) the tanning appliance.

- 1 Put the couch on a table with the lamps facing downwards. (Fig. 2)
- 2 Push the legs firmly onto the appropriate studs.

*Note:* Before you put the couch on the legs, decide how you want the canopy to open. The side of the couch with the connecting holes is the side on which the canopy hinges.

- ▶ Make sure the legs are mounted in the correct position, so that the socket for the connecting cable is at the back. (Fig. 3)
- ▶ Make sure that the ball joints point towards each other. (Fig. 4)
- ▶ Do not attempt to lift or tilt the couch by its legs! (Fig. 5)

- 3 Use a hexagon key and 4 screws to fasten the angle profile to the legs of the frame. (Fig. 6)
- 4 Let one person push the front panel firmly against the frame until it curves. (Fig. 7)
- 5 Let the other person fasten the front panel with the nuts. (Fig. 8)
- 6 Fasten the side panels to the legs of the frame. (Fig. 9)
- 7 Lift the couch and turn it carefully onto its legs. (Fig. 10)

### Canopy

Always assemble and move the canopy together with another person.

- 1 Put the canopy onto the legs. (Fig. 11)
- 2 Close the canopy carefully. (Fig. 12)
- 3 Fix the canopy onto the legs with the screws. (Fig. 13)
- 4 Fix the end of the thickest part of the gas spring to the top ball joints. (Fig. 14)
- 5 Lift the canopy with another person. (Fig. 15)
- 6 Fix the end of thinnest part of the gas spring to the bottom ball joints. (Fig. 16)
- 7 Firmly tighten the hexagon socket-head screw with a hexagon key. (Fig. 17)
- 8 Fasten the back panel to the legs of the canopy. (Fig. 18)
- 9 Push the plug of the canopy in the socket of the couch ('click'). (Fig. 19)
- ▶ You can disconnect the plug with a screwdriver as shown in the picture. (Fig. 20)
- 10 Insert the mains plug into a wall socket.
- ▶ Only move the tanning appliance by carefully sliding its legs across the floor or by carefully lifting it slightly off the floor together with another person (Fig. 21)

## Using the appliance

### Tanning (HB584 only)

- 1 Turn the timer to the required tanning time to switch on the appliance. For the correct tanning times, see section 'Tanning sessions: how often and how long?'. (Fig. 22)
- 2 Put on the protective goggles provided.  
Only use these protective goggles when you tan with a Hapro tanning appliance. Do not use them for other purposes. The protective goggles comply with protection class II according to directive 89/686/EEC.
- 3 Push the canopy backwards. (Fig. 23)
- 4 Lie down on the couch. (Fig. 24)
- 5 When you lie on the couch, pull the canopy into horizontal position. (Fig. 25)
- 6 When the set tanning time has elapsed, the lamps switch off automatically. During the last minute of the session, the appliance beeps.

### Tanning (HB585 only)

- 1 Press the + or - button to set the required tanning time and then press the start button . For the correct tanning times, see section 'Tanning sessions: how often and how long?'.  
Keep the button pressed to adjust the time more quickly.
- 2 Put on the protective goggles provided.  
Only use these protective goggles when you tan with a Hapro tanning appliance. Do not use them for other purposes. The protective goggles comply with protection class II according to directive 89/686/EEC.
- 3 Push the canopy backwards. (Fig. 23)
- 4 Lie down on the couch. (Fig. 24)  
Make sure your face is under the face tanner when you lie down on the couch.
- 5 When you are lying on the couch, pull the canopy into horizontal position. (Fig. 25)

**6** When the set tanning time has elapsed, the lamps automatically switch off. During the last 10 seconds of the session, the appliance beeps.

- ▶ You can switch the face tanner on or off during the session by pressing the ► button.
- ▶ Press the ☺/☹ button to switch between full intensity and half intensity.
- ▶ During the tanning session, you can press the ❄ button to switch on the body cooling fan for extra comfort.

After the face tanner has switched off, you have to wait 3 minutes before you can switch the face tanner back on. During this cool-down period the symbols near the ☺/☹ button blink.

### Natural fragrances (HB585 only)

During the tanning session, you can enjoy your favourite fragrance. You can choose from three different fragrances.

- ▶ The scent granules have been specially developed for use in this appliance. Do not use other granules.

#### Filling the cartridge

- 1** Pull the cap off the cartridge while you apply pressure on the small pressing points. (Fig. 26)
- 2** Open the sachet at the small opening at the top.
- 3** Fill the cartridge with the content of one whole sachet of scent granules.
- 4** Put the cap back onto the cartridge ('click').

#### Placing or removing the cartridge

- 1** Place the cartridge in the holder. It only fits in one way and locks in place with a click. (Fig. 27)
- ▶ To remove the cartridge, place your thumb and index finger on the sides of the cartridge. Press on the disc to remove the cartridge from the holder. (Fig. 28)

#### Setting the fragrance level

- 1** Turn the cartridge to set the fragrance level. (Fig. 29)

Turn the cartridge in the direction of the large flower symbol to increase the fragrance level. Turn it in the opposite direction to reduce the fragrance level.

- 2** When you store the appliance or do not want it to emit a fragrance, turn the cartridge away from the large flower symbol as far as it goes. (Fig. 30)

The holes are no longer visible.

- 3** Replace the granules when the cartridge no longer emits any fragrance. Replacement packages with 3 sachets of scent granules are available under type number HB080.

- ▶ Please bear in mind that the fragrance level depends on a number of factors, such as the following:

- Habituation may cause fragrances to be perceived less or not at all, but this is normal.
- When your head points to the right, the fragrance is less noticeable than when your head points to the left.
- Airflows in the room where you use the appliance may also affect the fragrance level.
- Your personal condition may also influence the degree in which you perceive the fragrance.

### Stereo Active Speakers (HB585 only)

During tanning, you can listen to your own favourite music by connecting your own audio player (e.g. CD/MP3 or radio) to the appliance. To connect your own audio player to the appliance, use the cable with 2 jack plugs supplied with the appliance.

- 1** Insert one jack plug into the AUX socket on the right side of the speaker.
- 2** Insert the other jack plug into the headphone socket of your audio player (e.g. CD, MP3 or radio).
- ▶ You can adjust the volume on your own audio player:
  - Do not set the volume extremely high, as this could cause irreparable damage to the speakers.
  - In fact, we advise you to set the volume lower than you are accustomed to, because the space between couch and canopy works as an acoustic box and amplifies sound.

### Cleaning

Always unplug the tanning appliance and let it cool down before you start to clean it.

Never use scouring pads, abrasive cleaning agents or aggressive liquids such as petrol or acetone to clean the appliance.

Never use liquids such as alcohol, methylated spirits, petrol or acetone to clean the acrylic sheets, as this causes irreparable damage.

- 1** Clean the outside of the tanning appliance with a damp cloth.

Do not let any water run into the appliance.

- 2** Clean the protective goggles with a moist cloth.

### Replacement

The light that is emitted by the tanning lamps becomes less bright in time (i.e. after a few years in case of normal use). When this happens, you notice a decrease in the tanning capacity of the appliance. To solve this problem, set a slightly longer tanning time or have the tanning lamps replaced.

- ▶ We advise you to have the tanning lamps replaced after 500 operating hours.
- ▶ Have the tanning lamps and/or starters replaced by a service centre authorised by Hapro. They have the knowledge and skills required for this job and the original spare parts for the tanning appliance.
- ▶ The UV filter of the face tanner (HB585 only) protects against exposure to undesired UV light. It is therefore important to have a damaged or broken filter replaced right away.
- ▶ The lamp of the face tanner (HB585 only) may only be replaced by a service centre authorised by Hapro.
- ▶ If the mains cord is damaged, it must be replaced by Hapro, a service centre authorised by Hapro or similarly qualified persons in order to avoid a hazard.
- ▶ If you really insist on replacing the tube lamps and/or starters yourself, proceed as follows:



- 1 Remove the mains plug from the wall socket.
- 2 Undo the screws and remove the two end covers of the canopy and of the couch. (Fig. 31)
- 3 Pull the acrylic sheets completely out of the appliance. (Fig. 32)  
The lamps and starters are now accessible.  
*Note: If you wish, you can now also clean the inside of the acrylic sheets (see chapter 'Cleaning').*
- 4 Turn the lamps slightly to the left or to the right until they unlock.
- 5 Pull the lamps out of their holders.
- 6 Turn the starters slightly to the left and pull them out.
- 7 To insert new lamps and/or starters, follow the above instructions in reverse order and direction.
- 8 Slide the acrylic sheets back into the canopy and the couch.
- 9 Put the end covers back onto the canopy and the couch and fix them with the screws.

HB 585 only: The appliance has a counter that records the operating hours of the tanning lamps.

- ▶ Set the time to 00 and press the start button  for at least 2 seconds. After the beep, the operating hours appear on the display.

Multiply the figure on the display by a factor of 10 to get the actual total number of operating hours. For example: if the display reads 34, the total number of operating hours is 340.

*Note: The operating hours disappear from the display as soon as you release the  button.*

- ▶ To reset the hour counter, press the start button  until the operating hours appear on the display. Then press the start button  and the  button simultaneously until the operating hours disappear from the display (00 becomes visible).

### Environment

- ▶ The lamps of the appliance contain substances that can be harmful to the environment. When you discard the lamps, do not throw them away with the normal household waste, but hand them in at an official collection point.
- ▶ Do not throw away the appliance with the normal household waste at the end of its life, but hand it in at an official collection point for recycling. By doing this, you help to preserve the environment. (Fig. 33)

### Guarantee restrictions

The following parts are not covered by the terms of the international guarantee:

- tanning lamps
- acrylic sheets and the costs of cleaning the acrylic sheets



## Frequently asked questions

This chapter lists the questions most frequently asked about the tanning appliance.

Question	Answer
Why does the appliance not work?	The plug may not be properly inserted in the wall socket. Put the plug properly in the wall socket. There may be a power failure. Test if the power supply works by connecting another appliance. You may not have set the timer: Set the timer to the appropriate tanning time.
Why does the face tanner not work?	The face tanner may not be switched on. Switch on the face tanner. The lamp of the face tanner may still be too hot to go on. Let the lamp cool down for at least 3 minutes before you switch it on again.
Why does the fuse of the circuit to which the appliance is connected cut off the power when I switch on or use the appliance?	The fuse of the circuit to which the tanning appliance is connected must be a 16A standard fuse (in the UK a 13A fuse for HB584) or a slow-blow automatic fuse. You may also have connected too many appliances to the same circuit.
Why are the tanning results not as good as I expected?	Perhaps you use an extension cord that is too long and/or does not have the correct current rating. Consult your dealer. Our general advice is not to use an extension cord. You may have followed a tanning course that is not appropriate for your skin type. Check the table in section 'Tanning sessions: how often and how long?'. When the lamps have been used for a long time, their tanning capacity decreases. This effect only becomes noticeable after several years. To solve this problem, set a slightly longer tanning time or have the lamps replaced. The tanning result depends on your skin type and the tanning course you are taking. The first effect only becomes visible after a few sessions.
Why does the appliance not produce enough fragrance?	Read the last part of section 'Natural fragrances' in chapter 'Using the appliance'.
Why do certain parts of my body stay white?	When a person lies on a hard surface, the blood circulation in certain areas of the body diminishes. In certain people, this may result in white spots on the body, usually on the lower back, when they are tanning.

## Introduktion

### Helkrops-solarie

Med dette solarie kan du sole dig hjemme i behagelige omgivelser. Rørene udsender synligt lys, varme og ultraviolet lys og giver dig fornemmelsen af at solbade i naturligt sollys. Solariet bruner hele kroppen fra top til tå, incl. siderne.

### Generel beskrivelse (fig. 1)

- A** Ventilationshuller i overdelen
- B** Blæser til kropsafkøling
- C** Timer (kun HB584)
- D** Akrylplade og beskyttelsesfolie til overdelen
- E** Rør og glimtændere i overdel
  - HB584: 12 x Maxlight 100W CE III, 12 glimtændere (type Maxlight)
  - HB585: 8 x Maxlight 100W CE III, 4 x Maxlight 80W CE III, 12 glimtændere (type Maxlight), 1 x HP400SH
- F** Stereo Active-højttalere (kun HB585)
- G** Duftpatron (kun HB585)
- H** Akrylplade og beskyttelsesfolie til solbænken
- I** Betjeningspanel (kun HB585)
  - 1 On/off-kontakt til ansigtssolen (▶)
  - 2 Intensitetsvælger til fuld (☺) eller halv (☹) intensitet i ansigtssolen
  - 3 On/off-kontakt til ekstra kropsafkøling (✚)
  - 4 Timer +/- taster
  - 5 Timer-display
  - 6 Start/stop-tast (⊖)
- J** Ventilationshuller til kropsafkøling (kun HB585)
- K** Rør og glimtændere i solbænken
  - 12 rør (type Maxlight 100W CE III) og 12 glimtændere (type Maxlight)
- L** Vinkelprofiler
- M** Front- og sidepaneler
- N** Beskyttelsesbriller (2 par, HB071)
- O** Ben
- P** Ventilationshuller i solbænken
- Q** Bagpanel
- R** Forbindelseskabel mellem solbænk og overdel
- S** Netledning

### Vigtigt

Læs brugsvejledningen omhyggeligt igennem, inden apparatet tages i brug, og gem den til eventuel senere brug.

- ▶ **Kontrollér, om den angivne netspænding på apparatet svarer til den lokale netspænding, før du slutter strømmen til apparatet.**
- ▶ **Hvis ledningen beskadiges, må den kun udskiftes af Hapro, et autoriseret Hapro-serviceværksted eller af en kvalificeret fagmand for at undgå enhver risiko ved efterfølgende brug.**
- ▶ **Hvis der er dårlig(e) forbindelse(r) i den anvendte stikkontakt, bliver stikket på apparatet varmt. Kontrollér, om apparatet er tilsluttet en korrekt installeret stikkontakt.**
- ▶ **Apparatet skal tilsluttes en fase, der er beskyttet med en 16 A standardsikring (i Storbritannien en 13 A sikring til HB584) eller en langsom automatisk sikring.**
- ▶ **Kun HB585: Ansigtssolen er udstyret med automatisk beskyttelse mod overophedning. Hvis apparatet er utilstrækkeligt afkølet (f.eks. hvis ventilationshullerne er tildækkede), slukker ansigtssolen automatisk. Når årsagen til overophedningen er fjernet, og ansigtssolen er kølet af, tænder den automatisk igen.**
- ▶ **Vand og elektricitet er en farlig kombination. Anvend aldrig apparatet i våde omgivelser (f.eks. i badeværelset eller i nærheden af en bruser eller swimmingpool).**
- ▶ **Efter en svømmetur eller et brusebad skal du tørre dig grundigt, før du bruger solariet.**
- ▶ **Tag altid stikket ud af stikkontakten efter brug.**
- ▶ **Sørg for, at børn ikke kan komme til at lege med solariet.**
- ▶ **Et solarium er ikke velegnet til personer, der er under 18 år.**
- ▶ **Sørg for, at netledningen ikke kommer i klemme under et af benene, når du flytter apparatet.**
- ▶ **Sørg for, at ventilationshullerne i overdelen og solbænk ikke blokeres under brug.**
- ▶ **Overskrid ikke de anbefalede behandlingstider og det maximale antal årlige "solbruningstimer" (se afsnittet "UV-behandlinger: Hvor ofte og hvor længe?").**
- ▶ **Ingen kropsdel bør solbrunes mere end een gang dagligt. Undgå for meget naturligt sollys samme dag.**
- ▶ **Brug ikke solariet, hvis du lider af en sygdom og/eller bruger medicin eller kosmetik, som øger hudens følsomhed. Vær ekstra forsigtig, hvis du er overfølsom over for UV-stråling. Spørg din læge, hvis du er i tvivl.**
- ▶ **Solariet må ikke anvendes af personer, der bliver forbrændte af den naturlige sol uden at blive brune, af personer, der er solskoldede, af børn eller af personer, der lider (eller tidligere har lidt) af hudkræft, eller som er disponerede for hudkræft.**
- ▶ **Kontakt din læge og undlad brug af solariet, hvis der opstår uventede bivirkninger som f.eks. kløe inden for 48 timer efter den første behandling.**
- ▶ **Rådfør dig med din læge, hvis der opstår vedvarende hævelser eller sår på huden, eller hvis der sker ændringer i hudens pigmentering (modermærker eller skønhedspletter).**
- ▶ **Brug altid de medfølgende beskyttelsesbriller for at beskytte øjnene mod overeksponering (se også afsnittet "Solbad og sundhed").**
- ▶ **Fjern altid creme, læbestift og andre kosmetiske midler før UV-behandling.**
- ▶ **Brug ikke nogen former for solcreme og/eller selvbrunende præparater.**
- ▶ **Føles huden stram efter behandlingen, kan du smøre den med lidt fugtighedscreme.**
- ▶ **Dette apparat må aldrig benyttes, hvis timer eller betjeningspanel ikke fungerer, eller hvis en af akrylpladerne eller UV-filteret i ansigtssolen (kun HB585) er beskadiget, knækket eller mangler.**
- ▶ **Farver bleges ofte af den naturlige sols påvirkning, og det samme kan være tilfældet ved brug af solariet.**

- OBS! I henhold til "Vejledende retningslinier for markedsføring af UV-bestrålingsapparater (UV-sole og UV-solarier)", udstedt af Forbrugerombudsmanden, skal vi orientere om følgende: Der har i en lang årrække været foretaget videnskabelige studier af lyset fra solen. Herigennem er påvist en vis sammenhæng mellem langvarig bestråling med UV-stråler og forekomsten af alvorlige hudskader. Ligeledes er en ændring af hudens elasticitet konstateret. Der må derfor advares mod overdreven udsættelse for UV-stråling. Den i vejledningen angivne brugsafstand, bestrålingshyppighed og maksimale bestrålingstid bør endvidere nøje overholdes. Forvent ikke, at apparatet giver bedre resultater, end naturligt sollys ville gøre.

Kun HB585:

- Hold duftkuglerne uden for børns rækkevidde.
- Duftkuglerne er ikke spiselige.
- I tilfælde af, at du får duftgranulat i øjet, skal du omgående skylle øjet med masser af vand.
- Undlad at bruge duftpatronen, hvis du er allergisk over for duftstoffer. Kontakt din læge, hvis du er i tvivl.

### Elektromagnetiske felter (EMF)

Dette Hapro-apparat overholder alle standarder for elektromagnetiske felter (EMF). Ved korrekt anvendelse og i overensstemmelse med instruktionerne i denne brugsvejledning, er apparatet sikkert at anvende, ifølge den videnskabelige viden, der er tilgængelig i dag.

## Solbad og sundhed

### Solen, UV-stråler og solbad

#### Solen

Solen udsender forskellige former for energi: Synligt lys, som gør det muligt for os at se, ultraviolet (UV) lys, som bruner huden, og infrarødt (IR) lys, som giver os en behagelig varme.

#### UV-stråler og sundhed

Ligesom ved naturligt sollys tager bruningsprocessen lidt tid. Den første virkning ses først efter et par behandlinger (se afsnittet "UV-behandlinger: Hvor ofte og hvor længe?").

Udsættes man for overdreven ultraviolet bestråling (fra den naturlige sol eller ved brug af solarie), kan huden blive forbrændt. Flere faktorer, bl.a. overdreven soldyrkelse samt forkert eller overdreven brug af solarie, vil forøge risikoen for hud- og øjenskader. Hvor store skadelige virkninger, der kan opstå, afhænger dels af strålingens karakter, styrke og varighed - og dels af den pågældende persons følsomhed. Jo længere tid hud og øjne udsættes for UV-bestråling, desto større risiko for skadevirkninger som hornhinde- og/eller bindehindebetændelse, beskadigelse af nethinden, grå stær, rynket hud samt hudkræft. Visse former for medicin og kosmetik øger følsomheden over for UV-bestråling.

#### ► Det er derfor utroligt vigtigt:

- at du følger anvisningerne i afsnittene "Vigtigt" og "UV-behandlinger: Hvor ofte og hvor længe?";
- at du ikke overskrider det maksimale antal årlige behandlingstimer (se afsnittet "UV-behandlinger: Hvor ofte og hvor længe?");
- at du altid bruger de medleverede beskyttelsesbriller under UV-behandling.

#### UV-behandlinger: Hvor ofte og hvor længe ?

- Tag ikke mere end én behandling om dagen i en periode på fem til 10 dage. Lad der altid gå mindst 48 timer imellem 1. og 2. behandling. Efter denne 5- til 10-dages serie tilråder vi, at du holder en pause.

*Bemærk: Ca. 1 måned efter en serie behandlinger, vil huden have mistet megen farve, og du kan starte en ny serie behandlinger.*

*Bemærk: Du kan også vælge at fortsætte med 1 til 2 behandlinger om ugen for at vedligeholde kuløren.*

Uanset om du vælger at stoppe med behandlingerne i en periode eller fortsætter behandlingerne med længere intervaller, skal du altid huske, at du ikke må overskride det maksimale antal årlige solbruningstimer. For dette solarium er maksimum 17 timer (= 1020 minutter) pr. år.

#### Eksempel

Lad os antage, at du tager en 10-dages UV-serie med 6 minutter den første dag og 20 minutter hver af de følgende 9 dage.

- Hele serien varer således (1 x 6 minutter) + (9 x 20 minutter) = 186 minutter.

*Bemærk: Du kan således tage 5 af disse serier på et år (da 5 x 186 minutter = 930 minutter).*

#### Tabel

Som det fremgår af tabellen, bør den første behandling i en serie aldrig vare længere end 6 minutter; uanset hudens følsomhed. Hvis du føler, at behandlingstiden er for lang (hvis huden f.eks. føles stram og øm bagefter), anbefales det at nedsætte behandlingstiden med f.eks. 5 minutter:

Varighed af UV-behandling for hver enkelt kropsdelt	For personer med meget følsom hud	For personer med normalt følsom hud	For personer med mindre følsom hud
1. behandling	6	6	6
pause på mindst 48 timer	pause på mindst 48 timer	pause på mindst 48 timer	pause på mindst 48 timer
2. behandling	10	15-20	20-25
3. behandling	10	15-20	20-25
4. behandling	10	15-20	20-25
5. behandling	10	15-20	20-25
6. behandling	10	15-20	20-25
7. behandling	10	15-20	20-25
8. behandling	10	15-20	20-25
9. behandling	10	15-20	20-25
10. behandling	10	15-20	20-25

## Klargøring

Det er mest behageligt at anvende apparatet ved en omgivende temperatur på ca. 18° C. Hvis solbænken bliver for varm, kan man sænke rumtemperaturen under 20° C.

### Solbænk

Man skal altid være to personer om at samle og flytte solbænken.

- ▶ Efterhånden som solarieret samles, bliver det tungere og sværere at flytte. Derfor tilrådes det, at samle solarieret samme sted, som det skal anvendes.
- ▶ Sørg for, at der er tilstrækkelig plads ved siden af (mindst 50 cm) og bag solarieret (mindst 30 cm).

**1** Læg solbænken på et bord, med rørene nedad. (fig. 2)

**2** Sæt benene omhyggeligt på.

*Bemærk: Inden du stiller solbænken på benene, skal du afgøre, hvilken vej overdelen skal åbne. Siden med tilslutningshullerne er den side, hvor overdelen sættes på.*

- ▶ Sørg for, at benene monteres i den rigtige position, dvs. at stikket til forbindelseskablet sidder bagpå. (fig. 3)
- ▶ Sørg for at kugleleddene peger mod hinanden. (fig. 4)
- ▶ Forsøg ikke at løfte eller vippe solbænken ved at holde i benene! (fig. 5)

**3** Sæt vinkelprofilen fast på rammens ben ved hjælp af en unbrakonøgle og 4 skruer. (fig. 6)

**4** Få en person til at skubbe frontpanelet fast imod rammen, indtil den buer. (fig. 7)

**5** Lad den anden person fastgøre frontpanelet med boltene. (fig. 8)

**6** Fastgør sidepanelerne til rammens ben. (fig. 9)

**7** Løft solbænken, og vend den forsigtigt om på benene. (fig. 10)

### Overdel

Der skal altid to personer til at samle og flytte overdelen.

**1** Sæt overdelen fast på benene. (fig. 11)

**2** Luk overdelen forsigtigt. (fig. 12)

**3** Skru overdelen fast til benene ved hjælp af skruerne. (fig. 13)

**4** Fastgør den tykkeste ende af gasfjederen til de øverste kugleled. (fig. 14)

**5** Løft overdelen sammen med en anden person. (fig. 15)

**6** Fastgør den tyndeste ende af gasfjederen til de nederste kugleled. (fig. 16)

**7** Stram skruen godt fast med en unbrakonøgle. (fig. 17)

**8** Fastgør bagpanelet på overdelens ben. (fig. 18)

**9** Sæt stikket i overdelen ind i stikkontakten i solbænken ("klik"). (fig. 19)

▶ Stikket kan tages ud ved hjælp af en skruetrækker som vist på illustrationen. (fig. 20)

**10** Sæt netstikket i en stikkontakt.

▶ Hvis du får brug for at flytte bænken, skal du skubbe benene hen ad gulvet eller forsigtigt løfte den lidt op sammen med en anden person (fig. 21)

## Sådan bruges apparatet

### UV-behandling (kun HB584)

**1** Tænd for apparatet ved at indstille den ønskede behandlingstid. Se de korrekte tider under "UV-behandlinger: Hvor ofte og hvor længe?". (fig. 22)

**2** Tag de medleverede beskyttelsesbriller på.

Beskyttelsesbrillerne må kun bruges, når du tager sol i et Hapro-solarium. De bør ikke bruges til andre formål. Beskyttelsesbrillerne overholder betingelserne i beskyttelsesklasse II iht. direktiv 89/686/EEC.

**3** Skub overdelen bagover. (fig. 23)

**4** Læg dig på solbænken. (fig. 24)

**5** Når du ligger på solbænken, trækkes overdelen ned i vandret position. (fig. 25)

**6** Når den indstillede behandlingstid er gået, slukker rørene automatisk. Apparatet bipper under det sidste minut.

### UV-behandling (kun HB585)

**1** Tryk på + eller - tasten for indstilling af tiden, og tryk derefter på startknappen . Se de korrekte tider under "UV-behandlinger: Hvor ofte og hvor længe?".

Hold tasten nede for hurtigere justering.

**2** Tag de medleverede beskyttelsesbriller på.

Brug kun beskyttelsesbrillerne, når du tager sol i et Hapro-solarium. De bør ikke bruges til andre formål. Beskyttelsesbrillerne overholder betingelserne i beskyttelsesklasse II iht. direktiv 89/686/EEC.

**3** Skub overdelen bagover. (fig. 23)

**4** Læg dig på solbænken. (fig. 24)

Når du ligger på solbænken, skal ansigtet være under ansigtssolen.

**5** Når du ligger på solbænken, trækkes overdelen ned i vandret position. (fig. 25)

**6** Når den indstillede behandlingstid er gået, slukker rørene automatisk. Apparatet bipper under de sidste 10 sekunder.

▶ Ansigtssolen kan tændes eller slukkes under behandlingen ved at trykke på ► tasten.

▶ Tryk på tasten ☺/☹ for at skifte mellem fuld og halv intensitet.

▶ Under behandlingen kan du trykke på 🍃 tasten for at tænde for blæseren for at gøre det ekstra behageligt.

Når ansigtssolen slukker, skal du vente 3 minutter, før den kan tændes igen. Under nedkølingen blinker symbolerne ved siden af tasten ☺/☹.

### Naturlige dufte (kun HB585)

Mens du soler dig, kan du nyde din yndlingsduft. Du kan vælge mellem 3 forskellige dufte.

▶ Duftgranulatet er specielt fremstillet til brug i dette apparat. Anvend ikke andre granulater.

#### Påfyldning af patronen

**1** Træk dækslet af patronen, mens du trykker de små trykpunkter. (fig. 26)

**2** Luk den lille åbning i toppen af posen op.

**3** Fyld patronen med en hel pose duftgranulat.

**4** Sæt dækslet tilbage på patronen (med et "klik").

#### Isætning eller udtagning af patronen

**1** Sæt patronen i holderen. Den passer kun på en måde og låses på plads med et klik. (fig. 27)

▶ Patronen fjernes ved at gribe om dens sider med tommel- og pegefinger. Tryk på skiven for at tage patronen ud af holderen. (fig. 28)

#### Indstilling af duftstyrke

**1** Drej patronen for indstilling af duftstyrken. (fig. 29)

Drej patronen i retning mod det store blomstersymbol for øget duftstyrke og i modsat retning for at dæmpe duftstyrken.

**2** Når apparatet ikke er i brug, eller hvis du ikke ønsker at benytte duftpatronen, drejes patronen væk fra det store blomstersymbol, så langt den kan komme. (fig. 30)

Nu er hullerne ikke længere synlige.

**3** Udskift granulatet, når patronen ikke udsender duft længere. Nye pakker med 3 poser duftgranulat kan bestilles under typenummer HB080.

▶ Vær opmærksom på at duftstyrken afhænger af en række faktorer, som f.eks.:

- Tilvæning kan medføre, at man registrerer duften i mindre grad eller slet ikke, men det er normalt.
- Ligger man med hovedet til højre, bliver duften mindre mærkbar; end når man ligger med hovedet mod venstre.
- Træk i rummet hvor apparatet anvendes, kan også påvirke duftstyrken.
- Din personlige tilstand kan også influere på, for hvordan du opfatter duften.

### Stereo Active-højtalere (kun HB585)

Mens du soler dig kan du lytte til din yndlingsmusik ved at slutte din lydafspiller (f.eks. CD, MP3 eller radio) til apparatet.

in egen lydafspiller sluttes til apparatet ved hjælp af det medfølgende kabel med 2 jack-stik.

**1** Sæt det ene jack-stik i AUX-kontakten på højre side af højtaleren.

**2** Sæt det andet jack-stik i stikket til øretelefoner på din afspiller (f.eks. CD, MP3 eller radio).

▶ Du kan justere lydstyrken på din afspiller.

- Skru ikke for højt op for lyden for ikke at risikere at ødelægge højtalerne.
- Faktisk anbefaler vi, at du vælger en svagere lydstyrke end du er vant til, da rummet mellem solbænk og overdel virker som en akustisk boks, der forstærker lyden.

### Rensning

Tag altid stikket ud af stikkontakten, og lad solariet afkøle, før det rengøres.

Brug aldrig skuresvampe eller skræppe rengøringsmidler så som benzin, acetone eller lignende til rengøring af apparatet.

Brug aldrig sprit, denatureret sprit, benzin eller acetone til at rengøre akrylpladerne, da de vil tage skade af det.

**1** Solariet rengøres udvendigt med en fugtig klud.

Sørg for, at der ikke trænger vand ind i apparatet.

**2** Rengør beskyttelsesbrillerne med en fugtig klud.

### Udskiftning

Lyset, som rørene udsender, bliver mindre stærkt med tiden (dvs. efter et par års normal brug). Når det sker vil du opleve en mindsket brunings effekt. Problemet kan løses ved at forlænge behandlingerne lidt eller udskifte rørene.

▶ Vi anbefaler, at rørene udskiftes efter 500 timer.

▶ Lad kun et autoriseret Hapro-serviceværksted udskifte rør og glimtændere. De har den fornødne ekspertise og de originale reservedele til rådighed.

▶ Ansigtssolens UV-filter (kun HB585) beskytter mod uønsket UV-lys. Derfor er det vigtigt straks at udskifte et beskadiget eller ødelagt filter.

▶ Lampen i ansigtssolen (kun HB585) må kun udskiftes af et autoriseret Hapro-serviceværksted.

▶ Hvis ledningen beskadiges, må den kun udskiftes af Hapro, et autoriseret Hapro-serviceværksted eller af en kvalificeret fagmand for at undgå enhver risiko ved efterfølgende brug.

▶ Hvis du insisterer på selv at udskifte rør og/eller glimtændere, gøres det som følger:

**1** Tag stikket ud af stikkontakten.

**2** Skru skrueerne ud og fjern de to endestykker fra overdel og solbænk. (fig. 31)

**3** Træk akrylpladerne helt ud af apparatet. (fig. 32)

Du kan nu komme til rør og glimtændere.



*Bemærk: Du kan eventuelt samtidig benytte lejligheden til at rengøre indersiden af akrylpladerne (se afsnittet "Rengøring").*

- 4** Drej rørene lidt til venstre eller højre, indtil de kommer fri.
- 5** Træk rørene ud af deres holdere.
- 6** Drej glimtænderne lidt til venstre og træk dem ud.
- 7** Nye rør og/eller glimtænderne sættes i ved at følge ovenstående vejledning i omvendt rækkefølge og retning.
- 8** Skub akrylpladerne tilbage i overdelen og solbænken.
- 9** Sæt endestykkerne tilbage på overdel og solbænk og fastgør dem med skrueerne.

Kun HB 585: Apparatet har en tæller, der registrerer, hvor mange timer rørene har været brugt.

- ▶ **Indstil timeren på 00, og tryk på starttasten  i mindst 2 sekunder. Efter bippet, ses det forbrugte timetal i displayet.** Tallet i displayet skal ganges med 10 for at få det faktiske tal. Eks.: Viser displayet 34, er det samlede forbrugte antal timer 340.

*Bemærk: Timetallet forsvinder fra displayet, idet tasten  slippes.*

- ▶ **Timetælleren kan nulstilles ved at trykke på starttasten , indtil timetallet ses i displayet. Tryk derefter samtidigt på starttasten  og tast , indtil det forbrugte timetal forsvinder fra displayet (der står nu 00).**

### Miljøhensyn

- ▶ Rørene i dette apparat indeholder stoffer, som kan være miljøskadelige. Derfor må de ikke kasseres sammen med det almindelige husholdningsaffald men skal istedet afleveres på et officielt indsamlingssted.
- ▶ Apparatet må ikke smides ud sammen med det almindelige husholdningsaffald, når det til sin tid kasseres. Aflever det i stedet på en kommunal genbrugsstation. På den måde er du med til at beskytte miljøet. (fig. 33)

### Gældende forbehold i garantien

Følgende dele er ikke dækket af den internationale garanti:

- rørene
- akrylpladerne og udgifter til rengøring af disse

### Ofte stillede spørgsmål

Dette kapitel indeholder de mest almindeligt forekommende spørgsmål om solariet.

Spørgsmål	Svar
Hvorfor fungerer apparatet ikke?	Måske er stikket ikke sat korrekt i stikkontakten. Sæt det ordentligt i. Der kan være strømafbrydelse. Kontrollér, om strømtilførslen er i orden, ved at tilslutte et andet apparat. Måske er timeren ikke indstillet. Indstil timeren på den ønskede behandlingstid.
Hvorfor fungerer ansigtssolen ikke?	Måske er der ikke tændt for ansigtssolen. Tænd for den. Lampen i ansigtssolen er måske stadig for varm. Lad ansigtssolen køle ned i mindst 3 minutter, før du tænder den igen.
Hvorfor afbryder sikringen, som apparatet er tilsluttet, for strømmen, når jeg tænder eller bruger apparatet?	Sikringen i den fase apparatet er tilsluttet skal være en 16 A standardsikring (i Storbritannien en 13 A sikring til HB584) eller en langsom automatisk sikring. Det er også muligt, at du har tilsluttet for mange apparater til samme fase.
Hvorfor er resultatet ikke så godt som forventet?	Måske bruger du en forlængerledning, der er for lang og/eller ikke er til den rigtige spænding. Spørg din forhandler. Vi anbefaler, så vidt det er muligt, helt at undlade brug af forlængerledning. Måske følger du en behandlingsserie, der ikke passer til din hudtype. Se tabellen i afsnittet "UV-behandlinger: Hvor ofte og hvor længe?". Når rørene har været brugt i meget lang tid, vil UV-effekten aftage. Dette sker først efter flere års brug. Problemet kan afhjælpes enten ved at forlænge behandlingstiden eller ved at få rørene udskiftet. Resultatet afhænger af hudtype og det forløb man følger. Resultaterne viser sig først efter flere behandlinger.
Hvorfor udsender apparatet ikke nok duft?	Læs den sidste del af afsnittet "Naturlige dufte" i kapitlet "Sådan bruges apparatet".
Hvorfor forbliver nogle dele af min krop hvide?	Når man ligger på et hårdt underlag, mindskes blodcirkulationen i visse kroppsdele. Hos nogle mennesker kan dette forårsage hvide områder, når de soler sig, specielt nederst på ryggen.

## Einführung

### Ganzkörper-Sonnenliege

Mit dieser Sonnenliege können Sie sich ganz bequem zu Hause bräunen. Die Bräunungslampen geben sichtbares Licht, Wärme und UV-Licht ab, so dass Sie sich wie bei einem Sonnenbad im Freien fühlen. Dabei wird Ihr ganzer Körper von Kopf bis Fuß einschließlich der Seiten gebräunt.

### Allgemeine Beschreibung (Abb. 1)

- A** Lüftungsschlitze im Sonnenhimmel
- B** Kühlungsventilator
- C** Zeitschaltuhr (nur HB584)
- D** Acrylglascheibe und Schutzfolie des Sonnenhimmels
- E** Röhrenlampen und Starter für den Sonnenhimmel
  - HB584: 12 x Maxlight 100W CE III, 12 Starter (Typ Maxlight)
  - HB585: 8 x Maxlight 100W CE III, 4 x Maxlight 80W CE III, 12 Starter (Typ Maxlight), 1 x HP400SH
- F** Stereo Aktiv Boxen (nur HB585)
- G** Duftpatrone (nur HB585)
- H** Acrylglascheibe und Schutzfolie der Liege
- I** Bedienfeld (nur HB585)
  - 1 Ein-/Ausschalter für Gesichtsbräuner (▶)
  - 2 Wähltaste für volle (☺) bzw. halbe (☹) Intensität des Gesichtsbräuners
  - 3 Ein-/Ausschalter für den zuschaltbaren Body Cooler (☼)
  - 4 +/- Tasten für Zeitschaltuhr
  - 5 Anzeige Zeitschaltuhr
  - 6 Start/Stopptaste (Ⓚ)
- J** Lüftungsschlitze für Body Cooler (nur HB585)
- K** Röhrenlampen und Starter für die Liege
  - 12 Röhrenlampen (Typ Maxlight 100W CE III) und 12 Starter (Typ Maxlight)
- L** Winkel-Verstrebung
- M** Front- und Seitenblenden
- N** 2 Schutzbrillen (Typnr. HB071)
- O** Gerätefüße
- P** Lüftungsschlitze der Liege
- Q** Rückwand
- R** Verbindungskabel zwischen Liege und Sonnenhimmel
- S** Netzkabel

### Wichtig

Lesen Sie diese Bedienungsanleitung vor dem ersten Gebrauch des Geräts sorgfältig durch und bewahren Sie sie für eine spätere Verwendung auf.

- ▶ Prüfen Sie vor Inbetriebnahme des Geräts, ob die Spannungsangabe auf dem Gerät mit der örtlichen Netzspannung übereinstimmt.
- ▶ Wenn das Netzkabel defekt oder beschädigt ist, darf es nur von einem Hapro Service-Center oder einer von Hapro autorisierten Werkstatt durch ein Original-Ersatzkabel ausgetauscht werden, um Gefährdungen zu vermeiden.
- ▶ Bei fehlerhafter Verkabelung der Steckdose, an der das Gerät betrieben wird, erhitzt sich der Stecker. Achten Sie darauf, dass Sie das Gerät an einer ordnungsgemäß verkabelten Steckdose anschließen.
- ▶ Das Gerät muss an einen Stromkreis mit 16A-Standardsicherung (in GB für HB584 eine 13A-Sicherung) oder mit träger Automatiksicherung angeschlossen werden.
- ▶ Nur HB585: Der Gesichtsbräuner ist mit einem automatischen Überhitzungsschutz ausgestattet. Bei unzureichender Kühlung des Geräts (z. B. aufgrund abgedeckter Lüftungsschlitze) schaltet sich der Gesichtsbräuner automatisch ab. Nach Beseitigung der Überhitzungsursache und entsprechender Abkühlzeit schaltet er sich automatisch wieder ein.
- ▶ Wasser und Strom sind eine gefährliche Kombination! Benutzen Sie das Gerät nicht in feuchter Umgebung (z. B. im Badezimmer, in der Nähe einer Dusche oder eines Schwimmbeckens).
- ▶ Trocknen Sie sich gründlich ab, wenn Sie das Gerät nach dem Schwimmen oder Duschen benutzen möchten.
- ▶ Ziehen Sie nach jedem Gebrauch den Netzstecker aus der Steckdose.
- ▶ Lassen Sie Kinder nicht mit dem Gerät hantieren.
- ▶ Nicht jeder darf deshalb eine Sonnenbank benutzen, wie jemand der jünger als 18 Jahre ist.
- ▶ Achten Sie darauf, dass das Netzkabel beim Verschieben des Geräts nicht unter einen der Füße gerät.
- ▶ Achten Sie darauf, dass die Lüftungsschlitze im Sonnenhimmel und in der Liege bei eingeschaltetem Gerät frei liegen.
- ▶ Überschreiten Sie nicht die empfohlenen Bräunungszeiten und die maximale Anzahl von Bräunungsstunden (siehe Abschnitt "Das UV-Sonnenbad: Wie oft und wie lange?").
- ▶ Bräunen Sie eine Körperpartie maximal einmal täglich. Vermeiden Sie es, sich am selben Tag übermäßig dem natürlichen Sonnenlicht auszusetzen.
- ▶ Das Bräunungsgerät darf bei Krankheit und/oder bei Einnahme von Medikamenten oder Anwendung von Kosmetika, die zu erhöhter Hautempfindlichkeit führen, nicht benutzt werden. Wenn Sie überempfindlich auf UV-Licht reagieren, ist besondere Vorsicht geboten. Konsultieren Sie im Zweifelsfall Ihren Arzt.
- ▶ Das Gerät darf nicht von Personen verwendet werden, die sich beim Sonnen einen Sonnenbrand zuziehen, ohne dabei zu bräunen, oder die bereits einen Sonnenbrand haben. Ebenso nicht von Kindern oder von Personen, die anfällig für Hautkrebs sind, daran erkrankt sind oder bereits daran erkrankt waren.
- ▶ Falls innerhalb von 48 Stunden nach dem ersten Bräunungsbad unvorhergesehene Reaktionen, wie z. B. Juckreiz, auftreten, sollten Sie das Gerät nicht benutzen und Ihren Arzt konsultieren.
- ▶ Konsultieren Sie Ihren Arzt, wenn sich hartnäckige Schwellungen oder Geschwüre auf der Haut zeigen oder wenn Veränderungen an pigmentierten Muttermalen auftreten.
- ▶ Tragen Sie beim Bräunen immer die mitgelieferte Schutzbrille, um Ihre Augen vor übermäßigem UV-Licht zu schützen (siehe auch Kapitel "UV und ihre Gesundheit").
- ▶ Entfernen Sie bereits einige Zeit vor der Bräunung Cremes, Lippenstift und andere Kosmetika von Ihrer Haut.
- ▶ Verwenden Sie keine Sonnenschutzmittel und keine Bräunungsbeschleuniger.

- ▶ Spannt Ihre Haut nach der Bräunung, können Sie eine Feuchtigkeitscreme auftragen.
- ▶ Benutzen Sie das Gerät keinesfalls mit defekter Zeitschaltuhr oder defektem Bedienfeld; auch nicht, wenn eine Acrylglasplatte oder der UV-Filter für den Gesichtsbräuner (nur HB585) beschädigt oder zerbrochen ist bzw. ganz fehlt.
- ▶ Verschiedene Materialien können sich, genau wie beim natürlichen Sonnenlicht, auch im Licht der UV-Lampen verfärben.
- ▶ Erwarten Sie vom Einsatz dieses Geräts keine besseren Ergebnisse als von natürlichem Sonnenlicht.

Nur HB585:

- ▶ Duftgranulate außerhalb der Reichweite von Kindern aufbewahren.
- ▶ Das Duftgranulat ist nicht essbar.
- ▶ Bei Augenkontakt Augen sofort mit viel Wasser auswaschen.
- ▶ Verwenden Sie die Duftpatrone nicht, wenn Sie eine Duftallergie haben. Fragen Sie im Zweifelsfall Ihren Arzt.

**Elektromagnetische Felder (EMF; Electro Magnetic Fields)**

Dieses Hapro Gerät erfüllt sämtliche Normen bezüglich elektromagnetischer Felder (EMF). Nach aktuellen wissenschaftlichen Erkenntnissen ist das Gerät sicher im Gebrauch, sofern es ordnungsgemäß und entsprechend den Anweisungen in dieser Bedienungsanleitung gehandhabt wird.

**UV und ihre Gesundheit**

**Die Sonne, UV-Licht und Körperbräune**

**Die Sonne**

Die Sonne liefert verschiedene Energiearten: das sichtbare Licht ermöglicht uns zu sehen, das ultraviolette (UV) bräunt unsere Haut und das infrarote (IR-)Licht spendet die Wärme, bei der wir uns wohl fühlen.

**UV und Ihre Gesundheit**

Ebenso wie in natürlichem Sonnenlicht dauert der Bräunungsvorgang auch bei diesem Gerät eine gewisse Zeit. Erste Effekte werden erst nach mehreren Bräunungsbädern sichtbar (siehe Abschnitt "Das UV-Sonnenbad: Wie oft und wie lange?")

Wer sich zu lange dem ultravioletten Licht aussetzt - ob natürlichem Sonnenlicht oder den Strahlen eines Bräunungsgeräts - kann einen Sonnenbrand bekommen.

Neben vielen anderen Faktoren, etwa dem übermäßigen Kontakt mit natürlichem Sonnenlicht, kann der unsachgemäße und zu häufige Gebrauch eines Bräunungsgeräts das Risiko von Haut- und Augenproblemen erhöhen. Wie ausgeprägt sich solche Effekte zeigen, hängt einerseits von der Art, der Intensität und der Dosis der UV-Strahlen ab und andererseits von der Empfindlichkeit der betreffenden Person. Je intensiver Haut und Augen dem UV-Licht ausgesetzt sind, desto höher ist die Gefahr von Horn- und Bindehautentzündung, Schäden an der Netzhaut, Grauem Star, vorzeitiger Hautalterung und Hauttumoren. Einige Medikamente und Kosmetika steigern die Hautempfindlichkeit.

**▶ Darum ist es sehr wichtig, dass Sie:**

- die Anleitungen im Kapitel "Wichtig" und im Abschnitt "Das UV-Sonnenbad: Wie oft und wie lange?" beachten;
- die empfohlenen Bräunungszeiten und die maximale Anzahl von Bräunungsstunden nicht überschreiten (siehe Abschnitt "Das UV-Sonnenbad: Wie oft und wie lange?");
- während des Bräunungsbads immer die mitgelieferte Schutzbrille tragen.

**Das UV-Sonnenbad: Wie oft und wie lange?**

- ▶ Nehmen Sie über einen Zeitraum von 5 bis 10 Tagen nicht mehr als ein Bräunungsbad pro Tag und lassen Sie zwischen der ersten und der zweiten Sitzung mindestens 48 Stunden vergehen. Nach dieser 5- bis 10-tägigen Bräunungskur empfehlen wir Ihnen, eine Weile mit dem Bräunen auszusetzen.

*Hinweis: Etwa einen Monat nach Abschluss der Bräunungskur hat Ihre Haut soviel von ihrer Bräune verloren, dass Sie eine neue Bräunungskur beginnen können.*

*Hinweis: Sie können aber auch im Anschluss an die Bräunungskur wöchentlich 1 oder 2 Bräunungsbäder nehmen, um die Bräunung aufrecht zu erhalten.*

Ganz gleich, ob Sie sich seltener oder eine Zeit lang gar nicht bräunen, berücksichtigen Sie stets, dass die maximale Anzahl der Bräunungsstunden nicht überschritten werden darf. Bei diesem Gerät gilt eine maximale Bräunungszeit von 17 Stunden (= 1020 Minuten) pro Jahr.

**Beispiel**

Nehmen wir also an, Sie entscheiden sich für eine 10-tägige Kur mit einem 6-minütigen Bräunungsbad am ersten Tag und 20-minütigen Sitzungen an den darauf folgenden neun Tagen.

- ▶ Die gesamte Kur umfasst somit (1 x 6 Minuten) + (9 x 20 Minuten) = 186 Minuten.

*Hinweis: Im Laufe eines Jahres können Sie also 5 solcher Bräunungskuren durchführen (5 x 186 Minuten = 930 Minuten).*

**Tabelle**

Aus der Tabelle ist ersichtlich, dass jede neue Bräunungskur, unabhängig von der persönlichen Hautempfindlichkeit, mit einem ersten Bräunungsbad von 6 Minuten beginnen sollte.

Wenn Sie die Bräunungsbäder als zu lang empfinden, z. B. weil anschließend Ihre Haut spannt oder empfindlich ist, sollten Sie die Dauer (z. B. um 5 Minuten) reduzieren.

UV-Bräunungszeit für einzelne Körperpartien	Bei sehr empfindlicher Haut	Bei normaler Haut	Bei wenig empfindlicher Haut
1.Tag	6	6	6
Mindestens 48 Stunden Pause	Mindestens 48 Stunden Pause	Mindestens 48 Stunden Pause	Mindestens 48 Stunden Pause
2.Tag	10	15 - 20	20 - 25
3.Tag	10	15 - 20	20 - 25
4.Tag	10	15 - 20	20 - 25
5.Tag	10	15 - 20	20 - 25
6.Tag	10	15 - 20	20 - 25
7.Tag	10	15 - 20	20 - 25



UV-Bräunungszeit für einzelne Körperpartien	Bei sehr empfindlicher Haut	Bei normaler Haut	Bei wenig empfindlicher Haut
8.Tag	10	15 - 20	20 - 25
9.Tag	10	15 - 20	20 - 25
10.Tag	10	15 - 20	20 - 25

### Für den Gebrauch vorbereiten

Eine Umgebungstemperatur von ca. 18°C gewährleistet optimalen Komfort beim Bräunen mit diesem Gerät. Wird die Liege zu warm, verringern Sie die Zimmertemperatur auf unter 20°C.

#### Liege

Montieren und verschieben Sie die Liege immer mithilfe einer zweiten Person.

▶ Im Laufe der Montage gewinnt das Gerät an Gewicht und wird sperriger. Wir empfehlen Ihnen deshalb, die Montage am endgültigen Aufstellort vorzunehmen.

▶ Achten Sie immer auf genügend Freiraum neben (mindestens 50 cm) und hinter dem Gerät (mindestens 30 cm).

**1** Legen Sie die Liege mit nach unten weisenden Lampen auf einem Tisch ab. (Abb. 2)

**2** Schieben Sie die Gerätefüße fest in die dafür vorgesehenen Öffnungen.

*Hinweis: Überlegen Sie, bevor Sie die Liege auf den Gerätefüßen montieren, zu welcher Seite sich der Sonnenhimmel öffnen soll. Die Seite der Liege mit den Verbindungsbohrungen ist die Seite, an der der Sonnenhimmel befestigt wird.*

▶ Achten Sie darauf, dass Sie die Gerätefüße in der richtigen Position anbringen, so dass die Buchse für das Verbindungskabel nach hinten weist. (Abb. 3)

▶ Achten Sie darauf, dass die Kugelgelenke zueinander weisen. (Abb. 4)

▶ Versuchen Sie nicht, die Liege an den Gerätefüßen anzuheben oder zu kippen! (Abb. 5)

**3** Befestigen Sie die Winkel-Verstrebung mithilfe eines Sechskantschlüssels und von 4 Schrauben am Rahmen. (Abb. 6)

**4** Eine Person sollte die vordere Blende so gegen den Rahmen drücken, dass sie sich krümmt. (Abb. 7)

**5** Die andere Person befestigt dann die vordere Blende mit den Muttern. (Abb. 8)

**6** Montieren Sie die Seitenblenden an den Gerätefüßen des Rahmens. (Abb. 9)

**7** Heben Sie die Liege an und drehen Sie sie vorsichtig auf ihre Füße. (Abb. 10)

#### Sonnenhimmel

Montieren und verschieben Sie das Gerät immer mithilfe einer zweiten Person.

**1** Setzen Sie den Sonnenhimmel auf die Gerätefüße. (Abb. 11)

**2** Schließen Sie den Sonnenhimmel vorsichtig. (Abb. 12)

**3** Befestigen Sie den Sonnenhimmel mithilfe der Schrauben an den Gerätefüßen. (Abb. 13)

**4** Befestigen Sie das dickere Ende der Gasdruckfeder an den oberen Kugelgelenken. (Abb. 14)

**5** Heben Sie den Sonnenhimmel zusammen mit einer zweiten Person an. (Abb. 15)

**6** Befestigen Sie das dünnere Ende der Gasdruckfeder an den unteren Kugelgelenken. (Abb. 16)

**7** Ziehen Sie die Sechskantschraube mit einem Inbusschlüssel gut fest. (Abb. 17)

**8** Befestigen Sie die Rückblende an den Gerätefüßen des Sonnenhimmels. (Abb. 18)

**9** Schieben Sie den Stecker des Sonnenhimmels in die Buchse der Liege, bis er hörbar einrastet ("klick"). (Abb. 19)

▶ Sie können den Stecker mithilfe eines Schraubendrehers entfernen (siehe Abbildung). (Abb. 20)

**10** Stecken Sie den Netzstecker in die Steckdose.

▶ Bewegen Sie das Bräunungsgerät nur, indem Sie es vorsichtig über den Boden schieben oder zusammen mit einer zweiten Person leicht anheben und dann tragen. (Abb. 21)

### Das Gerät benutzen

#### Bräunen (nur HB584)

**1** Um das Gerät einzuschalten, drehen Sie die Zeitschaltuhr auf die gewünschte Bräunungsdauer. Angaben über die empfohlenen Bräunungszeiten finden Sie im Abschnitt "Das UV-Sonnenbad: Wie oft und wie lange?". (Abb. 22)

**2** Setzen Sie die mitgelieferte Schutzbrille auf.

Tragen Sie diese Schutzbrille nur zum Bräunen mit einem Hapro Bräunungsgerät und nicht für andere Zwecke. Die Schutzbrille erfüllt die Anforderungen der Schutzklasse II entsprechend der Richtlinie 89/686/EEC.

**3** Schieben Sie den Sonnenhimmel nach hinten. (Abb. 23)

**4** Legen Sie sich auf die Liege. (Abb. 24)

**5** Ziehen Sie den Sonnenhimmel in eine waagrechte Stellung, wenn Sie auf der Liege liegen. (Abb. 25)

**6** Nach Ablauf der eingestellten Bräunungszeit schalten sich die Lampen automatisch ab. Während der letzten Minute des Bräunungsbads ertönt ein akustisches Signal.

#### Bräunen (nur HB585)

**1** Drücken Sie zum Einstellen der gewünschten Bräunungsdauer die Tasten + oder - und anschließend die Starttaste . Angaben über die empfohlenen Bräunungszeiten finden Sie im Abschnitt "Das UV-Sonnenbad: Wie oft und wie lange?".

Zum schnelleren Einstellen können Sie die Taste gedrückt halten.

**2 Setzen Sie die mitgelieferte Schutzbrille auf.**

Tragen Sie diese Schutzbrille nur zum Bräunen mit einem Hapro Bräunungsgerät und nicht für andere Zwecke. Die Schutzbrille erfüllt die Anforderungen der Schutzklasse II entsprechend der Richtlinie 89/686/EEC.

**3 Schieben Sie den Sonnenhimmel nach hinten. (Abb. 23)**

**4 Legen Sie sich auf die Liege. (Abb. 24)**

Achten Sie darauf, dass sich Ihr Gesicht im Liegen direkt unter dem Gesichtsbräuner befindet.

**5 Ziehen Sie den Sonnenhimmel in eine waagrechte Stellung, wenn Sie auf der Liege liegen. (Abb. 25)**

**6 Nach Ablauf der eingestellten Bräunungszeit schalten sich die Lampen automatisch ab. Während der letzten 10 Sekunden des Bräunungsbads ertönt ein akustisches Signal.**

- ▶ Sie können den Gesichtsbräuner auch während des Bräunungsbads durch Drücken der Taste ▶ ein- und ausschalten.
- ▶ Durch Drücken der Taste ☺/ ☹ können Sie zwischen voller und halber Intensität hin- und her schalten.
- ▶ Sie können während des Bräunungsbads die Taste ♣ drücken und damit für zusätzlichen Komfort den Body Cooler Ventilator einschalten. Nachdem sich der Gesichtsbräuner abgeschaltet hat, müssen Sie 3 Minuten lang warten, bis Sie ihn wieder einschalten können. Während dieser Abkühlphase blinken die Symbole neben der Taste ☺/ ☹.

### Natürliche Düfte (nur HB585)

Sie können Ihr Bräunungsbad auch in einer duftenden Umgebung genießen. Wählen Sie dazu Ihren Lieblingsduft aus drei verschiedenen Duftsarten aus.

- ▶ Die Duftgranulate wurden speziell für dieses Gerät entwickelt. Verwenden Sie deshalb keine Granulate anderer Hersteller.

#### Die Duftpatrone füllen

**1 Ziehen Sie den Deckel von der Duftpatrone, indem Sie auf die kleinen Druckpunkte drücken. (Abb. 26)**

**2 Öffnen Sie das Päckchen oben an der kleinen Öffnung.**

**3 Füllen Sie den kompletten Inhalt eines Duftgranulat-Päckchens in die Patrone.**

**4 Setzen Sie den Deckel wieder auf die Patrone, bis er hörbar einrastet ("klick").**

#### Die Patrone einsetzen bzw. herausnehmen

**1 Setzen Sie die Patrone in die Halterung. Sie passt nur in einer Richtung und rastet mit einem "Klick" hörbar ein. (Abb. 27)**

- ▶ Zum Herausnehmen der Patrone fassen Sie sie seitlich zwischen Daumen und Zeigefinger. Drücken Sie auf die Scheibe, um die Patrone aus der Halterung zu nehmen. (Abb. 28)

#### Die Duftstärke einstellen

**1 Zum Einstellen der Duftstärke müssen Sie die Patrone drehen. (Abb. 29)**

Wenn Sie sie in Richtung des großen Blumensymbols drehen, verstärkt sich der Duft. Durch Drehen in die andere Richtung verringern Sie die Duftintensität.

**2 Vor dem Wegstellen des Geräts, oder wenn Sie keine Duftabgabe wünschen, drehen Sie die Patrone bis zum Anschlag weg vom großen Blumensymbol. (Abb. 30)**

Die Öffnungen sind dann nicht mehr sichtbar:

**3 Ersetzen Sie das Granulat, wenn die Patrone keinen Duft mehr abgibt. Unter der Typennummer HB080 erhalten Sie Ersatzpackungen mit 3 Duft-Päckchen.**

- ▶ Beachten Sie bitte, dass die Duftstärke abhängig ist von verschiedenen Faktoren, u. a.:

- Durch Gewöhnung werden Düfte unter Umständen weniger oder überhaupt nicht mehr wahrgenommen, aber das ist normal.
- Bei nach rechts gedrehtem Kopf empfinden Sie den Duft weniger stark, als wenn Sie nach links blicken.
- Auch durch Luftströme im Raum, in dem Sie das Gerät benutzen, kann die Duftstärke beeinflusst werden.
- Darüber hinaus kann auch Ihr persönliches Befinden den Grad der Duftwahrnehmung beeinflussen.

### Stereo Aktiv Boxen (nur HB585)

Sie können während des Bräunungsbads Ihre persönliche Lieblingsmusik hören, wenn Sie Ihren Audio-Player (z. B. CD/MP3 oder Radio) an das Gerät anschließen.

Verwenden Sie dazu das mitgelieferte Kabel mit den beiden Klinkensteckern.

**1 Stecken Sie einen Stecker in die Buchse AUX rechts an der Box.**

**2 Stecken Sie den zweiten in die Kopfhörerbuchse Ihres Audiogeräts (z. B. CD-, MP3-Player oder Radio).**

- ▶ Die Lautstärke können Sie an Ihrem Wiedergabegerät regeln.

- Stellen Sie die Lautstärke nicht zu hoch ein, da dies die Lautsprecher dauerhaft schädigen könnte.
- Wir empfehlen Ihnen sogar, eine geringere Lautstärke als gewohnt zu wählen, da der Raum zwischen Liege und Sonnenhimmel wie ein Schallverstärker wirkt.

### Reinigung

Ziehen Sie vor jeder Reinigung den Netzstecker aus der Steckdose und lassen Sie das Gerät abkühlen.

Benutzen Sie zum Reinigen des Gerätes keine Scheuerschwämme und -mittel oder aggressive Flüssigkeiten wie Benzin oder Azeton.

Verwenden Sie zum Reinigen der Acrylglasscheiben keinesfalls Flüssigkeiten wie Alkohol, Spiritus, Benzin oder Azeton, da diese bleibende Schäden an den Scheiben verursachen.

**1 Reinigen Sie die Außenseiten des Geräts mit einem feuchten Tuch.**

Achten Sie darauf, dass kein Wasser in das Gerät gelangt.

**2 Reinigen Sie die Schutzbrille mit einem feuchten Tuch.**

## Ersatz

Die Leistung der UV-Lampen nimmt im Laufe der Zeit ab, so dass die Leuchtkraft schwächer wird (bei normalem Gebrauch erst nach einigen Jahren). Sie bemerken dies an der nachlassenden Wirkung des Geräts. Verlängern Sie dann die Bräunungszeit geringfügig oder lassen Sie die UV-Lampen austauschen.

- ▶ Wir empfehlen Ihnen, die UV-Lampen nach 500 Betriebsstunden austauschen zu lassen.
- ▶ Die UV-Lampen und/oder Starter dürfen nur durch eine von Hapro autorisierte Werkstatt ausgetauscht werden. Nur dann ist sichergestellt, dass diese Arbeiten fachgerecht und mit Original-Ersatzteilen ausgeführt werden.
- ▶ Der UV-Filter des Gesichtsbräuners (nur HB585) schützt Sie gegen schädliche UV-Strahlen. Daher sollte ein beschädigter oder zerbrochener Filter unverzüglich ausgewechselt werden.
- ▶ Die Lampe des Gesichtsbräuners (nur HB585) darf nur durch eine von Hapro autorisierte Werkstatt ausgetauscht werden.
- ▶ Wenn das Netzkabel defekt oder beschädigt ist, darf es nur von einem Hapro Service-Center oder einer von Hapro autorisierten Werkstatt durch ein Original-Ersatzkabel ausgetauscht werden, um Gefährdungen zu vermeiden.
- ▶ Sollten Sie die Lampen und/oder Starter wirklich selbst austauschen wollen, gehen Sie wie folgt vor:

- 1 Trennen Sie den Netzstecker von der Steckdose.
- 2 Lösen Sie die Schrauben und nehmen Sie die beiden Abschlussblenden an Sonnenhimmel und Liege ab. (Abb. 31)
- 3 Ziehen Sie die Acrylglascheibe vollständig aus dem Gerät heraus. (Abb. 32)

Nun sind die Lampen und Starter zugänglich.

*Hinweis: Bei Bedarf können Sie dabei auch gleich die Acrylglascheibe reinigen (siehe Kapitel "Reinigung").*



- 4 Drehen Sie die Lampen leicht nach links oder rechts, bis sie sich aus ihrer Verankerung lösen.
- 5 Ziehen Sie die Lampen aus den Halterungen.
- 6 Drehen Sie die Starter leicht nach links und ziehen Sie sie heraus.
- 7 Führen Sie zum Einsetzen neuer Lampen und/oder Starter die vorstehenden Anweisungen in umgekehrter Reihenfolge und Richtung aus.
- 8 Schieben Sie die Acrylglascheiben zurück in den Sonnenhimmel bzw. die Liege.
- 9 Setzen Sie die Abschlussblenden wieder auf Sonnenhimmel und Liege an und schrauben Sie sie fest.

Nur HB585: das Gerät verfügt über einen Betriebsstundenzähler für die UV-Lampen.

- ▶ Stellen Sie die Zeit auf 00 ein und drücken Sie die Taste  mindestens 2 Sekunden lang. Nach dem Signalton sehen Sie in der Anzeige die Betriebsstundenzahl.

Die tatsächliche Betriebsstundenzahl erhalten Sie, indem Sie den Anzeigewert mit 10 multiplizieren. Beispiel: die Zahl 34 steht für 340 Betriebsstunden.

*Hinweis: Die Betriebsstundenanzeige wird ausgeblendet, sobald Sie die Taste  loslassen.*

- ▶ Zum Zurückstellen des Zählers drücken Sie die Starttaste , bis die Betriebsstunden in der Anzeige erscheinen. Drücken Sie anschließend gleichzeitig die Starttaste  und die Taste , bis Sie 00 sehen.

## Umweltschutz

- ▶ Die in diesem Gerät installierten Lampen enthalten Substanzen, die die Umwelt gefährden können. Werfen Sie die Lampen deshalb nicht in den Hausmüll, sondern geben Sie sie bei einer offiziellen Sammelstelle ab.
- ▶ Werfen Sie das Gerät am Ende der Lebensdauer nicht in den normalen Hausmüll. Bringen Sie es zum Recycling zu einer offiziellen Sammelstelle. Auf diese Weise helfen Sie, die Umwelt zu schonen. (Abb. 33)

## Garantieeinschränkungen

Die Bedingungen der internationalen Garantie gelten nicht für folgende Teile:

- UV-Lampen
- Acrylglascheiben und Reinigungskosten

### Häufig gestellte Fragen

Dieses Kapitel enthält die am häufigsten zu diesem Gerät gestellten Fragen. Sollten.

Frage	Antwort
Warum funktioniert das Gerät nicht?	Möglicherweise ist der Netzstecker nicht richtig in die Steckdose eingesteckt. Stecken Sie ihn richtig ein.
	Möglicherweise liegt ein Stromausfall vor. Prüfen Sie mit einem anderen Gerät, ob die Stromversorgung intakt ist.
	Möglicherweise haben Sie die Zeitschaltuhr nicht eingestellt. Stellen Sie die entsprechende Bräunungsdauer ein.
Warum funktioniert der Gesichtsbräuner nicht?	Der Gesichtsbräuner ist möglicherweise nicht eingeschaltet. Schalten Sie ihn ein.
	Möglicherweise ist die Lampe des Gesichtsbräuners noch zu heiß um wieder anzulaufen. Lassen Sie sie mindestens 3 Minuten abkühlen, bevor Sie das Gerät wieder einschalten.
Warum schaltet die Sicherung des Geräts die Stromzufuhr ab, wenn ich das Gerät einschalte bzw. benutze?	Sie brauchen für das Bräunungsgerät eine 16A-Standardsicherung (in GB für HB584 eine 13A-Sicherung) oder eine träge Automatiksicherung. Möglicherweise haben Sie auch zu viele Geräte an denselben Stromkreis angeschlossen.
Warum sind die Bräunungsergebnisse nicht so gut wie erwartet?	Möglicherweise ist Ihr Verlängerungskabel zu lang und/oder nicht richtig bemessen. Fragen Sie hierzu Ihren Händler. Wir empfehlen generell, kein Verlängerungskabel zu verwenden.
	Möglicherweise ist die von Ihnen gewählte Bräunungskur für Ihren Hauttyp nicht geeignet. Sehen Sie in der Tabelle im Abschnitt "Das UV-Sonnenbad: Wie oft und wie lange?" nach.
	Nach langer Nutzungsdauer lässt die Bräunungsleistung der Lampen nach. Dies macht sich jedoch erst nach mehreren Jahren bemerkbar. Sie können zur Behebung des Problems entweder eine etwas längere Bräunungsdauer wählen oder die Lampen austauschen lassen.
	Die Bräunungsergebnisse sind abhängig vom Hauttyp und von der gewählten Bräunungskur. Erste Resultate werden erst nach mehreren Bräunungsbädern sichtbar.
Warum gibt das Gerät nicht genügend Duft ab?	Lesen Sie hierzu bitte den letzten Teil im Abschnitt "Natürliche Düfte" im Kapitel "Das Gerät benutzen".
Warum bleiben bestimmte Stellen meines Körpers ungebräunt?	Wenn man auf einer harten Oberfläche liegt, wird die Blutzirkulation in bestimmten Körperpartien eingeschränkt. Bei manchen Menschen führt dies dazu, dass diese meist im unteren Lendenbereich gelegenen Stellen nicht bräunen.

**Εισαγωγή****Συσκευή μαυρίσματος για όλο το σώμα**

Με τη συγκεκριμένη συσκευή μαυρίσματος, μπορείτε να μαυρίσετε άνετα στο σπίτι σας. Οι λαμπτήρες μαυρίσματος εκπέμπουν ορατό φως, θερμότητα και υπεριώδες φως. Σας δίνουν την εντύπωση πως βρίσκεστε κάτω από τον ήλιο και κάνετε ηλιοθεραπεία. Η συσκευή σας χαρίζει ομοιόμορφο μαύρισμα σε ολόκληρο το σώμα, ακόμη και στο πλάι.

**Γενική περιγραφή (Εικ. 1)**

- A** Ανοίγματα του κουβουκλίου
- B** Ανεμιστήρας ψύξης
- C** Χρονοδιακόπτης (μόνο στο HB584)
- D** Επίστρωση από ακρυλικό υλικό και προστατευτικό έλασμα κουβουκλίου
- E** Λαμπτήρες και εκκινήτες του κουβουκλίου
  - HB584: 12 x Maxlight 100W CE III, 12 εκκινήτες (τύπου Maxlight)
  - HB585: 8 x Maxlight 100W CE III, 4 x Maxlight 80W CE III, 12 εκκινήτες (τύπου Maxlight), 1 x HP400SH
- F** Ηχεία Stereo Active (μόνο στο HB585)
- G** Κασέτα αρώματος (μόνο στο HB585)
- H** Επίστρωση από ακρυλικό υλικό και προστατευτικό έλασμα κλίνης
- I** Κάλυμμα (μόνο στο HB585)
  - 1 Κουμπί ενεργοποίησης/απενεργοποίησης της συσκευής μαυρίσματος προσώπου (▶)
  - 2 Επιλογέας για ρύθμιση του επιπέδου της συσκευής μαυρίσματος προσώπου σε πλήρη (☺) ή μέση (☹) ένταση
  - 3 Κουμπί ενεργοποίησης/απενεργοποίησης για επιπλέον ψύξη σώματος (✿)
  - 4 Κουμπιά +/- του χρονοδιακόπτη
  - 5 Οθόνη χρονοδιακόπτη
  - 6 Κουμπί έναρξης/διακοπής (⓪)
- J** Ανοίγματα για ψύξη σώματος (μόνο στο HB585)
- K** Λαμπτήρες και εκκινήτες της κλίνης
  - 12 λαμπτήρες φθορισμού (τύπου Maxlight 100W CE III) και 12 εκκινήτες (τύπου Maxlight)
- L** Προφίλ γωνίας
- M** Μπροστινά και πλαϊνά καλύμματα
- N** Προστατευτικά γυαλιά (2 ζευγάρια, τύπος HB071)
- O** Πόδια
- P** Ανοίγματα της κλίνης
- Q** Πίσω κάλυμμα
- R** Σύνδεση καλωδίου μεταξύ κλίνης και κουβουκλίου
- S** Καλώδιο

**Σημαντικό**

Διαβάστε αυτές τις οδηγίες χρήσης προσεκτικά πριν χρησιμοποιήσετε τη συσκευή και φυλάξτε τις για μελλοντική αναφορά.

- ▶ Ελέγξτε εάν η τάση που αναγράφεται στη συσκευή αντιστοιχεί στην τοπική τάση ρεύματος προτού συνδέσετε τη συσκευή.
- ▶ Αν το καλώδιο έχει υποστεί φθορά, πρέπει να αντικατασταθεί από ένα κέντρο σέρβις εξουσιοδοτημένο από τη Harjo ή από εξίσου εξειδικευμένα άτομα προς αποφυγή κινδύνου.
- ▶ Εάν η πρίζα που χρησιμοποιείται για τη σύνδεση της συσκευής δεν είναι σωστά συνδεδεμένη, το φως της συσκευής αποκτά υψηλή θερμοκρασία. Βεβαιωθείτε ότι συνδέετε τη συσκευή σε κατάλληλα συνδεδεμένη πρίζα.
- ▶ Η συσκευή πρέπει να συνδεθεί σε κύκλωμα που προστατεύεται με τυποποιημένη ασφάλεια 16A (στο HB, ασφάλεια 13A για τον τύπο HB584) ή βραδύκαυστη αυτόματη ασφάλεια.
- ▶ Μόνο στο HB585: Η συσκευή μαυρίσματος προσώπου διαθέτει αυτόματη προστασία για περίπτωση υπερθέρμανσης. Εάν η συσκευή δεν ψύχεται επαρκώς (π.χ. επειδή τα ανοίγματα είναι καλυμμένα), τότε η συσκευή μαυρίσματος προσώπου απενεργοποιείται αυτόματα. Μόλις διορθώσετε την αιτία της υπερθέρμανσης και η θερμοκρασία της συσκευής μαυρίσματος προσώπου μειωθεί, ενεργοποιείται ξανά αυτόματα.
- ▶ Το νερό και ο ηλεκτρισμός αποτελούν επικίνδυνο συνδυασμό. Μη χρησιμοποιείτε τη συσκευή σε υγρό περιβάλλον (π.χ. στο μπάνιο ή κοντά σε ντους ή πισίνα).
- ▶ Εάν έχετε μόλις κολυμπήσει ή βγει από το ντους, φροντίστε να στεγνώσετε καλά προτού χρησιμοποιήσετε τη συσκευή.
- ▶ Αποσυνδέετε πάντα τη συσκευή από την πρίζα μετά από κάθε χρήση.
- ▶ Μην αφήνετε τα παιδιά να παίζουν με τη συσκευή.
- ▶ Τα σολάριουμ δεν είναι κατάλληλα για άτομα κάτω των 18 ετών.
- ▶ Βεβαιωθείτε ότι το καλώδιο ρεύματος δεν παγιδεύεται κάτω από τα πόδια όταν μετακινείτε τη συσκευή.
- ▶ Βεβαιωθείτε πως τα ανοίγματα του κουβουκλίου και της κλίνης δεν είναι καλυμμένα κατά τη διάρκεια της χρήσης.
- ▶ Μην υπερβαίνετε τον συνιστώμενο χρόνο μαυρίσματος και τον μέγιστο αριθμό ωρών μαυρίσματος (δείτε την ενότητα 'Συνεδρίες μαυρίσματος: συχνότητα και διάρκεια').
- ▶ Μην μαυρίζετε ένα συγκεκριμένο σημείο του σώματός σας περισσότερες από μία φορές την ημέρα. Αποφύγετε την υπερβολική έκθεση στο φυσικό ηλιακό φως την ίδια μέρα.
- ▶ Μην χρησιμοποιείτε τη συσκευή μαυρίσματος εάν έχετε κάποια πάθηση ή/και χρησιμοποιείτε φάρμακα ή καλλυντικά που αυξάνουν την ευαισθησία του δέρματός σας. Να είστε ιδιαίτερα προσεκτικοί εάν έχετε υπερευαίσθηση στην υπεριώδη ακτινοβολία. Συμβουλευτείτε το γιατρό σας σε περίπτωση που έχετε αμφιβολίες.
- ▶ Η συσκευή δεν πρέπει να χρησιμοποιείται από άτομα που παθαίνουν εγκαύματα χωρίς να μαυρίζουν όταν εκτίθενται στον ήλιο, από άτομα που έχουν υποστεί έγκαυμα, από παιδιά, ή από άτομα που νοσούν (ή έχουν νοσήσει στο παρελθόν) από καρκίνο του δέρματος ή που έχουν προδιάθεση για ανάπτυξη καρκίνου του δέρματος.
- ▶ Εάν παρουσιαστούν μη αναμενόμενες αντιδράσεις, π.χ. κνησμός, εντός 48 ωρών μετά την πρώτη συνεδρία, διακόψτε τη χρήση της συσκευής μαυρίσματος και συμβουλευτείτε το γιατρό σας.
- ▶ Συμβουλευτείτε το γιατρό σας εάν εμφανιστούν στο δέρμα σας επίμονα εξογκώματα ή πληγές, ή εάν υπάρχουν μεταβολές σε μελαγχρωματικές κηλίδες.
- ▶ Να φοράτε πάντα τα προστατευτικά γυαλιά που παρέχονται με τη συσκευή κατά τη διάρκεια του μαυρίσματος για προστασία των ματιών σας από την υπερέκθεση (δείτε επίσης το κεφάλαιο 'Το μαύρισμα και η υγεία σας').
- ▶ Αφαιρέστε τις κρέμες, το κραγιόν και άλλα καλλυντικά αρκετά νωρίτερα από τη συνεδρία μαυρίσματος.

- ▶ Μην χρησιμοποιείτε αντιηλιακά ή επιταχυντές μαυρίσματος.
- ▶ Εάν αισθάνεστε το δέρμα σας τεντωμένο μετά τη συνεδρία μαυρίσματος, μπορείτε να χρησιμοποιήσετε υδατική κρέμα για επάλειψη.
- ▶ Μην χρησιμοποιείτε ποτέ τη συσκευή όταν ο χρονοδιακόπτης ή ο πίνακας ελέγχου είναι ελαττωματικοί, ή όταν κάποια επίστρωση από ακρυλικό υλικό ή το φίλτρο UV της συσκευής μαυρίσματος προσώπου (μόνο στο HB585) έχει φθαρεί, έχει σπάσει ή λείπει.
- ▶ Τα χρώματα ενδέχεται να ξεθωριάζουν υπό την επίδραση του ήλιου. Το ίδιο αποτέλεσμα ενδέχεται να προκύψει όταν χρησιμοποιείτε αυτή τη συσκευή.
- ▶ Μην περιμένετε η συσκευή να έχει καλύτερα αποτελέσματα από το φυσικό μαύρισμα στον ήλιο.

Μόνο στο HB585:

- ▶ Κρατάτε τους αρωματικούς κόκκους μακριά από παιδιά.
- ▶ Οι αρωματικοί κόκκοι δεν είναι βρώσιμοι.
- ▶ Σε περίπτωση που οι αρωματικοί κόκκοι έρθουν σε επαφή με τα μάτια σας, ξεπλύνετε αμέσως τα μάτια σας με πολύ νερό.
- ▶ Μην χρησιμοποιείτε την κασέτα αρώματος εάν είστε αλλεργική στα αρώματα. Εάν έχετε αμφιβολίες, συμβουλευτείτε το γιατρό σας.

### Ηλεκτρομαγνητικά Πεδία (EMF)

Η συγκεκριμένη συσκευή της Harpo συμμορφώνεται με όλα τα πρότυπα που αφορούν τα ηλεκτρομαγνητικά πεδία (EMF). Εάν γίνει σωστός χειρισμός και σύμφωνα με τις οδηγίες του παρόντος εγχειριδίου οδηγιών, η συσκευή είναι ασφαλής στη χρήση βάσει των επιστημονικών αποδείξεων που είναι διαθέσιμες μέχρι σήμερα.

## Το μαύρισμα και η υγεία σας

### Ο ήλιος, η υπεριώδης ακτινοβολία και το μαύρισμα

#### Ο ήλιος

Ο ήλιος παρέχει διάφορους τύπους ενέργειας. Το ορατό φως μας δίνει τη δυνατότητα να βλέπουμε, η υπεριώδης (UV) ακτινοβολία μας χαρίζει μαύρισμα και η υπέρυθη (IR) ακτινοβολία στις ηλιαχτίδες παρέχει τη θερμότητα την οποία απολαμβάνουμε κατά την ηλιοθεραπεία.

#### Η υπεριώδης ακτινοβολία και η υγεία σας

Όπως και με το φυσικό ηλιακό φως, η διαδικασία μαυρίσματος χρειάζεται κάποιο χρόνο. Το πρώτο αποτέλεσμα είναι εμφανές μόνο μετά από κάποιες συνεδρίες (δείτε την ενότητα 'Συνεδρίες μαυρίσματος: συχνότητα και διάρκεια').

Η υπερέκθεση στην υπεριώδη ακτινοβολία (φυσικό ηλιακό φως ή τεχνητό φως από τη συσκευή μαυρίσματος) μπορεί να προκαλέσει εγκαύματα.

Εκτός πολλών άλλων παραγόντων, όπως η υπερέκθεση στο φυσικό ηλιακό φως, η λανθασμένη και υπερβολική χρήση μιας συσκευής μαυρίσματος μπορεί να αυξήσει τον κίνδυνο πρόκλησης προβλημάτων στο δέρμα και τα μάτια. Ο βαθμός στον οποίο παρουσιάζονται τέτοιες αντιδράσεις καθορίζεται από τη φύση, την ένταση και τη διάρκεια της έκθεσης από τη μια και την ευαισθησία του εμπλεκόμενου ατόμου από την άλλη.

Όσο περισσότερο εκτίθενται το δέρμα και τα μάτια στην υπεριώδη ακτινοβολία, τόσο υψηλότερος θα είναι ο κίνδυνος κερατίτιδας, επιπεφυκίτιδας, βλαβών του αμφιβληστροειδούς, καταρράκτη, πρόωρης γήρανσης του δέρματος και ανάπτυξης νεοπλασιών του δέρματος. Ορισμένα φάρμακα και καλλυντικά αυξάνουν την ευαισθησία του δέρματος.

#### ▶ Συνεπώς, είναι ιδιαίτερα σημαντικό:

- να ακολουθείτε τις οδηγίες που θα βρείτε στο κεφάλαιο 'Σημαντικό' και την ενότητα 'Συνεδρίες μαυρίσματος: συχνότητα και διάρκεια',
- να μην υπερβαίνετε τον μέγιστο αριθμό ωρών μαυρίσματος σε ετήσια βάση (δείτε την ενότητα 'Συνεδρίες μαυρίσματος: συχνότητα και διάρκεια'),
- να φοράτε πάντα τα παρεχόμενα γυαλιά κατά τη διάρκεια του μαυρίσματος.

### Συνεδρίες μαυρίσματος: συχνότητα και διάρκεια

- ▶ Μην πραγματοποιείτε περισσότερες από μία συνεδρίες μαυρίσματος την ημέρα, για μια περίοδο 5 έως 10 ημερών. Περιμένετε τουλάχιστον 48 ώρες μετά την πρώτη συνεδρία προτού πραγματοποιήσετε τη δεύτερη. Μετά το πέρας αυτής της σειράς συνεδριών 5 έως 10 ημερών, σας συνιστούμε να διακόψετε για λίγο το μαύρισμα.

*Σημείωση:* Περίπου ένα μήνα μετά από μια σειρά συνεδριών, το δέρμα σας θα έχει χάσει αρκετό από το μαύρισμά του. Τότε μπορείτε να ξεκινήσετε νέα σειρά συνεδριών μαυρίσματος.

*Σημείωση:* Εάν θέλετε να διατηρήσετε το μαύρισμά σας, μη διακόψετε το μαύρισμα μετά από μια σειρά συνεδριών, αλλά συνεχίστε με μία ή δύο συνεδρίες μαυρίσματος την εβδομάδα.

Είτε αποφασίσετε να διακόψετε το μαύρισμα για ένα διάστημα είτε συνεχίσετε το μαύρισμα με μικρότερη συχνότητα, να έχετε πάντα υπόψη σας ότι δεν πρέπει να υπερβαίνετε τον μέγιστο αριθμό ωρών μαυρίσματος. Για τη συσκευή αυτή, ο μέγιστος χρόνος είναι 17 ώρες (= 1020 λεπτά) ετησίως.

#### Παράδειγμα

Ας υποθέσουμε ότι ακολουθείτε μια σειρά συνεδριών 10 ημερών, με μια συνεδρία μαυρίσματος 6 λεπτών την πρώτη μέρα και από μία συνεδρία μαυρίσματος 20 λεπτών κατά τις επόμενες εννέα μέρες.

▶ Η σειρά συνεδριών έχει λοιπόν συνολική διάρκεια (1 x 6 λεπτά) + (9 x 20 λεπτά) = 186 λεπτά.

*Σημείωση:* Σε ένα χρόνο μπορείτε να ακολουθήσετε 5 τέτοιες σειρές συνεδριών, καθώς 5 x 186 λεπτά = 930 λεπτά.

#### Πίνακας

Όπως φαίνεται στον πίνακα, η πρώτη συνεδρία μιας σειράς συνεδριών μαυρίσματος θα πρέπει πάντα να διαρκεί 6 λεπτά, ανεξάρτητα από την ευαισθησία του δέρματος.

Εάν νομίζετε ότι οι συνεδρίες έχουν πολύ μεγάλη διάρκεια για σας (π.χ. επειδή αισθάνεστε το δέρμα σας τεντωμένο και ευαίσθητο μετά τη συνεδρία), σας συνιστούμε να μειώσετε τη διάρκεια των συνεδριών π.χ. κατά 5 λεπτά.

Διάρκεια της συνεδρίας UV για κάθε μέρος του σώματος	Για άτομα με πολύ ευαίσθητο δέρμα	Για άτομα με κανονικής ευαισθησίας δέρμα	Για άτομα με λιγότερο ευαίσθητο δέρμα
1η συνεδρία	6	6	6
διακοπή τουλάχιστον 48 ωρών	διακοπή τουλάχιστον 48 ωρών	διακοπή τουλάχιστον 48 ωρών	διακοπή τουλάχιστον 48 ωρών

Διάρκεια της συνεδρίας UV για κάθε μέρος του σώματος	Για άτομα με πολύ ευαίσθητο δέρμα	Για άτομα με κανονικής ευαισθησίας δέρμα	Για άτομα με λιγότερο ευαίσθητο δέρμα
2η συνεδρία	10	15-20	20-25
3η συνεδρία	10	15-20	20-25
4η συνεδρία	10	15-20	20-25
5η συνεδρία	10	15-20	20-25
6η συνεδρία	10	15-20	20-25
7η συνεδρία	10	15-20	20-25
8η συνεδρία	10	15-20	20-25
9η συνεδρία	10	15-20	20-25
10η συνεδρία	10	15-20	20-25

## Προετοιμασία για χρήση

Για βέλτιστη άνεση, χρησιμοποιήστε τη συσκευή σε θερμοκρασία περιβάλλοντος, περίπου 18°C.

Εάν η θερμοκρασία της κλίνης ανέβει υπερβολικά, ρυθμίστε τη θερμοκρασία του δωματίου ώστε να πέσει κάτω από τους 20°C.

### Κλίνη

Πάντα να συναρμολογείτε και να μετακινείτε την κλίνη με τη βοήθεια κάποιου άλλου ατόμου.

- ▶ Κατά τη συναρμολόγηση, η συσκευή μαυρίσματος γίνεται βαρύτερη και είναι δυσκολότερο να μετακινηθεί. Για αυτό σας συνιστούμε να συναρμολογήσετε τη συσκευή στο σημείο όπου θα τη χρησιμοποιείτε.
- ▶ Βεβαιωθείτε ότι υπάρχει αρκετός ελεύθερος χώρος στα πλάγια (τουλάχιστον 50 εκ.) και πίσω (τουλάχιστον 30 εκ.) από τη συσκευή μαυρίσματος.

**1** Τοποθετήστε την κλίνη πάνω σε τραπέζι με τους λαμπτήρες στραμμένους προς τα κάτω. (Εικ. 2)

**2** Σπρώξτε γερά τα πόδια στις κατάλληλες υποδοχές.

*Σημείωση: Προτού τοποθετήσετε την κλίνη πάνω στα πόδια, αποφασίστε πώς θα ανοίγει το κουβούκλιο. Η πλευρά της κλίνης με τις οπές σύνδεσης είναι η πλευρά στην οποία συνδέεται αρθρωτά το κουβούκλιο.*

- ▶ Βεβαιωθείτε πως τα πόδια είναι τοποθετημένα με τέτοιο τρόπο ώστε η υποδοχή σύνδεσης του καλωδίου να βρίσκεται στο πίσω μέρος. (Εικ. 3)
- ▶ Βεβαιωθείτε πως οι σφαιρικές αρθρώσεις είναι στραμμένες αντικριστά.. (Εικ. 4)
- ▶ Μην χρησιμοποιήσετε τα πόδια για να σηκώσετε ή να γείρετε την κλίνη! (Εικ. 5)

**3** Χρησιμοποιήστε ένα εξαγωνικό κλειδί και 4 βίδες για να ασφαλίσετε το προφίλ γωνίας στο σκελετό των ποδιών. (Εικ. 6)

**4** Ένα άτομο πρέπει να σπρώξει το μπροστινό κάλυμμα μέχρι να γίνει καμπύλη η επιφάνειά του. (Εικ. 7)

**5** Ένα άλλο άτομο θα πρέπει να ασφαλίσει το μπροστινό κάλυμμα, χρησιμοποιώντας τα παξιμάδια που παρέχονται. (Εικ. 8)

**6** Ασφαλίστε τα πλαϊνά καλύμματα στα πόδια του σκελετού. (Εικ. 9)

**7** Ανασηκώστε την κλίνη και γυρίστε τη με προσοχή ώστε να ακουμπήσει στα πόδια της. (Εικ. 10)

### Κουβούκλιο

Πάντα να συναρμολογείτε και να μετακινείτε το κουβούκλιο με τη βοήθεια κάποιου άλλου ατόμου.

**1** Τοποθετήστε το κουβούκλιο πάνω στα πόδια. (Εικ. 11)

**2** Κλείστε προσεκτικά το κουβούκλιο. (Εικ. 12)

**3** Στερεώστε το κουβούκλιο πάνω στα πόδια, χρησιμοποιώντας τις βίδες που παρέχονται. (Εικ. 13)

**4** Στερεώστε το παχύτερο σημείο του ελάσματος γκαζιού στις σφαιρικές αρθρώσεις που βρίσκονται στο επάνω μέρος. (Εικ. 14)

**5** Με τη βοήθεια ενός ακόμη ατόμου, ανασηκώστε το κουβούκλιο. (Εικ. 15)

**6** Στερεώστε το λεπτότερο σημείο του ελάσματος γκαζιού στις σφαιρικές αρθρώσεις που βρίσκονται στο κάτω μέρος. (Εικ. 16)

**7** Σφίξτε τη βίδα με κεφαλή βυθισμένου εξαγώνου, χρησιμοποιώντας ένα εξαγωνικό κλειδί. (Εικ. 17)

**8** Σφίξτε το πίσω κάλυμμα στα πόδια του κουβουκλίου. (Εικ. 18)

**9** Σπρώξτε το βύσμα του κουβουκλίου ώστε να ασφαλίσει στην υποδοχή της κλίνης (θα ακουστεί ένα "κλικ"). (Εικ. 19)

▶ Μπορείτε να αποσυνδέσετε το βύσμα με κατσαβίδι όπως φαίνεται στην εικόνα. (Εικ. 20)

**10** Συνδέστε το φινι στην πρίζα.

▶ Για να μετακινήσετε τη συσκευή μαυρίσματος θα πρέπει να σύρετε με προσοχή τα πόδια στο πάτωμα ή, με τη βοήθεια ενός ακόμη ατόμου, να την ανασηκώσετε ελαφρώς και με προσοχή από το πάτωμα (Εικ. 21)

## Χρήση της συσκευής

### Μαύρισμα (μόνο στο HB584)

**1** Ρυθμίστε το χρονοδιακόπτη στον απαιτούμενο χρόνο μαυρίσματος για να ενεργοποιήσετε τη συσκευή. Για να ενημερωθείτε για τους κατάλληλους χρόνους μαυρίσματος, ανατρέξτε στην ενότητα 'Συνεδρίες μαυρίσματος: συχνότητα και διάρκεια'. (Εικ. 22)

**2** Φορέστε τα παρεχόμενα προστατευτικά γυαλιά.

Χρησιμοποιείτε αυτά τα προστατευτικά γυαλιά μόνο όταν μαυρίζετε σε συσκευή μαυρίσματος της . Μην τα χρησιμοποιείτε για άλλους σκοπούς.

Τα προστατευτικά γυαλιά συμμορφώνονται με την κλάση προστασίας II σύμφωνα με την οδηγία 89/686/EOK.

- 3 Σπρώξτε προς τα πίσω το κουβούκλιο. (Εικ. 23)
- 4 Ξαπλώστε στην κλίση. (Εικ. 24)
- 5 Αφού ξαπλώσετε στην κλίση, τοποθετήστε το κουβούκλιο σε οριζόντια θέση. (Εικ. 25)
- 6 Μόλις παρέλθει ο καθορισμένος χρόνος μαυρίσματος, οι λαμπτήρες απενεργοποιούνται αυτόματα. Κατά τη διάρκεια του τελευταίου λεπτού της συνεδρίας η συσκευή κάνει μπιπ.

### Μαύρισμα (μόνο στο HB585)

- 1 Πατήστε το κουμπί + ή το κουμπί - για να ορίσετε τον απαιτούμενο χρόνο μαυρίσματος και, στη συνέχεια, πατήστε το κουμπί έναρξης . Για να ενημερωθείτε σχετικά με τους σωστούς χρόνους μαυρίσματος, ανατρέξτε στην ενότητα 'Συνεδρίες μαυρίσματος: συχνότητα και διάρκεια'. Κρατήστε το κουμπί πατημένο για να ρυθμίσετε γρηγορότερα το χρόνο.

### 2 Φορέστε τα παρεχόμενα προστατευτικά γυαλιά.

Χρησιμοποιείτε αυτά τα προστατευτικά γυαλιά μόνο όταν μαυρίζετε σε συσκευή μαυρίσματος της Harro. Μην τα χρησιμοποιείτε για άλλους σκοπούς.

Τα προστατευτικά γυαλιά συμμορφώνονται με την κλάση προστασίας II σύμφωνα με την οδηγία 89/686/ΕΟΚ.

- 3 Σπρώξτε προς τα πίσω το κουβούκλιο. (Εικ. 23)

### 4 Ξαπλώστε στην κλίση. (Εικ. 24)

Βεβαιωθείτε πως το πρόσωπό σας βρίσκεται κάτω από τη συσκευή μαυρίσματος προσώπου όταν είστε ξαπλωμένος στην κλίση.

- 5 Αφού ξαπλώσετε στην κλίση, τοποθετήστε το κουβούκλιο σε οριζόντια θέση. (Εικ. 25)

- 6 Μόλις παρέλθει ο καθορισμένος χρόνος μαυρίσματος, οι λαμπτήρες απενεργοποιούνται αυτόματα. Κατά τη διάρκεια των τελευταίων 10 δευτερολέπτων της συνεδρίας η συσκευή κάνει μπιπ.

► Μπορείτε να ενεργοποιήσετε ή να απενεργοποιήσετε τη συσκευή μαυρίσματος προσώπου κατά τη διάρκεια της συνεδρίας πατώντας το κουμπί ►.

► Πατήστε το κουμπί / για να πραγματοποιήσετε εναλλαγή μεταξύ του επιπέδου πλήρους έντασης και μέσης έντασης.

► Κατά τη διάρκεια της συνεδρίας μαυρίσματος, μπορείτε να πατήστε το κουμπί για να ενεργοποιήσετε τον ανεμιστήρα ψύξης σώματος για μεγαλύτερη άνεση.

Μετά την απενεργοποίηση της συσκευής μαυρίσματος προσώπου, θα πρέπει να περιμένετε 3 λεπτά για να μπορέσετε να τον ενεργοποιήσετε ξανά. Κατά τη διάρκεια αυτού του διαστήματος ψύξης τα σύμβολα που βρίσκονται κοντά στο κουμπί / αναβοσβήνουν.

### Φυσικά αρώματα (μόνο στο HB585)

Κατά τη διάρκεια της συνεδρίας μαυρίσματος, έχετε τη δυνατότητα να απολαύσετε το αγαπημένο σας άρωμα. Μπορείτε να επιλέξετε ανάμεσα σε τρία αρώματα.

► Οι κόκκοι των αρωμάτων έχουν δημιουργηθεί ειδικά για χρήση με τη συγκεκριμένη συσκευή. Μην χρησιμοποιείτε άλλους κόκκους.

#### Γέμισμα της κασέτας

- 1 Αφαιρέστε το καπάκι από την κασέτα και, ταυτόχρονα, ασκήστε πίεση στα μικρά σημεία πίεσης. (Εικ. 26)

- 2 Ανοίξτε τη θήκη από το μικρό άνοιγμα στην κορυφή της.

- 3 Γεμίστε την κασέτα με το περιεχόμενο μιας ολόκληρης θήκης με αρωματικούς κόκκους.

- 4 Τοποθετήστε ξανά το καπάκι στην κασέτα (ακούγεται ένας χαρακτηριστικός ήχος).

#### Τοποθέτηση ή αφαίρεση της κασέτας

- 1 Τοποθετήστε την κασέτα στην υποδοχή. Μπορεί να μπει μόνο με ένα τρόπο και μόλις ασφαλίσει στη θέση της θα ακουστεί ένα "κλικ". (Εικ. 27)

► Για να αφαιρέσετε την κασέτα, τοποθετήστε τον αντίχειρα και το δεικτή στα πλάγια της κασέτας. Πιέστε το δίσκο για να αφαιρέσετε την κασέτα από την υποδοχή. (Εικ. 28)

#### Ορισμός του επιπέδου έντασης του αρώματος

- 1 Περιστρέψτε την κασέτα για να ορίσετε το επίπεδο έντασης του αρώματος. (Εικ. 29)

Περιστρέψτε την κασέτα προς την κατεύθυνση του συμβόλου με την εικόνα του μεγάλου λουλουδιού για να αυξήσετε το επίπεδο έντασης του αρώματος. Στρέψτε την προς την αντίθετη πλευρά για να μειώσετε το επίπεδο έντασης του αρώματος.

- 2 Όταν πρόκειται να αποθηκεύσετε τη συσκευή ή δεν θέλετε να εκπέμπει άρωμα, στρέψτε την κασέτα όσο το δυνατό περισσότερο προς την αντίθετη κατεύθυνση από το σύμβολο με την εικόνα του μεγάλου λουλουδιού. (Εικ. 30)

Οι οπές δεν είναι πλέον ορατές.

- 3 Αντικαταστήστε τους κόκκους όταν η κασέτα δεν εκπέμπει πλέον άρωμα. Μπορείτε να προμηθευτείτε ανταλλακτικές θήκες με αρωματικούς κόκκους για τον τύπο HB080.

► Μην ξεχνάτε πως το επίπεδο έντασης αρώματος εξαρτάται από αρκετούς παράγοντες, μερικοί από αυτούς είναι οι παρακάτω:

- Όσο συνηθίζετε ένα άρωμα ενδέχεται να αντιλαμβάνεστε όλο και λιγότερο, έως και καθόλου, την παρουσία του. Αυτό, όμως, είναι φυσιολογικό.
- Όταν το κεφάλι σας είναι στραμμένο προς τα δεξιά, αντιλαμβάνεστε λιγότερο το άρωμα σε σχέση με όταν το κεφάλι σας είναι στραμμένο προς τα αριστερά.
- Τα ρεύματα αέρος στο δωμάτιο που χρησιμοποιείτε τη συσκευή ενδέχεται να επηρεάσουν το επίπεδο έντασης του αρώματος.
- Η προσωπική σας φυσική κατάσταση ενδέχεται επίσης να επηρεάσει το βαθμό στον οποίο αισθάνεστε το άρωμα.

### Ηχεία Stereo Active (μόνο στο HB585)

Κατά τη διάρκεια του μαυρίσματος, μπορείτε να ακούτε την αγαπημένη σας μουσική συνδέοντας τη δική σας συσκευή αναπαραγωγής μουσικής (π.χ. CD/MP3 ή ραδιόφωνο) στη συσκευή.

Για να συνδέσετε τη δική σας συσκευή αναπαραγωγής μουσικής στη συσκευή, χρησιμοποιήστε το καλώδιο με τα 2 βύσματα που παρέχεται με τη συσκευή.



- 1** Τοποθετήστε ένα βύσμα στην υποδοχή AUX που βρίσκεται στη δεξιά πλευρά των ηχείων.
- 2** Εισαγάγετε το άλλο βύσμα στην υποδοχή ακουστικών της συσκευής αναπαραγωγής μουσικής (π.χ. CD, MP3 ή ραδιόφωνο).
  - ▶ Μπορείτε να ρυθμίσετε την ένταση της δικής σας συσκευής αναπαραγωγής μουσικής.
    - Μην ρυθμίζετε την ένταση του ήχου σε εξαιρετικά υψηλά επίπεδα, καθώς αυτό θα μπορούσε να προκαλέσει ανεπανόρθωτη ζημιά στα ηχεία.
    - Μάλιστα, σας συνιστούμε να ρυθμίσετε την ένταση του ήχου χαμηλότερα από ό,τι έχετε συνηθίσει, επειδή ο χώρος μεταξύ της κλίνης και του κουβουκλίου λειτουργεί ως ηχείο και ενισχύει τον ήχο.

### Καθάρισμα

Να αποσυνδέετε πάντα τη συσκευή μαυρίσματος από την πρίζα και να την αφήνετε να κρυώσει πριν την καθαρίσετε.

Μην χρησιμοποιείτε ποτέ συρματάκια, σκληρά καθαριστικά ή υγρά με μεγάλη οξύτητα, όπως είναι το πετρέλαιο και το ασετόν για τον καθαρισμό της συσκευής.

Ποτέ μη χρησιμοποιείτε υγρά όπως οινόπνευμα, φωτιστικό οινόπνευμα, βενζίνη ή ασετόν για τον καθαρισμό των ακρυλικών φύλλων, καθώς αυτό προκαλεί ανεπανόρθωτη ζημιά.

- 1** Καθαρίστε το εξωτερικό μέρος της συσκευής μαυρίσματος με υγρό πανί.

Αποφύγετε την είσοδο νερού στο εσωτερικό της συσκευής.

- 2** Καθαρίστε τα προστατευτικά γυαλιά με υγρό πανί.

### Αντικατάσταση

Το φως που εκπέμπουν οι λαμπτήρες μαυρίσματος με την πάροδο του χρόνου χάνει σε ένταση (π.χ. μετά από μερικά χρόνια σε περίπτωση κανονικής χρήσης). Όταν συμβαίνει αυτό, παρατηρείτε μια μείωση στις δυνατότητες μαυρίσματος της συσκευής. Για να επιλυθεί αυτό το πρόβλημα, ορίστε ελαφρώς μεγαλύτερο χρόνο μαυρίσματος ή αντικαταστήστε τους λαμπτήρες μαυρίσματος.

- ▶ Σας συνιστούμε να αντικαταστήσετε τους λαμπτήρες μαυρίσματος μετά το πέρας 500 ωρών λειτουργίας.
- ▶ Για την αντικατάσταση των λαμπτήρων ή/και των εκκινήτρων απευθυνθείτε σε κέντρο σέρβις εξουσιοδοτημένο από τη Harro. Αυτοί διαθέτουν τις γνώσεις και τις δεξιότητες που απαιτούνται για αυτή την εργασία, καθώς και τα αυθεντικά ανταλλακτικά για τη συσκευή μαυρίσματος.
- ▶ Το φίλτρο UV της συσκευής μαυρίσματος προσώπου (μόνο στο HB585) σας προστατεύει από την υπερβολική έκθεση στην ακτινοβολία UV. Είναι, επομένως, σημαντικό να αντικαταστήσετε αμέσως το φίλτρο εάν φθαρεί ή σπάσει.
- ▶ Ο λαμπτήρας της συσκευής μαυρίσματος προσώπου (μόνο για HB585) μπορεί να αντικατασταθεί μόνο από κέντρο σέρβις εξουσιοδοτημένο από τη Harro.
- ▶ Αν το καλώδιο έχει υποστεί φθορά, πρέπει να αντικατασταθεί από ένα κέντρο σέρβις εξουσιοδοτημένο από τη Harro ή από εξίσου εξειδικευμένα άτομα προς αποφυγή κινδύνου.
- ▶ Εάν επιμένετε να αντικαταστήσετε μόνοι σας τους λαμπτήρες ή/και τους εκκινήτρες, ακολουθήστε την εξής διαδικασία:

- 1** Βγάλτε το φιλ από την πρίζα.

- 2** Ξεβιδώστε τις βίδες και αφαιρέστε τα δύο καλύμματα του κουβουκλίου και της κλίνης. (Εικ. 31)

- 3** Αφαιρέστε πλήρως την επιστρωση από ακρυλικό υλικό από τη συσκευή. (Εικ. 32)

Έχετε πλέον πρόσβαση στους λαμπτήρες και τους ροοστάτες.

*Σημείωση: Εάν θέλετε, μπορείτε επίσης να καθαρίσετε το εσωτερικό της επιστρώσης από ακρυλικό υλικό (ανατρέξτε στο κεφάλαιο "Καθαρισμός").*

- 4** Στρέψτε τους λαμπτήρες ελαφρώς προς τα αριστερά ή προς τα δεξιά μέχρι να απασφαλιστούν.

- 5** Τραβήξτε τους λαμπτήρες για να τους αφαιρέσετε από τις υποδοχές τους.

- 6** Στρέψτε ελαφρώς τους εκκινήτρες προς τα αριστερά και, στη συνέχεια, τραβήξτε τους προς τα έξω για να τους αφαιρέσετε.

- 7** Για να τοποθετήσετε καινούργιους λαμπτήρες ή/και εκκινήτρες, ακολουθήστε τις παραπάνω οδηγίες με αντίστροφη σειρά και φορά.

- 8** Σπρώξτε την επιστρωση από ακρυλικό υλικό στο κουβούκλιο και την κλίση.

- 9** Τοποθετήστε ξανά τα καλύμματα στην κατάλληλη θέση στο κουβούκλιο και την κλίση και στερεώστε τα με βίδες.

Μόνο στο HB 585: Η συσκευή διαθέτει μετρητή που καταγράφει τις ώρες λειτουργίας των λαμπτήρων μαυρίσματος.

- ▶ Ρυθμίστε το χρόνο στο 00 και πατήστε το κουμπί έναρξης **⓪** για τουλάχιστον 2 δευτερόλεπτα. Μετά το μπιπ που θα ακουστεί, θα εμφανιστούν στην οθόνη οι ώρες λειτουργίας.

Πολλαπλασιάστε τον αριθμό στην οθόνη με το 10 για να έχετε τον τρέχοντα συνολικό αριθμό ωρών λειτουργίας. Για παράδειγμα: εάν στην οθόνη εμφανίζεται ο αριθμός 34, ο συνολικός χρόνος ωρών λειτουργίας είναι 340.

*Σημείωση: Η ένδειξη των ωρών λειτουργίας εξαφανίζεται από την οθόνη μόλις απελευθερώσετε το κουμπί **⓪**.*

- ▶ Για να μηδενίσετε τον μετρητή ωρών, πατήστε το κουμπί έναρξης **⓪** μέχρι να εμφανιστούν στην οθόνη οι ώρες λειτουργίας. Στη συνέχεια, πατήστε ταυτόχρονα το κουμπί **⓪** και το κουμπί **⚡** μέχρι να εξαφανιστεί η ένδειξη των ωρών λειτουργίας από την οθόνη (εμφανίζεται ο αριθμός 00).

### Περιβάλλον

- ▶ Οι λαμπτήρες αυτής της συσκευής περιέχουν ουσίες που μπορεί να είναι επιβλαβείς για το περιβάλλον. Μην απορρίπτετε τους λαμπτήρες μαζί με τα συνηθισμένα απορρίμματα του σπιτιού σας. Παραδώστε τους σε ένα επίσημο σημείο συλλογής.
- ▶ Στο τέλος της ζωής της συσκευής μην την πετάξετε μαζί με τα συνηθισμένα απορρίμματα του σπιτιού σας, αλλά παραδώστε τη σε ένα επίσημο σημείο συλλογής για ανακύκλωση. Με αυτόν τον τρόπο, θα βοηθήσετε στην προστασία του περιβάλλοντος. (Εικ. 33)

### Περιορισμοί εγγύησης

Τα ακόλουθα εξαρτήματα δεν καλύπτονται από τους όρους της διεθνούς εγγύησης:

- λαμπτήρες μαυρίσματος
- ακρυλικά φύλλα και έξοδα καθαρισμού των ακρυλικών φύλλων

### Συχνές ερωτήσεις

Στο κεφάλαιο αυτό αναγράφονται οι πιο συχνές ερωτήσεις σχετικά με τη συσκευή μαυρίσματος.

Ερώτηση	Απάντηση
Γιατί δεν λειτουργεί η συσκευή;	<p>Το φιν ενδέχεται να μην έχει συνδεθεί σωστά στην πρίζα. Συνδέστε το φιν σωστά στην πρίζα.</p> <p>Ενδέχεται να υπάρχει διακοπή ρεύματος. Ελέγξτε εάν υπάρχει παροχή ρεύματος συνδέοντας κάποια άλλη συσκευή.</p> <p>Ενδέχεται να μην έχετε ρυθμίσει το χρονομετρητή. Ρυθμίστε το χρονομετρητή στον κατάλληλο χρόνο μαυρίσματος.</p>
Γιατί δεν λειτουργεί η συσκευή μαυρίσματος προσώπου;	<p>Η συσκευή μαυρίσματος προσώπου ενδέχεται να μην είναι ενεργοποιημένη. Ενεργοποιήστε τη συσκευή μαυρίσματος προσώπου.</p> <p>Η θερμοκρασία του λαμπτήρα της συσκευής μαυρίσματος προσώπου μπορεί να είναι υπερβολικά υψηλή για να συνεχίσει να λειτουργεί. Αφήστε το λαμπτήρα να κρυώσει για τουλάχιστον 3 λεπτά και δοκιμάστε να την ενεργοποιήσετε ξανά.</p>
Γιατί η ασφάλεια του κυκλώματος στο οποίο έχει συνδεθεί η συσκευή διακόπτει την παροχή ρεύματος όταν ενεργοποιώ ή χρησιμοποιώ τη συσκευή;	<p>Η ασφάλεια του κυκλώματος στο οποίο είναι συνδεδεμένη η συσκευή μαυρίσματος πρέπει να είναι τυποποιημένη ασφάλεια 16A (στο HB, ασφάλεια 13A για το HB584) ή βραδύκαυστη αυτόματη ασφάλεια. Επίσης, ενδέχεται να έχετε συνδέσει πάρα πολλές συσκευές στο ίδιο κύκλωμα.</p>
Γιατί τα αποτελέσματα του μαυρίσματος δεν είναι τόσο καλά όσο περίμενα;	<p>Ίσως χρησιμοποιείτε καλώδιο επέκτασης με υπερβολικά μεγάλο μήκος ή το οποίο δεν έχει το σωστό ονομαστικό ρεύμα. Συμβουλευτείτε τον αντιπρόσωπο. Ως γενική σύσταση σας συμβουλευόμαστε να αποφεύγετε τη χρήση καλωδίων επέκτασης.</p> <p>Ενδέχεται να ακολουθείτε μια σειρά συνεδριών μαυρίσματος που δεν είναι κατάλληλη για τον τύπο του δέρματός σας. Δείτε τον πίνακα στην ενότητα 'Συνεδρίες μαυρίσματος: συχνότητα και διάρκεια'.</p> <p>Όταν οι λαμπτήρες χρησιμοποιούνται για μεγάλο χρονικό διάστημα, οι δυνατότητες μαυρίσματος μειώνονται. Αυτό το φαινόμενο γίνεται αισθητό μετά από μερικά χρόνια. Για να επιλυθεί αυτό το πρόβλημα, ορίστε ελαφρώς μεγαλύτερο χρόνο μαυρίσματος ή αντικαταστήστε τους λαμπτήρες.</p> <p>Το αποτέλεσμα του μαυρίσματος εξαρτάται από τον τύπο του δέρματός σας και τη σειρά συνεδριών μαυρίσματος που ακολουθείτε. Το πρώτο αποτέλεσμα είναι εμφανές μόνο μετά από κάποιες συνεδρίες.</p>
Γιατί η συσκευή δεν παράγει αρκετό άρωμα;	<p>Διαβάστε το τελευταίο μέρος της ενότητας 'Φυσικά αρώματα' που βρίσκεται στο κεφάλαιο 'Χρήση της συσκευής'.</p>
Γιατί ορισμένα μέρη του σώματός μου παραμένουν λευκά;	<p>Όταν ένα άτομο είναι ξαπλωμένο σε σκληρή επιφάνεια, η κυκλοφορία του αίματος σε ορισμένες περιοχές του σώματος μειώνεται. Σε ορισμένα άτομα, αυτό μπορεί να προκαλέσει λευκές κηλίδες στο σώμα, συνήθως στην οσφυϊκή χώρα, κατά τη διάρκεια του μαυρίσματος.</p>

## Introducción

### Solárium de cuerpo entero

Con este solárium, podrá broncearse cómodamente en su casa. Sus lámparas de bronceado emiten luz visible, calor y luz ultravioleta, y le darán la impresión de estar bronceándose bajo el sol. Este aparato le broncea todo el cuerpo, incluso por los lados, de forma uniforme y de pies a cabeza.

### Descripción general (fig. 1)

- A** Rejillas de ventilación de la cubierta
- B** Ventilador
- C** Temporizador (sólo modelo HB584)
- D** Panel acrílico y lámina protectora de la cubierta
- E** Tubos y cebadores de la cubierta
  - HB584: 12 x Maxlight 100W CE III, 12 cebadores (modelo Maxlight)
  - HB585: 8 x Maxlight 100W CE III, 4 x Maxlight 80W CE III, 12 cebadores (modelo Maxlight), 1 x HP400SH
- F** Altavoces estéreo Active (sólo modelo HB585)
- G** Cartucho de fragancias (sólo modelo HB585)
- H** Panel acrílico y lámina protectora de la cama
- I** Panel de control (sólo modelo HB585)
  - 1 Botón de encendido/apagado del solárium facial (▶)
  - 2 Selector para intensidad máxima (☀) o media (☁) del solárium facial
  - 3 Botón de encendido/apagado del ventilador corporal adicional (⚙)
  - 4 Botones +/- del temporizador
  - 5 Display del temporizador
  - 6 Botón de inicio/parada (⏪)
- J** Rejillas del ventilador corporal (sólo modelo HB585)
- K** Tubos y cebadores de la cama
  - 12 tubos (modelo Maxlight 100W CE III) y 12 cebadores (modelo Maxlight)
- L** Perfil en ángulo
- M** Paneles frontal y lateral
- N** Gafas protectoras (2 pares, modelo HB071)
- O** Patas
- P** Rejillas de ventilación de la cama
- Q** Panel posterior
- R** Cable de conexión entre la cama y la cubierta
- S** Cable de alimentación

### Importante

Antes de usar el aparato, lea atentamente estas instrucciones de uso y consérvelas por si necesitara consultarlas en el futuro.

- ▶ **Antes de enchufar el aparato, compruebe si el voltaje indicado en el mismo se corresponde con el voltaje de red local.**
- ▶ **Si el cable de red está dañado, debe ser sustituido por Hapro o por un centro de servicio autorizado por Hapro para evitar situaciones de peligro.**
- ▶ **Si la toma de corriente donde se enchufa el aparato tiene una conexión defectuosa, la clavija del aparato se calentará. Asegúrese de enchufar el aparato a una toma de corriente con buena conexión.**
- ▶ **El aparato se debe conectar a un circuito que esté protegido con un fusible estándar de 16 A (en el Reino Unido, un fusible de 13 A para el modelo HB584) o un fusible automático de acción retardada.**
- ▶ **Sólo modelo HB585: el solárium facial dispone de protección automática contra el sobrecalentamiento. Si el aparato no se enfría suficientemente (por ejemplo, porque las rejillas de ventilación estén tapadas), el solárium facial se apagará automáticamente. Una vez que se haya eliminado la causa del sobrecalentamiento y el solárium facial se haya enfriado, volverá a encenderse de forma automática.**
- ▶ **El agua y la electricidad son una combinación peligrosa. No utilice este aparato en ambientes húmedos (por ejemplo, en el baño o cerca de una ducha o una piscina).**
- ▶ **Si ha estado nadando o acaba de darse una ducha, séquese completamente antes de usar el aparato.**
- ▶ **Desenchufe siempre el aparato después de usarlo.**
- ▶ **Mantenga el aparato fuera del alcance de los niños.**
- ▶ **No se aconseja el uso de un solarío para las personas que sean menores de 18 años.**
- ▶ **Al mover el aparato, asegúrese de que las patas no pisen el cable.**
- ▶ **Asegúrese de que las rejillas de ventilación de la cubierta y de la cama permanezcan abiertas mientras usa el aparato.**
- ▶ **No sobrepase los tiempos de bronceado recomendados ni el número máximo de horas de exposición (consulte el capítulo "Sesiones de bronceado: frecuencia y duración").**
- ▶ **No se broncee una misma parte del cuerpo más de una vez al día. Evite la exposición excesiva a la luz solar natural en el mismo día.**
- ▶ **No utilice el aparato si tiene alguna enfermedad o si toma medicamentos o utiliza productos cosméticos que puedan aumentar la sensibilidad de su piel. Ponga especial cuidado si es muy sensible a la luz ultravioleta. En caso de duda consulte a su médico.**
- ▶ **No deben utilizar el aparato las personas que al tomar el sol se queman pero no se broncean, las que sufren quemaduras solares, los niños, o aquellas personas que padecen (o han padecido) cáncer de piel o tienen una predisposición a padecerlo.**
- ▶ **No utilice el aparato y consulte a su médico si aparecen efectos inesperados, tal como picor, en las 48 horas posteriores a la primera sesión.**
- ▶ **Consulte a su médico si aparecen bultos o llagas persistentes en la piel, o si se producen cambios en lunares pigmentados.**
- ▶ **Cuando se broncee, póngase siempre las gafas protectoras que se suministran con el aparato para proteger los ojos de una exposición excesiva (consulte también el capítulo "El bronceado y la salud").**
- ▶ **Elimine las cremas, lápiz de labios y otros cosméticos antes de someterse a una sesión de bronceado.**
- ▶ **No utilice filtros solares ni aceleradores del bronceado.**
- ▶ **Si nota la piel tirante después de una sesión de bronceado, puede aplicarse una crema hidratante.**
- ▶ **No utilice el aparato si el temporizador o el panel de control no funcionan bien, o si falta un panel acrílico o el filtro UV del solárium facial (sólo modelo HB585), o si éstos están dañados o rotos.**
- ▶ **Los colores pueden perder intensidad con la luz del sol. Puede ocurrir lo mismo al utilizar este aparato.**

- ▶ No espere obtener mejores resultados con el aparato que con la luz solar natural. Sólo modelo HB585:
- ▶ Mantenga los gránulos de fragancias fuera del alcance de los niños.
- ▶ Los gránulos de fragancias no son comestibles.
- ▶ En caso de que los gránulos de fragancias entren en contacto con los ojos, láveselos inmediatamente con agua abundante.
- ▶ No utilice el cartucho de fragancias si es alérgico a los aromas. Consulte a su médico en caso de duda.

### Campos electromagnéticos (CEM)

Este aparato Hapro cumple todos los estándares sobre campos electromagnéticos (CEM). Si se utiliza correctamente y de acuerdo con las instrucciones de este manual, el aparato se puede usar de forma segura según los conocimientos científicos disponibles hoy en día.

## El bronceado y la salud

### El sol, los rayos ultravioleta y el bronceado

#### El sol

El sol proporciona varios tipos de energía. La luz visible nos permite ver; la luz ultravioleta (UV) nos broncea, y la luz infrarroja (IR) de los rayos solares nos proporciona el calor que tanto nos agrada.

#### Los rayos ultravioleta y la salud

Al igual que con la luz solar natural, el proceso de bronceado lleva su tiempo. Los primeros efectos sólo serán visibles tras varias sesiones (consulte el capítulo "Sesiones de bronceado: frecuencia y duración").

La exposición excesiva a la luz ultravioleta (ya sea luz solar natural o luz artificial del solárium) puede provocar quemaduras solares.

Además de otros factores, como la exposición excesiva a la luz solar natural, el uso excesivo e incorrecto de este aparato puede aumentar el riesgo de padecer enfermedades cutáneas y oculares. La medida en que esto pueda ocurrir viene determinada, por un lado, por la naturaleza, intensidad y duración de la exposición y, por otro, por la sensibilidad de la persona.

Cuanto más tiempo se expongan los ojos y la piel a los rayos ultravioleta, mayor será el riesgo de padecer queratitis, conjuntivitis, cataratas, daños en la retina, envejecimiento prematuro de la piel, o de desarrollar tumores cutáneos. Algunos medicamentos y cosméticos aumentan la sensibilidad de la piel.

#### ▶ Por lo tanto, es muy importante:

- que siga las instrucciones de los capítulos "Importante" y "Sesiones de bronceado: frecuencia y duración";
- que no supere el número máximo de horas de bronceado anuales (consulte el capítulo "Sesiones de bronceado: frecuencia y duración");
- que utilice siempre las gafas que se suministran mientras se broncea.

### Sesiones de bronceado: frecuencia y duración

- ▶ No realice más de una sesión de bronceado al día, durante un periodo de cinco a diez días. Espere al menos 48 horas tras la primera sesión antes de seguir con la segunda. Después de este ciclo de 5 a 10 días, recomendamos que deje descansar la piel durante un tiempo.

*Nota: Aproximadamente un mes después de un ciclo, la piel habrá perdido gran parte de su bronceado y podrá comenzar otro ciclo.*

*Nota: Si quiere mantener el bronceado, no deje de utilizar el solárium después de un ciclo; realice una o dos sesiones por semana.*

Tanto si elige dejar de broncearse durante un tiempo, como si continúa haciéndolo con menor frecuencia, recuerde que no debe superar el número máximo de horas de bronceado. Para este aparato el número máximo de horas al año es 17 (= 1020 minutos).

#### Ejemplo

Supongamos que realiza un ciclo de bronceado de 10 días, con una sesión de 6 minutos el primer día y de 20 minutos los nueve días siguientes.

- ▶ El ciclo completo durará (1 x 6 minutos) + (9 x 20 minutos) = 186 minutos.

*Nota: En un año podrá realizar 5 de estos ciclos, ya que 5 x 186 minutos = 930 minutos.*

#### Tabla

En la tabla puede verse que la primera sesión de un ciclo debe tener siempre una duración de 6 minutos, independientemente de la sensibilidad de la piel.

Si piensa que las sesiones son demasiado largas para usted (si siente la piel tirante y sensible después de una sesión), le recomendamos que reduzca la duración de las sesiones 5 minutos, por ejemplo.

Duración de la sesión UV para cada parte del cuerpo	Para personas con piel muy sensible	Para personas con piel de sensibilidad normal	Para personas con piel poco sensible
1ª sesión	6	6	6
descanso de al menos 48 horas	descanso de al menos 48 horas	descanso de al menos 48 horas	descanso de al menos 48 horas
2ª sesión	10	15 - 20	20 - 25
3ª sesión	10	15 - 20	20 - 25
4ª sesión	10	15 - 20	20 - 25
5ª sesión	10	15 - 20	20 - 25
6ª sesión	10	15 - 20	20 - 25
7ª sesión	10	15 - 20	20 - 25
8ª sesión	10	15 - 20	20 - 25
9ª sesión	10	15 - 20	20 - 25
10ª sesión	10	15 - 20	20 - 25

## Preparación para su uso

Para el máximo confort, utilice el aparato a una temperatura ambiente de aproximadamente 18 °C.

Si la cama se calienta demasiado, reduzca la temperatura ambiente por debajo de 20 °C.

## Cama

Monte y mueva siempre la cama con ayuda de otra persona.

- ▶ Según se va montando el solárium, éste va haciéndose más pesado y más difícil de mover. Por eso le aconsejamos que monte el solárium en el lugar donde vaya a usarlo.
- ▶ Asegúrese de que queda suficiente espacio libre a los lados (al menos 50 cm) y detrás (al menos 30 cm) del solárium.

**1** Coloque la cama sobre una mesa con las lámparas hacia abajo. (fig. 2)

**2** Coloque y apriete firmemente las patas en los salientes correspondientes.

*Nota:* Antes de colocar la cama sobre sus patas, debe decidir cómo quiere que se abra la cubierta. El lado de la cama con los orificios de conexión es el lado por el que se articula la cubierta.

- ▶ Asegúrese de montar las patas en la posición correcta, de forma que la toma para el cable de conexión quede en la parte de atrás. (fig. 3)
- ▶ Asegúrese de que los enganches de bola queden uno frente al otro. (fig. 4)
- ▶ No intente levantar ni inclinar la cama cogiéndola por las patas. (fig. 5)

**3** Utilice una llave hexagonal y 4 tornillos para fijar el perfil en ángulo a las patas de la estructura. (fig. 6)

**4** Haga que una persona empuje el panel frontal firmemente contra la estructura hasta que el panel se curve. (fig. 7)

**5** Haga que otra persona fije el panel frontal con las tuercas. (fig. 8)

**6** Fije los paneles laterales a las patas de la estructura. (fig. 9)

**7** Levante la cama y déle la vuelta con cuidado apoyándola sobre sus patas. (fig. 10)

## Cubierta

Monte y mueva siempre la cubierta con ayuda de otra persona.

**1** Coloque la cubierta sobre las patas. (fig. 11)

**2** Cierre la cubierta con cuidado. (fig. 12)

**3** Fije la cubierta a las patas con los tornillos. (fig. 13)

**4** Fije el extremo de la parte más gruesa del muelle de gas a los enganches de bola superiores. (fig. 14)

**5** Levante la cubierta con la ayuda de otra persona. (fig. 15)

**6** Fije el extremo de la parte más fina del muelle de gas a los enganches de bola inferiores. (fig. 16)

**7** Apriete bien el tornillo de cabeza hueca hexagonal con una llave hexagonal. (fig. 17)

**8** Fije el panel posterior a las patas de la cubierta. (fig. 18)

**9** Introduzca la clavija de la cubierta en el enchufe de la cama ("clic"). (fig. 19)

- ▶ Puede desconectar la clavija con un destornillador como se muestra en la imagen. (fig. 20)

**10** Enchufe el aparato a una toma de corriente.

- ▶ Mueva el solárium solamente deslizando sus patas con cuidado sobre el suelo, o levantándolo ligeramente con cuidado con ayuda de otra persona. (fig. 21)

## Uso del aparato

### Bronceado (sólo modelo HB584)

**1** Para encender el aparato gire el temporizador al tiempo de bronceado deseado. Para conocer los tiempos de bronceado correctos, consulte el capítulo "Sesiones de bronceado: frecuencia y duración". (fig. 22)

**2** Utilice las gafas protectoras que se suministran.

Utilice estas gafas protectoras sólo cuando se esté bronceando con un solárium de Hapro. No las utilice para otros fines. Las gafas protectoras cumplen con la protección clase II de acuerdo con la directiva 89/686/EEC.

**3** Empuje la cubierta hacia atrás. (fig. 23)

**4** Túmbese en la cama. (fig. 24)

**5** Cuando esté tumbado en la cama, tire de la cubierta hasta colocarla en posición horizontal. (fig. 25)

**6** Cuando haya transcurrido el tiempo de bronceado establecido, las lámparas se apagarán automáticamente. Durante el último minuto de la sesión, el aparato emitirá un pitido.

### Bronceado (sólo modelo HB585)

**1** Pulse el botón + o - para establecer el tiempo de bronceado deseado y pulse el botón de inicio . Para conocer los tiempos de bronceado correctos, consulte el capítulo "Sesiones de bronceado: frecuencia y duración".

Mantenga el botón pulsado para ajustar el tiempo más rápidamente.

**2** Utilice las gafas protectoras que se suministran.

Utilice estas gafas protectoras sólo cuando se esté bronceando con un solárium de Hapro. No las utilice para otros fines. Las gafas protectoras cumplen con la protección clase II de acuerdo con la directiva 89/686/EEC.

**3** Empuje la cubierta hacia atrás. (fig. 23)



**4** Túmbese en la cama. (fig. 24)

Asegúrese de que la cara quede situada debajo del solárium facial cuando se tumbe en la cama.

**5** Cuando esté tumbado en la cama, tire de la cubierta hasta colocarla en posición horizontal. (fig. 25)

**6** Cuando haya transcurrido el tiempo de bronceado establecido, las lámparas se apagarán automáticamente. Durante los últimos 10 segundos de la sesión, el aparato emitirá un pitido.

- ▶ Puede apagar o encender el solárium facial durante la sesión pulsando el botón .

- ▶ Pulse el botón  para alternar entre intensidad máxima e intensidad media.
- ▶ Durante la sesión de bronceado, puede pulsar el botón  para encender el ventilador corporal para un mayor confort. Cuando se apague el solárium facial, deberá esperar 3 minutos antes de volver a encenderlo. Durante este período de enfriamiento, los símbolos próximos al botón  parpadearán.

### Fragancias naturales (sólo modelo HB585)

Durante la sesión de bronceado, puede disfrutar de su fragancia favorita. Puede elegir entre tres fragancias diferentes.

- ▶ Los gránulos de fragancias se han desarrollado especialmente para usar con este aparato. No utilice otros gránulos.

#### Llenado del cartucho

- 1 Para quitar la tapa del cartucho tire de ella a la vez que presiona en los pequeños puntos de presión. (fig. 26)
- 2 Abra la bolsita por la pequeña abertura de la parte superior.
- 3 Llene el cartucho con todo el contenido de una bolsita de gránulos de fragancia.
- 4 Vuelva a colocar la tapa en el cartucho ("clic").

#### Cómo poner o quitar el cartucho

- 1 Coloque el cartucho en el soporte. Sólo encaja en una posición y se fija con un clic. (fig. 27)
- ▶ Para sacar el cartucho, coloque sus dedos pulgar e índice a ambos lados del cartucho. Presione en el disco para sacar el cartucho del soporte. (fig. 28)

#### Ajuste del nivel de fragancia

- 1 Gire el cartucho para ajustar el nivel de fragancia. (fig. 29)  
Gire el cartucho hacia el símbolo de la flor grande para aumentar el nivel de fragancia. Gírelo en dirección contraria para reducir el nivel de fragancia.
- 2 Cuando guarde el aparato, o si no desea ninguna fragancia, gire el cartucho todo lo que pueda hacia el lado opuesto al símbolo de la flor grande. (fig. 30)  
Los orificios ya no serán visibles.
- 3 Sustituya los gránulos cuando el cartucho ya no emita fragancia. Hay paquetes de repuesto con 3 bolsitas de gránulos de fragancias con el número de modelo HB080.
- ▶ Tenga en cuenta que el nivel de fragancia depende de varios factores, entre otros:
  - La costumbre puede hacer que perciba menos la fragancia o no la perciba en absoluto, pero esto es normal.
  - Cuando su cabeza esté mirando hacia la derecha, la fragancia será menos perceptible que cuando esté mirando hacia la izquierda.
  - Las corrientes de aire de la habitación donde utilice el aparato también pueden afectar al nivel de fragancia.
  - Su estado personal también puede influir el grado en el que percibe la fragancia.

### Altavoces estéreo Active (sólo modelo HB585)

Mientras se broncea, puede escuchar su música favorita conectando su propio reproductor de audio (por ejemplo, CD, MP3 o radio) al aparato. Para conectar su reproductor de audio al aparato, utilice el cable con 2 conectores que se suministra con el aparato.

- 1 Introduzca un conector en la toma AUX del lado derecho del altavoz.
- 2 Introduzca el otro conector en la toma para auriculares de su reproductor de audio (por ejemplo, CD, MP3 o radio).
- ▶ Puede ajustar el volumen desde su reproductor de audio.
  - No ponga el volumen demasiado alto, ya que esto podría causar un daño irreparable a los altavoces.
  - De hecho, aconsejamos que ponga el volumen por debajo de lo que esté acostumbrado, ya que el espacio entre la cama y la cubierta actúa como una caja acústica y amplifica el sonido.

### Limpieza

Antes de limpiarlo, desenchufe siempre el solárium y deje que se enfríe.

No utilice estropajos, agentes abrasivos ni líquidos agresivos, como gasolina o acetona, para limpiar el aparato.

No utilice líquidos como alcohol, alcohol metílico, gasolina o acetona para limpiar los paneles acrílicos, ya que provocarían daños irreparables.

- 1 Limpie la parte exterior con un paño húmedo.

No deje que entre agua en el aparato.

- 2 Limpie las gafas protectoras con un paño húmedo.

### Sustitución

La luz que emiten los tubos será menos intensa con el paso del tiempo (es decir, después de unos años de uso normal). Cuando esto ocurra, notará una disminución en la capacidad de bronceado del aparato. Para solucionar este problema, programe un poco más de tiempo de bronceado o sustituya los tubos.

- ▶ Aconsejamos sustituir las lámparas de bronceado después de 500 horas de funcionamiento.
- ▶ Haga que cambien las lámparas y/o los cebadores en un centro de servicio autorizado por Hapro, ya que sólo ellos tienen los conocimientos y cualificación necesarios para realizar esta tarea, así como las piezas de repuesto originales del aparato.
- ▶ El filtro UV del solárium facial (sólo modelo HB585) protege contra la exposición a luz UV no deseada. Por lo tanto, es importante sustituir inmediatamente el filtro si está dañado o roto.
- ▶ La lámpara del solárium facial (sólo modelo HB585) sólo puede ser sustituida por un centro de servicio autorizado por Hapro.
- ▶ Si el cable de red está dañado, debe ser sustituido por Hapro o por un centro de servicio autorizado por Hapro para evitar situaciones de peligro.
- ▶ Si insiste en sustituir los tubos o cebadores usted mismo, hágalo de la siguiente manera:

- 1 Desenchufe el aparato de la toma de corriente.

**2** Desatornille los tornillos y retire las dos cubiertas exteriores de la cubierta y de la cama. (fig. 31)

**3** Saque completamente los paneles acrílicos del aparato. (fig. 32)

Así podrá acceder a las lámparas y los cebadores.

*Nota: Si lo desea, ahora también puede limpiar el interior de los paneles acrílicos (consulte el capítulo "Limpieza").*

**4** Gire las lámparas ligeramente hacia la izquierda o hacia la derecha hasta que se desbloqueen.

**5** Tire de las lámparas para sacarlas de sus soportes.

**6** Gire los cebadores ligeramente hacia la izquierda y tire de ellos para sacarlos.

**7** Para introducir nuevas lámparas o cebadores, siga las instrucciones anteriores en orden inverso.

**8** Vuelva a introducir los paneles acrílicos en la cubierta y en la cama.



**9** Coloque las cubiertas exteriores en la cubierta y en la cama y fíjelas con los tornillos.

Sólo modelo HB 585: el aparato tiene un contador que registra las horas de funcionamiento de las lámparas de bronceado.

► Establezca el tiempo en 00 y pulse el botón de inicio  al menos durante 2 segundos. Después de que suene un pitido, las horas de funcionamiento aparecerán en el display.

Multiplique el número del display por diez para obtener el número total real de horas de funcionamiento. Por ejemplo, si el display muestra 34, el número total de horas de funcionamiento es 340.

*Nota: Las horas de funcionamiento desaparecerán del display cuando deje de pulsar el botón .*

► Para restablecer el contador de horas, pulse el botón de inicio  hasta que las horas de funcionamiento aparezcan en el display. A continuación, pulse simultáneamente el botón de inicio  y el botón  hasta que las horas de funcionamiento desaparezcan del display (se mostrará 00).

### Medio ambiente

- Las lámparas de este aparato contienen sustancias que pueden ser perjudiciales para el medio ambiente. Cuando deseche las lámparas, no las tire junto con la basura normal del hogar, depositelas en un punto de recogida oficial.
- Al final de su vida útil, no tire el aparato junto con la basura normal del hogar. Llévelo a un punto de recogida oficial para su reciclado. De esta manera ayudará a conservar el medio ambiente. (fig. 33)

### Restricciones de la garantía

La garantía internacional no cubre lo siguiente:

- lámparas de bronceado
- paneles acrílicos y el coste de la limpieza de dichos paneles

### Preguntas más frecuentes

En este capítulo se exponen las preguntas más frecuentes sobre el solárium.

Pregunta	Respuesta
¿Por qué no funciona el aparato?	Puede que la clavija no esté bien enchufada a la red. Enchufe correctamente la clavija a la toma de corriente.
	Puede que haya un fallo en el suministro de energía. Compruebe si la toma de corriente funciona conectando otro aparato.
	Puede que no haya programado el temporizador. Establezca en el temporizador el tiempo de bronceado adecuado.
¿Por qué no funciona el solárium facial?	Puede que el solárium facial no esté encendido. Enciéndalo.
	Puede que la lámpara del solárium facial esté todavía demasiado caliente para encenderse. Deje que la lámpara se enfríe al menos 3 minutos antes de volver a encenderlo.
¿Por qué el fusible del circuito al que está conectado el aparato corta la corriente cuando enciendo o utilizo el aparato?	El fusible del circuito al que está conectado el solárium debe ser un fusible estándar de 16 A (en el Reino Unido, un fusible de 13 A para el modelo HB584) o un fusible automático de acción retardada. Puede que haya conectado demasiados aparatos a un mismo circuito.
¿Por qué los resultados no son tan buenos como esperaba?	Quizás esté utilizando un cable alargador demasiado largo o no tiene la corriente correcta. Consulte a su distribuidor. Nuestro consejo general es que no utilice alargadores.
	Puede que haya seguido un ciclo de bronceado que no sea adecuado para su tipo de piel. Consulte la tabla del capítulo "Sesiones de bronceado: frecuencia y duración".
	Si se han utilizado las lámparas durante mucho tiempo, la capacidad de bronceado disminuye. Este efecto sólo será perceptible transcurridos varios años. Para solucionar este problema, seleccione un tiempo de bronceado ligeramente superior o sustituya las lámparas.
	Los resultados de bronceado dependen del tipo de piel y del ciclo que siga. Los primeros efectos sólo serán visibles después de unas cuantas sesiones.
¿Por qué no produce el aparato suficiente fragancia?	Lea la última parte de la sección "Fragancias naturales" en el capítulo "Uso del aparato".
¿Por qué algunas partes del cuerpo no se broncean?	Cuando una persona se tumba sobre una superficie dura, la circulación sanguínea disminuye en ciertas partes del cuerpo. En algunas personas esto puede dar lugar a manchas blancas en el cuerpo, normalmente en la parte baja de la espalda, cuando se broncean.



## Introduction

### Solarium intégral

Ce solarium vous permet de bronzer confortablement chez vous. Les lampes émettent de la lumière, de la chaleur et des rayons ultraviolets, tout comme le soleil. Cet appareil garantit un bronzage uniforme de la tête aux pieds, y compris sur les côtés.

### Description générale (fig. 1)

- A** Orifices d'aération du ciel
- B** Ventilateur
- C** Minuteur (HB584 uniquement)
- D** Plaque acrylique et feuille métallique protectrice du ciel
- E** Tubes UV et starters du ciel
  - HB584: 12 x Maxlight 100W CE III, 12 starters (de type Maxlight)
  - HB585: 8 x Maxlight 100W CE III, 4 x Maxlight 80W CE III, 12 starters (de type Maxlight), 1 x HP400SH
- F** Enceintes stéréo actives (HB585 uniquement)
- G** Cartouche de parfum (HB585 uniquement)
- H** Plaque acrylique et feuille métallique protectrice du lit
- I** Bloc de commande (HB585 uniquement)
  - 1 Bouton marche/arrêt de la lampe faciale (▶)
  - 2 Sélecteur de pleine intensité (☺) ou de demi-intensité (☹) de la lampe faciale
  - 3 Bouton marche/arrêt du ventilateur supplémentaire (✿)
  - 4 Boutons +/- du minuteur
  - 5 Afficheur du minuteur
  - 6 Bouton marche/arrêt (⊕)
- J** Orifices d'aération du ventilateur (HB585 uniquement)
- K** Tubes UV et starters du lit
  - 12 tubes (de type Maxlight 100W CE III) et 12 starters (de type Maxlight)
- L** Profilé
- M** Panneau avant et panneau latéral
- N** Lunettes de protection (2 paires, modèle HB071)
- O** Pieds
- P** Orifices d'aération du lit
- Q** Panneau arrière
- R** Câble de connexion entre le lit et le ciel
- S** Cordon d'alimentation

### Important

Avant d'utiliser l'appareil, lisez les instructions ci-dessous et conservez ce mode d'emploi pour un usage ultérieur.

- ▶ Avant de brancher l'appareil, vérifiez que la tension indiquée sur l'appareil correspond à la tension secteur locale.
- ▶ Si le cordon d'alimentation est endommagé, il doit être remplacé par Hapro ou un Centre Service Agréé afin d'éviter tout accident.
- ▶ Si la prise secteur utilisée est en mauvais état, la fiche de l'appareil risque de surchauffer. Veillez à brancher l'appareil sur une prise secteur en bon état de marche.
- ▶ L'appareil doit être branché sur un circuit protégé par un fusible standard 16 A (13 A pour le modèle HB584 au R.-U.) ou par un fusible automatique à action retardée.
- ▶ Modèle HB585 : la lampe faciale bénéficie d'une protection intégrée contre les surchauffes. Si le refroidissement est insuffisant (en cas d'obstruction des aérations, par exemple), la lampe s'éteint automatiquement. Une fois la source de surchauffe éliminée et la température revenue à un niveau acceptable, la lampe se rallume automatiquement.
- ▶ L'eau et l'électricité ne font pas bon ménage. N'utilisez jamais l'appareil dans un environnement humide (dans la salle de bain ou près d'une douche ou d'une piscine par exemple).
- ▶ Si vous venez de nager ou de prendre une douche, séchez-vous parfaitement avant d'utiliser l'appareil.
- ▶ Débranchez toujours l'appareil après utilisation.
- ▶ Veillez à ne pas laisser les enfants jouer avec l'appareil.
- ▶ L'utilisation d'un banc solaire est interdite aux personnes de moins de 18 ans.
- ▶ Veillez à ne pas coincer le cordon d'alimentation sous l'un des pieds de l'appareil lorsque vous le déplacez.
- ▶ En cours de fonctionnement, n'obtenez pas les orifices d'aération des lampes UV du lit et du ciel.
- ▶ Ne dépassez pas la durée de bronzage recommandée, ni le nombre maximum d'heures de bronzage (voir la section « Séances de bronzage : durée et fréquence »).
- ▶ Évitez de faire bronzer une même partie du corps plus d'une fois par jour et de vous exposer au soleil le jour d'une séance de bronzage.
- ▶ N'utilisez pas l'appareil si vous souffrez d'une maladie, prenez des médicaments et/ou utilisez des produits cosmétiques susceptibles d'augmenter la sensibilité de la peau. Redoublez de prudence en cas d'hypersensibilité aux UV. En cas de doute, consultez votre médecin.
- ▶ L'utilisation de l'appareil est strictement interdite aux personnes prédisposées aux coups de soleil, aux personnes souffrant de coups de soleil, aux enfants ou aux personnes atteintes (ou ayant souffert) d'un cancer de la peau ou prédisposées au cancer de la peau.
- ▶ Si vous observez des effets indésirables tels que des démangeaisons dans les 48 heures suivant la première séance, cessez d'utiliser l'appareil et consultez votre médecin.
- ▶ Consultez votre médecin si vous avez des ulcères ou des boutons tenaces de la peau ou si vous observez un changement d'aspect ou de taille des grains de beauté pigmentés.
- ▶ Portez toujours les lunettes fournies afin de protéger vos yeux de la lumière (voir également le chapitre « Bronzage et santé »).
- ▶ Retirez toute trace de crème, de rouge à lèvres ou de produit cosmétique avant une séance de bronzage.
- ▶ N'employez pas de lotions ou de crèmes solaires.
- ▶ Si votre peau est sèche après la séance de bronzage, vous pouvez appliquer une crème hydratante.
- ▶ N'utilisez jamais l'appareil lorsque le minuteur ou le bloc de commande est défectueux ou lorsque la plaque acrylique ou le filtre UV de la lampe faciale (modèle HB585 uniquement) est endommagé, cassé ou absent.
- ▶ Certaines couleurs pâlisent au contact des rayons du soleil. Le même phénomène peut se produire lors de l'utilisation du solarium.
- ▶ Le solarium ne garantit pas de meilleurs résultats de bronzage par rapport à une exposition au soleil.

HB585 uniquement :

- ▶ Tenez les billes parfumées hors de portée des enfants.
- ▶ Elles ne sont pas comestibles.
- ▶ En cas de contact des yeux avec les billes parfumées, rincez les yeux immédiatement et abondamment à l'eau.
- ▶ N'utilisez pas la cartouche de parfum si vous êtes allergique au parfum. Consultez votre médecin en cas de doute.

### Champs électromagnétiques

Cet appareil Hapro est conforme à toutes les normes relatives aux champs électromagnétiques (CEM). Il répond aux règles de sécurité établies sur la base des connaissances scientifiques actuelles s'il est manipulé correctement et conformément aux instructions de ce mode d'emploi.

## Bronzage et santé

### Le soleil, les UV et le bronzage

#### Le soleil

Le soleil émet un rayonnement complexe : sa lumière nous permet de voir, ses rayons ultraviolets (UV) font bronzer notre peau et ses rayons infrarouges (IR) génèrent de la chaleur.

#### Les UV et votre santé

Comme le bronzage naturel, le bronzage aux UV nécessite un certain temps. Les premiers effets ne seront visibles qu'après quelques séances (voir la section « Séances de bronzage : durée et fréquence »).

Une surexposition aux rayons ultraviolets (du soleil ou du solarium) peut engendrer des coups de soleil.

Outre plusieurs autres facteurs, comme la surexposition au soleil, une utilisation incorrecte ou excessive du solarium peut augmenter le risque de maladie de la peau ou des yeux. La gravité de ces maladies dépend d'une part de la nature, de l'intensité et de la durée de l'exposition, et d'autre part de la sensibilité de chacun.

Une exposition prolongée de la peau et des yeux aux UV augmente le risque d'affections telles que la kératite, la conjonctivite, les dommages à la rétine, la cataracte, le vieillissement prématuré de la peau et les tumeurs de la peau. Certains médicaments et produits cosmétiques contribuent à augmenter la sensibilité de la peau.

#### ▶ Il est dès lors très important de :

- suivre les instructions fournies dans le chapitre « Important » et dans la section « Séances de bronzage : durée et fréquence » ;
- ne pas dépasser le nombre maximum d'heures de bronzage par an (voir également la section « Séances de bronzage : durée et fréquence ») ;
- toujours porter les lunettes fournies pendant le bronzage.

### Séances de bronzage : durée et fréquence

- ▶ N'effectuez pas plus d'une séance de bronzage par jour pendant une période de cinq à dix jours. Espacez les deux premières séances de bronzage d'au moins 48 heures. Après ce programme, laissez reposer votre peau pendant un certain temps.

*Remarque : Environ un mois plus tard, votre peau aura perdu une grande partie du bronzage. Vous pouvez alors commencer un nouveau programme.*

*Remarque : pour entretenir votre bronzage, effectuez une ou deux séances d'UV par semaine, après avoir suivi le programme initial.*

Que vous choisissiez de faire une pause pendant quelques jours ou de continuer le bronzage à une intensité plus faible, il est impératif de ne pas dépasser le nombre maximum d'heures de bronzage par an. Pour ce solarium, le nombre maximum d'heures de bronzage est de 17 heures (=1020 minutes) par an.

#### Exemple

Supposons que vous suiviez un programme de bronzage de 10 jours avec une séance de 6 minutes le premier jour et des séances de 20 minutes chacun des neuf jours suivants.

- ▶ Ce programme comprend donc (1 x 6 minutes) + (9 x 20 minutes) = 186 minutes.

*Remarque : vous pouvez suivre 5 de ces programmes par an (puisque 5 x 186 minutes = 930 minutes).*

#### Tableau

Dans le tableau ci-dessous, vous verrez que la durée de la première séance est toujours de 6 minutes, quelle que soit la sensibilité de la peau. Si les séances vous semblent trop longues (si vous avez l'impression que votre peau tire en fin de séance par exemple), il est recommandé d'en réduire la durée d'environ 5 minutes.

Durée d'une séance de bronzage pour chaque partie du corps	Pour personnes à peau très sensible	Pour personnes à peau normale	Pour personnes à peau peu sensible
1re séance	6	6	6
pause d'au moins 48 heures	pause d'au moins 48 heures	pause d'au moins 48 heures	pause d'au moins 48 heures
2e séance	10	15-20	20-25
3e séance	10	15-20	20-25
4e séance	10	15-20	20-25
5e séance	10	15-20	20-25
6e séance	10	15-20	20-25
7e séance	10	15-20	20-25
8e séance	10	15-20	20-25
9e séance	10	15-20	20-25
10e séance	10	15-20	20-25

## Avant utilisation

Pour un confort optimal, utilisez l'appareil dans une pièce dont la température ambiante est de 18 °C environ. Si le lit devient trop chaud, diminuez la température de la pièce de manière à ce qu'elle soit inférieure à 20 °C.

### Lit

L'assemblage et le déplacement du lit doivent toujours être réalisés par deux personnes.

- ▶ Au fur et à mesure de l'assemblage, le solarium devient plus lourd et plus difficile à déplacer. Il est donc recommandé de l'assembler à l'endroit où il sera utilisé.
- ▶ Assurez-vous de laisser un espace suffisant autour du solarium, à savoir au moins 50 cm sur les côtés et 30 cm à l'arrière.

- 1 Placez le lit sur une table, avec les lampes orientées vers le bas. (fig. 2)
  - 2 Poussez fermement sur les pieds pour les fixer aux goujons correspondants.
- Remarque : avant de placer le lit sur les pieds, décidez de quel côté vous souhaitez ouvrir le ciel. Le côté du lit comportant des trous accueille les charnières du ciel.*
- ▶ Assurez-vous que les pieds sont positionnés correctement, de manière à ce que la prise du câble de connexion se trouve à l'arrière. (fig. 3)
  - ▶ Assurez-vous que les rotules sont orientées l'une vers l'autre. (fig. 4)
  - ▶ Ne tentez pas de soulever ou d'incliner le lit par les pieds ! (fig. 5)
- 3 Utilisez une clé hexagonale et 4 vis pour fixer le profilé aux pieds du châssis. (fig. 6)
  - 4 Une personne doit pousser le panneau avant contre le châssis jusqu'à ce qu'il se courbe. (fig. 7)
  - 5 L'autre personne doit fixer le panneau avant à l'aide des boulons. (fig. 8)
  - 6 Fixez les panneaux latéraux aux pieds du châssis. (fig. 9)
  - 7 Soulevez le lit et posez-le sur ses pieds. (fig. 10)

### Ciel

L'assemblage et le déplacement du ciel doivent toujours être réalisés par deux personnes.

- 1 Posez le ciel sur les pieds. (fig. 11)
- 2 Fermez le ciel avec précaution. (fig. 12)
- 3 Fixez le ciel aux pieds à l'aide des vis. (fig. 13)
- 4 Fixez l'extrémité de la partie la plus large du vérin à gaz aux rotules supérieures. (fig. 14)
- 5 Soulevez le ciel avec l'aide d'une autre personne. (fig. 15)
- 6 Fixez l'extrémité de la partie la plus étroite du vérin à gaz aux rotules inférieures. (fig. 16)
- 7 Serrez bien la vis hexagonale à l'aide de la clé hexagonale. (fig. 17)
- 8 Fixez le panneau arrière aux pieds du ciel. (fig. 18)
- 9 Insérez la fiche du ciel dans la prise du lit (clic). (fig. 19)
- ▶ Vous pouvez déconnecter la fiche à l'aide d'un tournevis, comme illustré. (fig. 20)
- 10 Branchez le cordon d'alimentation sur une prise secteur.
- ▶ Ne déplacez le lit qu'en le faisant glisser sur ses pieds ou en le soulevant légèrement avec l'aide d'une autre personne. (fig. 21)

## Utilisation de l'appareil

### Bronzage (HB584 uniquement)

- 1 Sélectionnez la durée de bronzage souhaitée pour allumer l'appareil. Consultez les durées de bronzage recommandées à la section « Séances de bronzage : durée et fréquence ». (fig. 22)
- 2 Mettez les lunettes de protection fournies.  
Utilisez uniquement ces lunettes de protection pour les séances de bronzage avec un appareil Hapro. Ne les utilisez pas à d'autres fins. Les lunettes de protection sont conformes à la directive 89/686/CEE, classe II.
- 3 Relevez le ciel. (fig. 23)
- 4 Allongez-vous sur le lit. (fig. 24)
- 5 Une fois allongé, ramenez le ciel vers vous pour le mettre en position horizontale. (fig. 25)
- 6 Une fois la durée de bronzage écoulée, les lampes s'éteignent automatiquement. L'appareil émet des signaux sonores pendant la dernière minute de la séance.

### Bronzage (HB585 uniquement)

- 1 Appuyez sur les boutons + ou - pour définir la durée de bronzage souhaitée, puis appuyez sur le bouton marche/arrêt . Consultez les durées de bronzage recommandées à la section « Séances de bronzage : durée et fréquence ». Maintenez le bouton enfoncé pour régler la durée plus rapidement.
- 2 Mettez les lunettes de protection fournies.  
Utilisez uniquement ces lunettes de protection pour les séances de bronzage avec un appareil Hapro. Ne les utilisez pas à d'autres fins. Les lunettes de protection sont conformes à la directive 89/686/CEE, classe II.
- 3 Relevez le ciel. (fig. 23)
- 4 Allongez-vous sur le lit. (fig. 24)  
Assurez-vous que votre visage se trouve sous la lampe faciale lorsque vous êtes allongé sur le lit.

- 5 Une fois allongé, ramenez le ciel vers vous pour le mettre en position horizontale. (fig. 25)
- 6 Une fois la durée de bronzage écoulée, les lampes s'éteignent automatiquement. L'appareil émet des signaux sonores pendant les 10 dernières secondes de la séance.
  - ▶ Appuyez sur le bouton ► pour allumer ou éteindre la lampe faciale en cours de séance.
  - ▶ Appuyez sur le bouton ☺/☹ pour basculer entre la pleine intensité et la demi-intensité.
  - ▶ En cours de séance, vous pouvez appuyer sur le bouton ✱ pour activer le ventilateur, pour plus de confort.
 Une fois la lampe faciale éteinte, vous devez attendre 3 minutes avant de pouvoir la rallumer. Les symboles près du bouton ☺/☹ clignotent pendant la période de refroidissement.

### Parfums naturels (HB585 uniquement)

Respirez d'agréables senteurs pendant votre séance de bronzage. Vous avez le choix entre trois parfums différents.

- ▶ Les billes parfumées ont été spécialement conçues pour cet appareil. N'utilisez pas d'autres marques.

#### Remplissage de la cartouche

- 1 Retirez le couvercle de la cartouche en appuyant sur les points de pression. (fig. 26)
- 2 Ouvrez le sachet au niveau de la petite ouverture du haut.
- 3 Remplissez la cartouche avec le contenu d'un sachet entier de billes parfumées.
- 4 Remettez le couvercle en place (clic).

#### Insertion ou retrait de la cartouche

- 1 Placez la cartouche dans son support. Un seul sens d'insertion est possible pour que la cartouche s'enclenche (clic). (fig. 27)
- ▶ Pour retirer la cartouche, placez votre pouce et votre index de part et d'autre de la cartouche. Ensuite, appuyez sur le disque pour séparer la cartouche de son support. (fig. 28)

#### Réglage de l'intensité du parfum

- 1 Tournez la cartouche pour régler l'intensité du parfum. (fig. 29)  
Tournez la cartouche vers la grande fleur pour augmenter l'intensité du parfum, et dans l'autre sens pour en réduire l'intensité.
- 2 Lorsque vous rangez l'appareil ou que vous ne souhaitez pas respirer de parfum, tournez la cartouche aussi loin que possible de la grande fleur. (fig. 30)  
Les trous ne doivent plus être visibles.
- 3 Remplacez les billes lorsque la cartouche n'émet plus de parfum. Des emballages contenant 3 sachets de billes parfumées sont disponibles sous la référence HB080.
- ▶ Notez que l'intensité du parfum dépend d'un certain nombre de facteurs :
  - Une fois habitué à un parfum, il est possible que vous le sentiez moins intensément, ou plus du tout. Ce phénomène est normal.
  - Lorsque vous tournez la tête vers la droite, le parfum est moins perceptible que lorsque vous la tournez vers la gauche.
  - Les flux d'air de la pièce où se trouve l'appareil peuvent modifier l'intensité du parfum.
  - Votre état peut également influencer sur le degré de perception du parfum.

### Enceintes stéréo actives (HB585 uniquement)

Vous pouvez profiter de vos morceaux préférés pendant une séance de bronzage en connectant votre lecteur audio personnel (par ex. CD, MP3 ou radio) au solarium.

Pour cela, utilisez le câble à deux fiches fourni avec le solarium.

- 1 Insérez une fiche dans la prise AUX à droite de l'enceinte.
- 2 Insérez l'autre fiche dans la prise casque de votre lecteur audio (par ex. CD, MP3 ou radio).
- ▶ Vous pouvez régler le volume à partir de votre lecteur audio.
  - N'augmentez pas excessivement le volume car cela pourrait endommager définitivement les enceintes.
  - Il est même conseillé de sélectionner le réglage le plus bas possible car l'espace séparant le lit du ciel agit comme une boîte de résonance et amplifie le son.

### Nettoyage

Débranchez toujours le solarium et laissez-le refroidir avant de le nettoyer.

N'utilisez jamais de tampons à récurer, de produits abrasifs ou de détergents agressifs tels que de l'essence ou de l'acétone pour nettoyer l'appareil.

N'utilisez jamais de produits liquides tels que de l'alcool, de l'alcool dénaturé, de l'essence ou de l'acétone pour nettoyer les plaques acryliques au risque de les endommager de manière irréparable.

- 1 Nettoyez l'extérieur du solarium à l'aide d'un chiffon humide.  
Veillez à ne pas faire pénétrer d'eau dans l'appareil.
- 2 Nettoyez les lunettes de protection à l'aide d'un chiffon humide.

### Remplacement

Avec le temps (après plusieurs années en cas d'utilisation normale), l'intensité de la lumière émise par les lampes diminue, ainsi que leur efficacité. Vous pouvez compenser cette perte d'efficacité en augmentant le temps d'exposition ou en remplaçant les lampes.

- ▶ Il est conseillé de remplacer les lampes de bronzage au bout de 500 heures de fonctionnement.
- ▶ Confiez toujours le remplacement des lampes et/ou des starters à un Centre Service Agréé Hapro. Ces centres disposent de personnel qualifié pour ce genre d'intervention, ainsi que des pièces de rechange d'origine pour votre solarium.
- ▶ Le filtre UV de la lampe faciale (HB585 uniquement) vous protège contre les rayons UV nocifs. Il est donc important de remplacer immédiatement un filtre endommagé ou cassé.
- ▶ La lampe utilisée pour l'unité faciale (HB585 uniquement) ne peut être remplacée que par un Centre Service Agréé Hapro.

- ▶ Si le cordon d'alimentation est endommagé, il doit être remplacé par Hapro ou un Centre Service Agréé afin d'éviter tout accident.
- ▶ Si vous tenez à remplacer les lampes et/ou les starters vous-même, procédez comme suit :

- 1** Retirez le cordon d'alimentation de la prise secteur.
- 2** Retirez les vis, puis les panneaux de protection du lit et du ciel. (fig. 31)
- 3** Retirez complètement les plaques acryliques de l'appareil. (fig. 32)

Les lampes et les starters sont désormais accessibles.

*Remarque : Si vous le souhaitez, vous pouvez maintenant nettoyer la face interne des plaques acryliques (voir le chapitre « Nettoyage »).*



- 4** Tournez légèrement les lampes vers la gauche ou la droite jusqu'à ce qu'elles se débloquent.
- 5** Sortez les lampes de leur support.
- 6** Tournez légèrement les starters vers la gauche, puis retirez-les.
- 7** Pour insérer de nouvelles lampes et/ou starters, suivez les instructions ci-dessus en inversant l'ordre et le sens indiqué.
- 8** Insérez les plaques acryliques dans le ciel et le lit.
- 9** Remettez les panneaux de protection sur le lit et le ciel, puis fixez-les à l'aide des vis.

HB585 uniquement : l'appareil est équipé d'un compteur enregistrant le nombre d'heures de fonctionnement des lampes de bronzage.

- ▶ Réglez-le sur 00, puis appuyez sur le bouton marche  pendant au moins 2 secondes. Après le signal sonore, l'afficheur indique les heures de fonctionnement.

Multipliez le chiffre indiqué sur l'afficheur par 10 pour obtenir le nombre total d'heures de fonctionnement. Par exemple, si l'afficheur indique 34, le nombre total d'heures de fonctionnement est de 340.

*Remarque : Les heures de fonctionnement disparaissent de l'afficheur dès que vous relâchez le bouton .*

- ▶ Pour réinitialiser le compteur, appuyez sur le bouton marche  jusqu'à ce que les heures de fonctionnement s'affichent. Appuyez ensuite simultanément sur le bouton marche  et sur le bouton  jusqu'à ce que les heures de fonctionnement disparaissent (le chiffre 00 s'affiche).

## Environnement

- ▶ Les lampes contiennent des substances qui peuvent nuire à l'environnement. Lorsque vous mettez les lampes au rebut, ne les jetez pas avec les ordures ménagères, mais déposez-les à un endroit assigné à cet effet.
- ▶ Lorsqu'il ne fonctionnera plus, ne jetez pas l'appareil avec les ordures ménagères, mais déposez-le à un endroit assigné à cet effet, où il pourra être recyclé. Vous contribuerez ainsi à la protection de l'environnement. (fig. 33)

## Limitation de garantie

Les pièces suivantes ne sont pas couvertes par la garantie internationale :

- les lampes ;
- les plaques acryliques, ainsi que les frais de nettoyage de celles-ci.

### Foire aux questions

Ce chapitre reprend les questions les plus fréquemment posées au sujet du solarium.

Question	Réponse
Pourquoi l'appareil ne fonctionne-t-il pas ?	La fiche du cordon d'alimentation n'a peut-être pas été correctement insérée dans la prise secteur. Branchez le cordon d'alimentation correctement sur la prise secteur.
	Il y a peut-être une panne de courant. Vérifiez que l'alimentation électrique fonctionne en branchant un autre appareil.
	Le minuteur n'a peut-être pas été réglé. Réglez la durée de la séance de bronzage à l'aide du minuteur.
Pourquoi la lampe faciale ne fonctionne-t-elle pas ?	La lampe faciale n'est peut-être pas allumée. Allumez-la.
	La lampe est peut-être trop chaude pour continuer. Laissez-la refroidir au moins 3 minutes avant de la rallumer.
Pourquoi le fusible du circuit auquel est connecté l'appareil coupe-t-il le courant lorsque je mets l'appareil sous tension ou que je le fais fonctionner ?	Le fusible du circuit auquel le solarium est connecté doit être de type standard 16 A (de 13 A pour le modèle HB584 au R.-U.) ou automatique à action retardée. Vous avez peut-être connecté un trop grand nombre d'appareils à un même circuit.
Pourquoi le bronzage n'est-il pas aussi réussi que prévu ?	La rallonge que vous utilisez est trop longue ou ne correspond pas au niveau de puissance requis. Contactez votre revendeur. Il est toutefois recommandé de ne pas utiliser de rallonge.
	Le programme de bronzage que vous suivez n'est peut-être pas adapté à votre type de peau. Consultez le tableau de la section « Séances de bronzage : durée et fréquence ».
	Après une longue durée d'utilisation (plusieurs années), l'intensité de la lumière émise par les lampes diminue. Pour compenser cette perte d'efficacité, augmentez le temps d'exposition ou remplacez les lampes.
	Le résultat du bronzage dépend du type de peau et du programme suivi. Les premiers effets n'apparaissent qu'au bout de quelques séances.
Pourquoi l'appareil n'émet-il pas suffisamment de parfum ?	Lisez la dernière partie de la section « Parfums naturels » dans le chapitre « Utilisation de l'appareil ».
Pourquoi certaines parties de mon corps restent-elles blanches ?	Lorsqu'une personne se couche sur une surface dure, la circulation sanguine diminue par endroit. Des zones blanches, généralement situées dans le bas du dos, peuvent apparaître lors d'une séance de bronzage.

## Introduzione

### Lampada abbronzante integrale

Questo apparecchio abbronzante consente di abbronzarvi stando comodamente a casa. Le lampade abbronzanti emettono luce visibile, calore e raggi ultravioletti dandovi la sensazione di essere esposti alla luce naturale del sole. Quest'apparecchio assicura un'abbronzatura integrale, compresi i lati, uniforme su tutto il corpo.

### Descrizione generale (fig. 1)

- A** Fori di ventilazione del cielino
- B** Ventola di raffreddamento
- C** Timer (solo HB584)
- D** Lastra acrilica e foglio di protezione del cielino
- E** Lampade a tubo e starter del cielino
  - HB584: 12 x Maxlight 100W CE III, 12 starter (modello Maxlight)
  - HB585: 8 x Maxlight 100W CE III, 4 x Maxlight 80W CE III, 12 starter (modello Maxlight), 1 x HP400SH
- F** Altoparlanti Stereo Active (solo HB585)
- G** Cartuccia aromi (solo HB585)
- H** Lastra acrilica e foglio di protezione del lettino
- I** Pannello di controllo (solo HB585)
  - 1 Pulsante On/Off del solarium facciale (▶)
  - 2 Selettore di intensità massima (☺) o media (☹) del solarium facciale
  - 3 Pulsante On/Off per un'ulteriore azione di raffreddamento del corpo (✚)
  - 4 Pulsanti +/- del timer
  - 5 Display del timer
  - 6 Pulsante start/stop (⏸)
- J** Fori di ventilazione per il raffreddamento del corpo (solo HB585)
- K** Lampade a tubo e starter del lettino
  - 12 lampade a tubo (modello Maxlight 100W CE III) e 12 starter (modello Maxlight)
- L** Profilo angolare
- M** Pannelli anteriore e laterale
- N** Occhiali di protezione (2 paia HB071)
- O** Piedini
- P** Fori di ventilazione del lettino
- Q** Pannello posteriore
- R** Cavo di collegamento tra lettino e cielino
- S** Cavo di alimentazione

### Importante

Prima di utilizzare l'apparecchio, leggete attentamente le istruzioni e conservatele per eventuali riferimenti futuri.

- ▶ Prima di collegare l'apparecchio, verificate che la tensione riportata sulla spina corrisponda alla tensione disponibile.
- ▶ Nel caso in cui il cavo di alimentazione fosse danneggiato, dovrà essere sostituito presso i centri autorizzati Hapro, i rivenditori specializzati oppure da personale opportunamente qualificato, per evitare situazioni pericolose.
- ▶ Se la presa di corrente a cui viene collegato l'apparecchio presenta collegamenti scadenti, la spina dell'apparecchio potrebbe diventare incandescente. Assicuratevi di collegare l'apparecchio a una presa di corrente integra.
- ▶ L'apparecchio deve essere collegato a un circuito protetto da un fusibile standard da 16A (nel Regno Unito fusibile da 13A per il modello HB584) o un fusibile automatico versione lenta.
- ▶ Solo HB585: il solarium facciale è dotato di un sistema automatico di protezione contro il surriscaldamento. Se l'apparecchio non si è sufficientemente raffreddato (ad esempio a causa dell'ostruzione dei fori di ventilazione), l'apparecchio si spegne automaticamente. Dopo aver risolto la causa del surriscaldamento e dopo che il solarium facciale si è raffreddato, l'apparecchio si riaccende automaticamente.
- ▶ Acqua ed elettricità costituiscono una combinazione pericolosa. Non usate l'apparecchio in ambienti umidi (ad es. in bagno, in prossimità di docce o piscine).
- ▶ Prima di utilizzare l'apparecchio, assicuratevi di asciugare accuratamente le mani e il corpo.
- ▶ Scollegate sempre il cavo di alimentazione dopo l'uso.
- ▶ Assicuratevi che i bambini non giochino con l'apparecchio.
- ▶ Il lettino abbronzante non deve essere usato da persone che abbiano meno di 18 anni.
- ▶ Assicuratevi che il cavo di alimentazione non si incastri tra i piedini quando spostate l'apparecchio.
- ▶ Assicuratevi che i fori di ventilazione del cielino e del lettino siano aperti durante l'uso.
- ▶ Non superate il numero di sedute o le ore di abbronzatura consigliate (si veda la sezione "Sedute abbronzanti: quante volte e per quanto tempo?").
- ▶ Non esponete una determinata parte del corpo per più di una volta al giorno. Evitate un'esposizione eccessiva ai raggi di luce solare naturale nello stesso giorno.
- ▶ Non utilizzate l'apparecchio in presenza di patologie e/o sotto effetto di farmaci o dopo aver applicato cosmetici, in quanto potrebbe aumentare la sensibilità della pelle. Prestate particolare attenzione in caso di nota ipersensibilità ai raggi UV. In caso di dubbi, consultate il vostro medico.
- ▶ L'apparecchio non deve essere usato da persone che si scottano senza abbronzarsi, da persone con scottature, da bambini o persone affette (o che sono state affette in passato) da tumori alla pelle o comunque predisposte ad essi.
- ▶ Se si presentano effetti indesiderati, come prurito, nelle 48 ore successive alla prima seduta, non usate più il solarium e consultate un medico.
- ▶ Consultate il medico qualora appaiano sulla pelle noduli persistenti o ulcerazioni, oppure nel caso in cui i nei pigmentati cambino colore.
- ▶ Durante le sedute, indossate sempre gli occhiali di protezione in dotazione per proteggere gli occhi da un'eccessiva esposizione (si veda anche il capitolo "L'abbronzatura e la vostra salute").
- ▶ Prima di iniziare una seduta abbronzante, togliete qualsiasi traccia di creme, rossetti o altri cosmetici.
- ▶ Non usate creme solari o prodotti per accelerare l'abbronzatura.
- ▶ Nel caso la pelle risultasse troppo secca dopo una seduta, applicate una crema idratante.

- ▶ Non utilizzate mai l'apparecchio qualora il timer o il pannello di controllo siano difettosi o la lastra acrilica o il filtro UV del solarium facciale (solo HB585) risultino danneggiati, rotti o assenti.
- ▶ Alcuni colori possono sbiadire per effetto del sole, è possibile che il solarium sortisca lo stesso effetto.
- ▶ Il solarium non assicura risultati migliori rispetto a quelli ottenuti per effetto dei raggi naturali del sole.

Solo HB585:

- ▶ Tenete l'aroma in granuli lontano dalla portata dei bambini.
- ▶ I granuli non sono commestibili.
- ▶ In caso di contatto degli occhi con l'aroma in granuli, sciacquate immediatamente gli occhi con acqua abbondante.
- ▶ In caso di allergia all'aroma, non utilizzate la cartuccia. In caso di dubbi, consultate il vostro medico.

### Campi elettromagnetici (EMF)

Questo apparecchio Hapro è conforme a tutti gli standard relativi ai campi elettromagnetici (EMF). Se utilizzato in modo appropriato seguendo le istruzioni contenute nel presente manuale, l'apparecchio consente un utilizzo sicuro come confermato dai risultati scientifici attualmente disponibili.

## L'abbronzatura e la vostra salute

### Il sole, i raggi UV e l'abbronzatura

#### Il sole

Il sole fornisce diversi tipi di energia. I raggi visibili ci permettono di vedere, quelli ultravioletti (UV) permettono alla pelle di abbronzarsi, mentre quelli infrarossi (IR) ci riscaldano piacevolmente.

#### I raggi UV e la vostra salute

Il processo di abbronzatura richiede un certo periodo di tempo, sia esso legato al sole o a un solarium. I primi risultati sono visibili solo dopo alcune sedute (si veda la sezione: "Sedute abbronzanti: quante volte e per quanto tempo?")

Dopo un'eccessiva esposizione ai raggi ultravioletti (luce naturale o artificiale del solarium), la pelle può scottarsi.

Insieme a numerosi altri fattori, fra cui un'esposizione eccessiva ai raggi del sole, l'uso improprio o eccessivo del solarium può aumentare il rischio di problemi alla pelle o agli occhi. Da una parte, la natura, l'intensità e la durata delle radiazioni e dall'altra la sensibilità individuale sono fattori decisivi per stabilire il grado con cui questi problemi si possono verificare.

Più gli occhi e la pelle sono esposti ai raggi UV, maggiore sarà il rischio di disturbi quali infiammazione della cornea, congiuntivite, lesione della retina, cataratta, invecchiamento precoce e tumori della pelle. Alcuni farmaci e cosmetici possono inoltre aumentare la sensibilità della pelle.

#### ▶ È pertanto della massima importanza:

- attenersi alle istruzioni riportate nel capitolo "Importante" e nella sezione "Sedute abbronzanti: quante volte e per quanto tempo?";
- non superare il numero massimo di sedute o di ore di abbronzatura consigliato (si veda la sezione "Sedute abbronzanti: quante volte e per quanto tempo?");
- indossare sempre gli occhiali di protezione forniti durante le sedute.

#### Sedute abbronzanti: quante volte e per quanto tempo?

- ▶ Non superate più di una seduta abbronzante al giorno nell'arco di 5/10 giorni. Lasciate trascorrere almeno 48 ore fra la prima e la seconda seduta. Dopo il primo ciclo di 5/10 sedute, vi consigliamo di lasciar riposare la pelle per un po'.

*Nota: Circa un mese dopo il ciclo di sedute, la pelle avrà perso gran parte dell'abbronzatura. A questo punto potete iniziare un nuovo ciclo.*

*Nota: Per mantenere l'abbronzatura non dovete sospendere il trattamento, ma continuare a sottoporvi a una o due sedute settimanali.*

Sia che decidiate di interrompere le sedute per un po' o di continuare il trattamento con una frequenza inferiore, ricordate sempre di non superare il limite massimo di ore consigliato. Per questo apparecchio, si consiglia al massimo 17 ore di abbronzatura (equivalenti a 1020 minuti) all'anno.

#### Esempio

Immaginiamo che vi sottoponiate ad un ciclo di 10 giorni, con una seduta di 6 minuti il primo giorno e di 20 minuti nei nove giorni successivi.

- ▶ L'intero ciclo sarà quindi composto da  $(1 \times 6 \text{ minuti}) + (9 \times 20 \text{ minuti}) = 186 \text{ minuti}$ .

*Nota: Nel corso di un anno potrete sottoporvi a 5 cicli di questo tipo ( $5 \times 186 = 930 \text{ minuti}$ ).*

#### Tabella

Dalla tabella allegata risulta che la prima seduta di ciascun ciclo dovrebbe durare al massimo 6 minuti, indipendentemente dalla sensibilità della pelle.

Se pensate che le sedute siano troppo lunghe per il vostro tipo di pelle (ad es. nel caso in cui la pelle risulti tirata o eccessivamente sensibile al termine della seduta), vi consigliamo di ridurre la durata della sessione, per esempio di 5 minuti.

Durata della sessione abbronzante per ciascuna parte del corpo	Per persone con pelle molto sensibile	Per persone con pelle normale	Per persone con pelle poco sensibile
1° seduta	6	6	6
intervallo di almeno 48 ore	intervallo di almeno 48 ore	intervallo di almeno 48 ore	intervallo di almeno 48 ore
2° seduta	10	15-20	20-25
3° seduta	10	15-20	20-25
4° seduta	10	15-20	20-25
5° seduta	10	15-20	20-25
6° seduta	10	15-20	20-25
7° seduta	10	15-20	20-25
8° seduta	10	15-20	20-25
9° seduta	10	15-20	20-25
10° seduta	10	15-20	20-25



## Predisposizione dell'apparecchio

Per assicurare il massimo comfort, utilizzate l'apparecchio a temperatura ambiente di circa 18 °C.  
Se il lettino si surriscalda, riducete la temperatura ambiente al di sotto di 20 °C.

### Lettino

Quando montate o spostate il lettino, fatevi aiutare sempre da un'altra persona.

- ▶ Durante il montaggio, l'apparecchio risulta più pesante e difficile da spostare. Si consiglia pertanto di montarlo nel luogo in cui verrà utilizzato.
- ▶ Assicuratevi che via sia spazio sufficiente lungo i lati (almeno 50 cm) e sul retro (almeno 30 cm) dell'apparecchio.

- 1 Posizionate il lettino su un tavolo con le lampade rivolte verso il basso. (fig. 2)
- 2 Inserite i piedini saldamente negli appositi perni.

*Nota: Prima di posizionare il lettino sui piedini, decidete il lato di apertura del cielino. Il lato del lettino con i fori di aggancio corrisponde al lato sui cui verrà fissato il cielino.*

- ▶ Assicuratevi che i piedini vengano montati in posizione corretta in modo che la presa del cavo di collegamento sia posta sul retro. (fig. 3)
- ▶ Assicuratevi che gli snodi sferici siano rivolti l'uno verso l'altro. (fig. 4)
- ▶ Non tentate di sollevare o inclinare il lettino afferrando i piedini. (fig. 5)

- 3 Utilizzate una chiave esagonale e 4 viti per serrare il profilo angolare ai piedini della struttura. (fig. 6)
- 4 Fatevi aiutare da una persona che spinga il pannello anteriore con forza contro la struttura fino a curvarla. (fig. 7)
- 5 Fate in modo che l'altra persona serri il pannello anteriore con i dadi. (fig. 8)
- 6 Serrate i pannelli anteriori ai piedini della struttura. (fig. 9)
- 7 Sollevate il lettino e ruotatelo con cautela sui piedini. (fig. 10)

### Cielino

Quando montate o spostate il cielino, fatevi aiutare sempre da un'altra persona.

- 1 Posizionate il cielino sui piedini. (fig. 11)
- 2 Chiudete con cautela il cielino. (fig. 12)
- 3 Serrate il cielino sui piedini utilizzando le viti. (fig. 13)
- 4 Fissate l'estremità della parte più spessa della molla a gas sugli snodi sferici superiori. (fig. 14)
- 5 Sollevate il cielino facendovi aiutare da un'altra persona. (fig. 15)
- 6 Fissate l'estremità della parte più sottile della molla a gas sugli snodi sferici inferiori. (fig. 16)
- 7 Serrate la vite a testa esagonale servendovi dell'apposita chiave. (fig. 17)
- 8 Serrate il pannello posteriore ai piedini del cielino. (fig. 18)
- 9 Inserite la spina del cielino nella presa del lettino fino a farla scattare in posizione. (fig. 19)
- ▶ È possibile scollegare la spina con un cacciavite, come riportato nell'immagine. (fig. 20)
- 10 Inserite il cavo di alimentazione nella presa di corrente.
- ▶ Se è necessario spostare l'apparecchio, fate scorrere con cautela i piedini sul pavimento oppure sollevatelo leggermente facendovi aiutare da un'altra persona. (fig. 21)

## Modalità d'uso dell'apparecchio

### Sessione di abbronzatura (solo HB584)

- 1 Per accendere l'apparecchio, impostate il timer sul tempo di abbronzatura richiesta. Per i tempi di abbronzatura corretti, consultate la sezione "Sedute abbronzanti: quante volte e per quanto tempo?"; (fig. 22)
- 2 Indossate gli occhiali di protezione in dotazione.  
Indossate gli occhiali di protezione in dotazione esclusivamente quando utilizzate il solarium Hapro. Non utilizzateli per altri scopi. Gli occhiali di protezione sono conformi alla direttiva 89/686/CEE, classe di protezione II.
- 3 Aprite il cielino. (fig. 23)
- 4 Stendetevi sul lettino. (fig. 24)
- 5 Una volta distesi sul lettino, abbassate il cielino in posizione orizzontale. (fig. 25)
- 6 Una volta trascorso il tempo di abbronzatura, le lampade si spengono automaticamente. Durante l'ultimo minuto di sessione, l'apparecchio emette un segnale acustico.

### Sessione di abbronzatura (solo HB585)

- 1 Premete il pulsante +/- per impostare il tempo di abbronzatura richiesto, quindi premete il pulsante start . Per i tempi di abbronzatura corretti, consultate la sezione "Sedute abbronzanti: quante volte e per quanto tempo?".  
Tenete premuto il pulsante per regolare il tempo più velocemente.
- 2 Indossate gli occhiali di protezione in dotazione.  
Indossate gli occhiali di protezione in dotazione esclusivamente quando utilizzate il solarium Hapro. Non utilizzateli per altri scopi. Gli occhiali di protezione sono conformi alla direttiva 89/686/CEE, classe di protezione II.
- 3 Aprite il cielino. (fig. 23)
- 4 Stendetevi sul lettino. (fig. 24)  
Una volta distesi sul lettino, assicuratevi che il viso sia in corrispondenza del solarium facciale.

- 5** Una volta distesi sul lettino, abbassate il cielino in posizione orizzontale. (fig. 25)
- 6** Una volta trascorso il tempo di abbronzatura, le lampade si spengono automaticamente. Durante gli ultimi 10 secondi di sessione, l'apparecchio emette un segnale acustico.
- ▶ È possibile accendere o spegnere il solarium facciale durante la sessione premendo il pulsante ▶.
  - ▶ Premete il pulsante ☺/ ☹ per selezionare l'intensità massima o media.
  - ▶ Durante la sessione, è possibile accendere la ventola di raffreddamento del corpo per un maggiore comfort tramite il pulsante ❄.
- Dopo che il solarium facciale si è spento, lasciate trascorrere 3 minuti prima di accendere nuovamente il solarium facciale. Durante la fase di raffreddamento, i simboli in prossimità del pulsante ☺/ ☹ iniziano a lampeggiare.

### Fragranze naturali (solo HB585)

Durante l'abbronzatura, potete godervi la vostra fragranza preferita scegliendo tra i tre diversi aromi.

- ▶ L'aroma in granuli è stato realizzato appositamente per questo apparecchio. Non utilizzate granuli di altro tipo.

#### Riempimento della cartuccia

- 1** Togliete il tappo della cartuccia esercitando pressione sui piccoli punti di pressione. (fig. 26)
- 2** Aprite il sacchetto in corrispondenza della piccola apertura sulla parte superiore.
- 3** Riempite la cartuccia con il contenuto di un intero sacchetto di aroma in granuli.
- 4** Reinserite il tappo sulla cartuccia fino a farlo scattare in posizione.

#### Inserimento e rimozione della cartuccia

- 1** Inserite la cartuccia nel supporto nell'unico verso possibile e bloccatela in posizione. (fig. 27)
- ▶ Per rimuovere la cartuccia dal supporto, premete sul disco con il pollice e l'indice ai lati della cartuccia. (fig. 28)

#### Impostazione del livello di fragranza

- 1** Ruotate la cartuccia per impostare il livello di fragranza. (fig. 29)  
Ruotate la cartuccia verso il simbolo del fiore per aumentare il livello di fragranza emesso. Ruotatela in direzione opposta per diminuire il livello.
- 2** Quando riponete l'apparecchio o non desiderate che venga emessa alcuna fragranza, ruotate la cartuccia verso la direzione opposta rispetto al simbolo del fiore. (fig. 30)  
I fori non saranno più visibili.
- 3** Sostituite i granuli quando la cartuccia non emette più alcuna fragranza. Per reperire le confezioni di ricambio contenenti 3 sacchetti di aroma in granuli, richiedete il codice HB080.
- ▶ Tenete presente che il livello di fragranza dipende da una serie di fattori, tra cui:
  - L'assuefazione potrebbe comportare una percezione inferiore o assente delle fragranze. Si tratta di un fenomeno normale.
  - Se la testa è rivolta verso destra, la fragranza risulta meno intensa rispetto a quando è rivolta verso sinistra.
  - La corrente d'aria nella stanza in cui è posto l'apparecchio può determinare il livello di fragranza percepito.
  - Le condizioni personali possono determinare il grado di percezione della fragranza.

### Altoparlanti Stereo Active (solo HB585)

Durante la sessione, potete ascoltare la vostra musica preferita collegando il lettore audio (ad es. CD/MP3 o radio) all'apparecchio. Per collegare il lettore audio all'apparecchio, usate il cavo con le 2 spine jack fornito in dotazione con l'apparecchio.

- 1** Inserite una spina jack nella presa AUX posta sul lato destro dell'altoparlante.
- 2** Inserite l'altra spina jack nella presa delle cuffie del lettore audio (ad es. CD/MP3 o radio).
- ▶ È possibile regolare il volume del lettore audio.
  - Non impostate un volume troppo elevato per evitare di danneggiare gravemente gli altoparlanti.
  - Si consiglia, in effetti, di impostare un volume più basso rispetto a quello a cui si è abituati, in quanto lo spazio tra il lettino e il cielino funge da camera acustica e amplifica il suono.

### Pulizia

Prima di procedere alla pulizia, scollegate sempre la spina dalla presa di corrente e lasciate raffreddare l'apparecchio.

Non usate prodotti o sostanze abrasive o detergenti aggressivi, come benzina o acetone, per pulire l'apparecchio.

Non usate sostanze liquide, ad esempio alcool, alcool metilico, benzina o acetone per pulire le lastre acriliche onde evitare danneggiamenti irreversibili.

- 1** Usate un panno umido per pulire la superficie esterna dell'apparecchio.

Evitate il contatto diretto con l'acqua.

- 2** Pulire gli occhiali di protezione con un panno umido.

### Sostituzione

Dopo un certo periodo di utilizzo (con un uso normale in genere dopo alcuni anni), l'efficienza delle lampade inizierà a diminuire gradualmente. In tal caso, vi accorgete che la capacità abbronzante delle lampade sarà inferiore. Sarà quindi necessario aumentare leggermente la durata delle sedute oppure sostituire le lampade abbronzanti.

- ▶ Si consiglia di sostituire le lampade abbronzanti dopo 500 ore di utilizzo.
- ▶ Le lampade e gli starter devono essere sostituiti esclusivamente presso un centro assistenza Hapro autorizzato da personale in possesso della necessaria competenza e dei pezzi di ricambio originali per eseguire il lavoro.
- ▶ Il filtro UV del solarium facciale (solo HB585) protegge dall'esposizione ai raggi UV nocivi. È pertanto necessario sostituire tempestivamente il filtro in presenza di danneggiamenti o rotture.
- ▶ La lampada del solarium facciale (solo HB585) può essere sostituita solo presso un centro di assistenza autorizzato Hapro.
- ▶ Nel caso in cui il cavo di alimentazione fosse danneggiato, dovrà essere sostituito presso i centri autorizzati Hapro, i rivenditori specializzati oppure da personale opportunamente qualificato, per evitare situazioni pericolose.

► Se intendete in ogni caso sostituire personalmente le lampade e/o gli starter, attenetevi alla seguente procedura:



- 1 Scollegate la spina dalla presa a muro.
  - 2 Allentate le viti e rimuovete le due coperture del cielino e del lettino. (fig. 31)
  - 3 Estraiete completamente le lastre acriliche dall'apparecchio. (fig. 32)  
In questo modo è possibile accedere alle lampade e agli starter.
- Nota: Eventualmente potete pulire anche le lastre acriliche (si veda il capitolo "Pulizia").*
- 4 Ruotate leggermente le lampade verso sinistra o verso destra fino a sbloccarle.
  - 5 Estraiete le lampade dai supporti.
  - 6 Ruotate leggermente gli starter verso sinistra ed estraeteli.
  - 7 Per inserire nuovi starter e/o lampade, attenetevi alle istruzioni riportate in alto nell'ordine inverso.
  - 8 Reinserite le lastre acriliche nel lettino e nel cielino.
  - 9 Riposizionate le coperture sul cielino e sul lettino e serratele con le viti.

Solo HB 585: l'apparecchio è dotato di un contatore che registra le ore di utilizzo delle lampade abbronzanti.

► Impostate il tempo su 00, quindi tenete premuto il pulsante start  per almeno 2 secondi. Dopo un segnale acustico, sul display vengono visualizzate le ore di utilizzo.

Moltiplicate il valore visualizzato per 10 per ottenere il numero totale effettivo di ore di utilizzo. Ad esempio, se sul display viene visualizzato 34, il numero complessivo di ore di utilizzo è pari a 340.

*Nota: Le ore di utilizzo scompaiono dal display non appena rilasciate il pulsante .*

► Per azzerare il contatore, premete il pulsante start  fino a visualizzare le ore di utilizzo sul display. A questo punto, premete contemporaneamente il pulsante start  e il pulsante  finché le ore di utilizzo non scompaiono dal display e viene visualizzato 00.

### Tutela dell'ambiente

- Le lampade dell'apparecchio contengono sostanze potenzialmente nocive per l'ambiente. Al momento dello smaltimento, non gettate le lampade insieme ai comuni rifiuti domestici ma consegnatele a un centro di raccolta ufficiale.
- Per contribuire alla tutela dell'ambiente, non smaltite l'apparecchio insieme ai rifiuti domestici, ma consegnatelo a un centro di raccolta ufficiale. (fig. 33)

### Limitazioni della garanzia

I ricambi elencati di seguito non sono coperti dalla garanzia internazionale:

- lampade abbronzanti
- lastre acriliche e i costi per la relativa pulizia

### Domande frequenti

Nel presente capitolo vengono riportate le domande più frequenti relative all'apparecchio.

Domanda	Risposta
Perché l'apparecchio non funziona?	È possibile che la spina non sia inserita correttamente nella presa di corrente. Inserite correttamente la spina nella presa di corrente.
	Potrebbe trattarsi di un guasto di corrente. Verificate l'erogazione di corrente collegando un altro apparecchio elettrico.
	È possibile che il timer non sia stato impostato. Impostate la durata della seduta appropriata.
Perché il solarium facciale non funziona?	È possibile che il solarium facciale sia spento. Accendetelo.
	È possibile che il solarium facciale sia ancora incandescente per potersi accendere. Lasciate raffreddare la lampada per almeno 3 minuti prima di riaccenderla.
Perché il fusibile del circuito a cui è collegato l'apparecchio interrompe l'erogazione di corrente, quando accendo o utilizzo l'apparecchio?	Il fusibile del circuito a cui è collegato l'apparecchio deve essere di tipo standard 16A (nel Regno Unito fusibile 13A per il modello HB584) o di tipo automatico versione lenta. È inoltre possibile che siano stati collegati troppi apparecchi allo stesso circuito.
Perché l'abbronzatura ottenuta non è come prevista?	È possibile che la prolunga utilizzata sia troppo lunga e/o l'intensità di corrente erogata non sia corretta. Rivolgetevi al vostro rivenditore. Si consiglia in generale di non utilizzare una prolunga.
	È possibile che il tipo di abbronzatura scelto non sia indicato per il vostro tipo di pelle. Consultate la tabella "Sedute abbronzanti: quante volte e per quanto tempo?".
	Dopo un certo periodo di utilizzo, la capacità abbronzante delle lampade inizierà a diminuire. Questo fenomeno risulterà evidente solo dopo alcuni anni. Per risolvere questo problema, aumentate la durata della sessione o provvedete alla sostituzione delle lampade.
	L'abbronzatura ottenuta dipende dal tipo di pelle e dal ciclo di abbronzatura scelto. I primi risultati sono visibili solo dopo alcune sedute.
Perché l'apparecchio non emette alcuna fragranza?	Consultate l'ultima parte della sezione "Fragranze naturali" nel capitolo "Uso dell'apparecchio".
Perché alcune parti del corpo risultano bianche?	Quando una persona è sdraiata su una superficie dura, la circolazione sanguigna diminuisce in alcune zone. In alcuni soggetti, questo potrebbe comportare la formazione di zone bianche sul corpo, di solito quella lombare, durante l'abbronzatura.

**Inleiding****Lichaamsbruiner**

Met dit bruiningsapparaat kunt u thuis op aangename wijze bruin worden. De bruiningslampen geven zichtbaar licht, warmte en ultraviolet licht af, waardoor u het idee hebt in echt zonlicht te zonnebaden. Dit apparaat bruint uw hele lichaam, ook de zijden, gelijkmatig van top tot teen.

**Algemene beschrijving (fig. 1)**

- A** Ventilatieopeningen van de zonnehemel
- B** Koelingsventilator
- C** Timer (alleen HB584)
- D** Acrylplaat en beschermfolie van de zonnehemel
- E** TL-lampen en starters van de zonnehemel
  - HB584: 12 x Maxlight 100W CE III, 12 starters (type Maxlight)
  - HB585: 8 x Maxlight 100W CE III, 4 x Maxlight 80W CE III, 12 starters (type Maxlight), 1 x HP400SH
- F** Stereo Active-luidsprekers (alleen HB585)
- G** Geurpatroon (alleen HB585)
- H** Acrylplaat en beschermfolie van de zonnebank
- I** Bedieningspaneel (alleen HB585)
  - 1 Aan/uitknop voor gezichtsbruiner (▶)
  - 2 Keuzeschakelaar voor volledige (☺) of halve (☹) intensiteit van de gezichtsbruiner
  - 3 Aan/uitknop voor extra lichaamskoeling (☼)
  - 4 Timerknoppen (+/-)
  - 5 Timerdisplay
  - 6 Start/stopknop (Ⓚ)
- J** Ventilatieopeningen voor lichaamskoeling (alleen HB585)
- K** TL-lampen en starters van de zonnebank
  - 12 TL-lampen (type Maxlight 100W CE III) en 12 starters (type Maxlight)
- L** Hoekprofiel
- M** Voor- en zijpanelen
- N** Beschermbrillen (2 stuks, typenummer HB071)
- O** Poten
- P** Ventilatieopeningen van de zonnebank
- Q** Achterpaneel
- R** Verbindingskabel tussen de zonnebank en de zonnehemel
- S** Netsnoer

**Belangrijk**

Lees deze gebruiksaanwijzing zorgvuldig door voordat u het apparaat gaat gebruiken. Bewaar de gebruiksaanwijzing om deze indien nodig te kunnen raadplegen.

- ▶ Controleer of het voltage aangegeven op het apparaat overeenkomt met de plaatselijke netspanning voordat u het apparaat aansluit.
- ▶ Indien het netsnoer beschadigd is, moet het worden vervangen door Hapro, een door Hapro geautoriseerd servicecentrum of personen met vergelijkbare kwalificaties om gevaar te voorkomen.
- ▶ Als het stopcontact dat wordt gebruikt om het apparaat van stroom te voorzien, slecht is aangesloten, wordt de stekker van het apparaat heet. Zorg ervoor dat u het apparaat aansluit op een goed aangesloten stopcontact.
- ▶ Het apparaat moet worden aangesloten op een groep die beveiligd is met een gewone zekering van 16A (een zekering van 13A voor HB584 in het Verenigd Koninkrijk) of een automatische trage zekering.
- ▶ Alleen HB585: de gezichtsbruiner is voorzien van een automatische beveiliging tegen oververhitting. Als het apparaat onvoldoende wordt gekoeld (bijv. omdat de ventilatieopeningen zijn afgedekt), schakelt de gezichtsbruiner automatisch uit. Als u de oorzaak van de oververhitting hebt weggenomen en de gezichtsbruiner is afgekoeld, schakelt deze weer automatisch in.
- ▶ Water en elektriciteit vormen een gevaarlijke combinatie! Gebruik dit apparaat daarom niet in een vochtige omgeving (bijv. in de badkamer of in de buurt van een douche of zwembad).
- ▶ Als u zojuist hebt gezwommen of een douche hebt genomen, droogt u zich dan goed af voordat u het apparaat gaat gebruiken.
- ▶ Haal na gebruik altijd de stekker uit het stopcontact.
- ▶ Zorg ervoor dat kinderen niet met het apparaat spelen.
- ▶ Een zonnebank mag niet worden gebruikt door mensen die jonger zijn dan 18 jaar.
- ▶ Zorg ervoor dat het snoer niet bekneld raakt onder een van de poten wanneer u het apparaat verplaatst.
- ▶ Zorg ervoor dat de ventilatieopeningen in de zonnehemel en in de zonnebank tijdens gebruik open blijven.
- ▶ Houd u aan de aanbevolen bruiningstijden en het maximale aantal bruiningsuren (zie 'Bruinings sessies: hoe vaak en hoe lang?').
- ▶ Bruin een bepaald deel van het lichaam niet vaker dan één keer per dag. Vermijd diezelfde dag overmatige blootstelling aan natuurlijk zonlicht.
- ▶ Gebruik dit bruiningsapparaat niet als u een ziekte hebt en/of medicijnen of cosmetica gebruikt die de gevoeligheid van uw huid vergroten. Wees extra voorzichtig als u overgevoelig bent voor UV-licht. Raadpleeg in geval van twijfel uw arts.
- ▶ Dit apparaat mag niet worden gebruikt door mensen bij wie, bij blootstelling aan de zon, de huid verbrandt zonder bruin te worden, door mensen met een roodverbrande huid, door kinderen, of door mensen die lijden aan (of hebben geleden aan) huidkanker of die hier vatbaar voor zijn.
- ▶ Gebruik het bruiningsapparaat niet en raadpleeg uw arts wanneer binnen 48 uur na de eerste sessie onverwachte effecten zoals jeuk optreden.
- ▶ Raadpleeg uw arts als er hardnekkige knobbels of zweren op uw huid ontstaan of als zich veranderingen voordoen in gepigmenteerde moedervlekken.
- ▶ Draag tijdens het bruinen altijd de beschermbril die bij het apparaat wordt geleverd om uw ogen tegen overmatige blootstelling te beschermen (zie ook 'Bruinen en uw gezondheid').
- ▶ Verwijder crèmes, lippenstift en andere cosmetica geruime tijd voor de bruinings sessie van uw huid.
- ▶ Gebruik geen zonnebrandmiddelen of middelen die zijn bedoeld om het bruiningsproces te versnellen.
- ▶ Als uw huid strak aanvoelt na de bruinings sessie, kunt u een vochtinbrengende crème opbrengen.

- ▶ Gebruik het apparaat nooit als de timer of het bedieningspaneel defect is of als een van de acrylplaten of het UV-filter van de gezichtsbruiner (alleen HB585) beschadigd of kapot is, of ontbreekt.
- ▶ Kleuren kunnen door blootstelling aan de zon verbleken. Hetzelfde effect kan zich voordoen als u dit apparaat gebruikt.
- ▶ Verwacht niet dat het apparaat een beter resultaat oplevert dan natuurlijk zonlicht.

Alleen HB585:

- ▶ Houd de geurkorrels buiten het bereik van kinderen.
- ▶ De geurkorrels zijn niet eetbaar.
- ▶ In geval van oogcontact met de geurkorrels, de ogen onmiddellijk met veel water uitspoelen.
- ▶ Gebruik de geurpatroon niet als u allergisch bent voor geuren. Raadpleeg altijd uw arts in geval van twijfel.

### Elektromagnetische velden (EMV)

Dit Hapro-apparaat voldoet aan alle richtlijnen met betrekking tot elektromagnetische velden (EMV). Mits het apparaat op de juiste wijze en volgens de instructies in deze gebruiksaanwijzing wordt gebruikt, is het veilig te gebruiken volgens het nu beschikbare wetenschappelijke bewijs.

## Bruinen en uw gezondheid

### De zon, UV en bruinen

#### De zon

De zon levert verschillende soorten energie: het zichtbare licht stelt ons in staat om te zien, het ultraviolette licht (UV) bruint onze huid en het infrarode licht (IR) in zonlicht zorgt voor de warmte waarin we ons zo graag koesteren.

#### UV en uw gezondheid

Net als bij natuurlijk zonlicht heeft het bruiningsproces bij gebruik van dit apparaat wat tijd nodig. De eerste resultaten worden pas na een aantal sessies zichtbaar (zie 'Bruinings sessies: hoe vaak en hoe lang?').

Uw huid kan verbranden door overmatige blootstelling aan ultraviolet licht, of dat nu geproduceerd wordt door de zon of door een bruiningsapparaat.

Naast vele andere factoren, zoals overmatige blootstelling aan natuurlijk zonlicht, kan onjuist en overmatig gebruik van een bruiningsapparaat het risico van huid- en oogandoeningen vergroten. De mate waarin deze effecten optreden wordt aan de ene kant bepaald door de aard, de intensiteit en de duur van de blootstelling en aan de andere kant door de gevoeligheid van de betreffende persoon.

Hoe vaker de huid en de ogen worden blootgesteld aan UV-licht, hoe groter de kans op hoornvliesontsteking, bindvliesontsteking, beschadiging van het netvlies, staar, vroegtijdige veroudering van de huid en de ontwikkeling van huidkanker. Bepaalde medicijnen en cosmetica vergroten de gevoeligheid van de huid.

#### ▶ Het is daarom zeer belangrijk:

- dat u de instructies volgt in hoofdstuk 'Belangrijk' en in 'Bruinings sessies: hoe vaak en hoe lang?';
- dat u het maximale aantal bruiningsuren per jaar niet overschrijdt (zie 'Bruinings sessies: hoe vaak en hoe lang?');
- dat u tijdens het bruinen altijd de bijgeleverde beschermbril draagt.

### Bruinings sessies: hoe vaak en hoe lang?

- ▶ **Neem niet meer dan één bruinings sessie per dag, gedurende 5 tot 10 dagen. Wacht na de eerste sessie ten minste 48 uur voordat u een tweede sessie begint. Na deze 5-daagse tot 10-daagse kuur raden we u aan een tijdje te stoppen met de bruinings sessies.**

*Opmerking: Ongeveer een maand na afloop van de kuur zal uw huid veel van zijn bruine kleur hebben verloren. U kunt dan met een nieuwe kuur beginnen.*

*Opmerking: Als u uw bruine kleur wilt behouden, stop dan niet met de bruinings sessies na afloop van de kuur, maar ga door met één of twee sessies per week.*

Onthoud dat u het maximale aantal bruiningsuren niet mag overschrijden, of u er nu voor kiest een tijdje te stoppen met de bruinings sessies of doorgaat met minder sessies per week. Voor dit apparaat geldt een maximum van 17 bruiningsuren (= 1020 minuten) per jaar.

#### Voorbeeld

Stel dat u een 10-daagse bruiningskuur volgt, met een sessie van 6 minuten op de eerste dag en sessies van 20 minuten op de negen dagen die volgen.

- ▶ **De kuur duurt dan (1 x 6 minuten) + (9 x 20 minuten) = 186 minuten.**

*Opmerking: Dit betekent dat u 5 van deze kuren per jaar kunt volgen (5 x 186 minuten = 930 minuten).*

#### Tabel

Zoals staat aangegeven in de tabel dient de eerste sessie altijd 6 minuten te duren, onafhankelijk van de gevoeligheid van de huid.

Als u denkt dat de sessies te lang voor u zijn (bijvoorbeeld omdat uw huid na de sessie trekt en pijnlijk aanvoelt), raden we u aan de duur van de sessie met bijv. 5 minuten te verkorten.

Duur van de UV-sessie voor elk afzonderlijk deel van het lichaam	Voor mensen met een zeer gevoelige huid	Voor mensen met een normaal gevoelige huid	Voor mensen met een minder gevoelige huid
1e sessie	6	6	6
onderbreking van ten minste 48 uur	onderbreking van ten minste 48 uur	onderbreking van ten minste 48 uur	onderbreking van ten minste 48 uur
2e sessie	10	15-20	20-25
3e sessie	10	15-20	20-25
4e sessie	10	15-20	20-25
5e sessie	10	15-20	20-25
6e sessie	10	15-20	20-25
7e sessie	10	15-20	20-25
8e sessie	10	15-20	20-25
9e sessie	10	15-20	20-25

Duur van de UV-sessie voor elk afzonderlijk deel van het lichaam	Voor mensen met een zeer gevoelige huid	Voor mensen met een normaal gevoelige huid	Voor mensen met een minder gevoelige huid
10e sessie	10	15-20	20-25

### Klaarmaken voor gebruik

Gebruik het apparaat voor optimaal comfort bij een omgevingstemperatuur van circa 18°C. Verlaag de kamertemperatuur naar onder de 20°C als de zonnebank te warm wordt.

#### Zonnebank

Er zijn altijd twee mensen voor nodig om de zonnebank in elkaar te zetten en te verplaatsen.

- ▶ Tijdens het monteren wordt het bruiningsapparaat zwaarder en minder makkelijk te verplaatsen. We adviseren u daarom het bruiningsapparaat op de plaats waar u het gaat gebruiken in elkaar te zetten.
- ▶ Zorg dat er voldoende vrije ruimte naast (ten minste 50 cm) en achter (ten minste 30 cm) het bruiningsapparaat is.

**1** Plaats de zonnebank op een tafel, met de lampen naar beneden gericht. (fig. 2)

**2** Druk de poten stevig op de juiste nokken.

*Opmerking: Bepaal voordat u de zonnebank op de poten plaatst hoe u wilt dat de zonnehemel open gaat. De kant met de bevestigingsopeningen is de scharnierkant voor de zonnehemel.*

▶ Zorg ervoor dat de poten in de juiste stand zijn bevestigd, zodat de aansluiting voor de verbindingskabel zich aan de achterzijde bevindt. (fig. 3)

▶ Zorg ervoor dat de kogelscharnieren naar elkaar toe wijzen. (fig. 4)

▶ Probeer de zonnebank niet aan de poten op te tillen of te kantelen! (fig. 5)

**3** Gebruik een inbussleutel en 4 schroeven om het hoekprofiel vast te maken aan de poten van het frame. (fig. 6)

**4** Laat één persoon het voorpaneel stevig tegen het frame aan duwen totdat het voorpaneel buigt. (fig. 7)

**5** Laat een ander het voorpaneel met de moeren bevestigen. (fig. 8)

**6** Bevestig de zijpanelen aan de poten van het frame. (fig. 9)

**7** Til de zonnebank op en draai de zonnebank voorzichtig totdat deze op de poten staat. (fig. 10)

#### Zonnehemel

Er zijn altijd twee mensen voor nodig om de zonnehemel in elkaar te zetten en te verplaatsen.

**1** Plaats de zonnehemel op de poten. (fig. 11)

**2** Sluit de zonnehemel voorzichtig. (fig. 12)

**3** Zet de zonnehemel met de schroeven vast op de poten. (fig. 13)

**4** Sluit het uiteinde van het dikste gedeelte van de gasveer aan op de bovenste kogelscharnieren. (fig. 14)

**5** Til de zonnehemel samen met een ander op. (fig. 15)

**6** Sluit het uiteinde van het dunste gedeelte van de gasveer aan op de onderste kogelscharnieren. (fig. 16)

**7** Draai de inbusschroef stevig vast met een inbussleutel. (fig. 17)

**8** Bevestig het achterpaneel aan de poten van de zonnehemel. (fig. 18)

**9** Sluit de stekker van de zonnehemel aan op de aansluiting van de zonnebank ('klik'). (fig. 19)

▶ U kunt de stekker weer verwijderen met een schroevendraaier, zoals op het plaatje is aangegeven. (fig. 20)

**10** Steek de stekker in het stopcontact.

▶ Verplaats het bruiningsapparaat alleen door de poten voorzichtig over de vloer te verschuiven of door het apparaat samen met iemand anders voorzichtig op te tillen. (fig. 21)

### Het apparaat gebruiken

#### Bruinen (alleen HB584)

**1** Stel de gewenste bruiningstijd in om het apparaat in te schakelen. Raadpleeg 'Bruiningssessies: hoe vaak en hoe lang?' voor de juiste bruiningstijden. (fig. 22)

**2** Zet de bijgeleverde beschermbril op.

Gebruik deze beschermbril alleen tijdens het bruinen met een Hapro-bruiningsapparaat. Gebruik de bril niet voor andere doeleinden. De beschermbril voldoet aan beschermingsklasse II, overeenkomstig richtlijn 89/686/EEG.

**3** Duw de zonnehemel naar achteren. (fig. 23)

**4** Ga op de zonnebank liggen. (fig. 24)

**5** Trek de zonnehemel in horizontale stand wanneer u op de zonnebank ligt. (fig. 25)

**6** De lampen schakelen automatisch uit wanneer de ingestelde bruiningstijd is verstreken. Het apparaat piept gedurende de laatste minuut van de sessie.

#### Bruinen (alleen HB585)

**1** Druk op de + of - knop om de gewenste bruiningstijd in te stellen en druk vervolgens op de startknop . Raadpleeg 'Bruiningssessies: hoe vaak en hoe lang?' voor de juiste bruiningstijden.

Houd de knop ingedrukt om de tijd sneller te verzetten.

**2** Zet de bijgeleverde beschermbril op.

Gebruik deze beschermbril alleen tijdens het bruinen met een Hapro-bruiningsapparaat. Gebruik de bril niet voor andere doeleinden. De beschermbril voldoet aan beschermingsklasse II, overeenkomstig richtlijn 89/686/EEG.

**3** Duw de zonnehemel naar achteren. (fig. 23)

**4** Ga op de zonnebank liggen. (fig. 24)

Zorg ervoor dat uw gezicht zich onder de gezichtsbruiner bevindt als u op de zonnebank ligt.

**5** Trek de zonnehemel in horizontale stand wanneer u op de zonnebank ligt. (fig. 25)

**6** De lampen schakelen automatisch uit wanneer de ingestelde bruiningstijd is verstreken. Het apparaat piept gedurende de laatste 10 seconden van de sessie.

► U kunt de gezichtsbruiner tijdens de sessie in- of uitschakelen door op de ► knop te drukken.

► Druk op de ☺/☹ knop om tussen volle intensiteit en halve intensiteit te schakelen.

► U kunt tijdens de bruiningssessie op de ♣ knop drukken om de lichaamskoelingsventilator in te schakelen voor extra comfort.

Nadat de gezichtsbruiner is uitgeschakeld, moet u 3 minuten wachten voordat u de gezichtsbruiner weer kunt inschakelen. Tijdens deze afkoelingsperiode knipperen de symbolen bij de ☺/☹ knop.

### Natuurlijke geuren (alleen HB585)

U kunt tijdens de bruiningssessie genieten van uw favoriete geur. Er zijn drie verschillende geuren beschikbaar.

► De geurkorrels zijn speciaal voor dit apparaat ontwikkeld. Gebruik geen andere geurkorrels.

#### De geurpatroon vullen

**1** Verwijder het kapje van de geurpatroon door op de kleine drukpunten te drukken. (fig. 26)

**2** Open het zakje bij de kleine opening aan de bovenkant.

**3** Vul de geurpatroon met de inhoud van één zakje geurkorrels.

**4** Plaats het kapje terug op de geurpatroon ('klik').

#### De geurpatroon plaatsen of verwijderen

**1** Plaats de geurpatroon in de houder zodat deze vastklikt. Dit kan maar op één manier. (fig. 27)

► U kunt de geurpatroon verwijderen door uw duim en wijsvinger op de zijkanten van de geurpatroon te plaatsen. Druk op de schijf om de geurpatroon uit de houder te halen. (fig. 28)

#### Het geurniveau instellen

**1** Draai de geurpatroon om het gewenste geurniveau in te stellen. (fig. 29)

Draai de geurpatroon in de richting van het grote bloemsymbool als u wilt dat er meer geur wordt afgegeven. U kunt het apparaat minder geur laten afgeven door de geurpatroon in de tegenovergestelde richting te draaien.

**2** Als u het apparaat wilt opbergen of als u wilt dat het apparaat geen geur meer afgeeft, draait u de geurpatroon zo ver mogelijk weg van het grote bloemsymbool. (fig. 30)

De gaten zijn niet meer zichtbaar.

**3** Vervang de geurkorrels als de geurpatroon geen geur meer afgeeft. Navulverpakkingen met 3 zakjes geurkorrels zijn verkrijgbaar onder typenummer HB080.

► Hoeveel geur u waarneemt, hangt af van veel factoren:

- Het is mogelijk dat u de geur niet meer ruikt doordat u eraan gewend raakt. Dat is normaal.
- Als u uw hoofd naar rechts draait, ruikt u de geur minder goed dan als u uw hoofd naar links draait.
- Bovendien kunnen de luchtstromen in de kamer waarin u het apparaat gebruikt het geurniveau beïnvloeden.
- Ook kan uw lichamelijke conditie van invloed zijn op de mate waarin u de geur waarneemt.

### Stereo Active-luidsprekers (alleen HB585)

Tijdens het bruinen kunt u luisteren naar uw eigen muziek. Sluit hiervoor uw audiospeler (bijv. CD-/MP3-speler of radio) op het apparaat aan. Gebruik voor het aansluiten van uw audiospeler de kabel met de 2 stekkers die bij het apparaat is geleverd.

**1** Sluit de ene stekker aan op de AUX-aansluiting aan de rechterzijde van de luidspreker.

**2** Sluit de andere stekker aan op de hoofdtelefoonaansluiting van uw audiospeler (bijv. CD-/MP3-speler of radio).

► Het volume kunt u via uw audiospeler aanpassen.

- Zet het volume niet extreem hoog, want dat kan de luidsprekers onherstelbaar beschadigen.
- We raden u zelfs aan om het volume lager dan normaal te zetten, omdat de ruimte tussen de zonnebank en de zonnehemel als een soort klankkast werkt en het geluid versterkt.

### Schoonmaken

Haal altijd de stekker uit het stopcontact en laat het bruiningsapparaat afkoelen voordat u het gaat schoonmaken.

Gebruik nooit schuurspunten, schurende schoonmaakmiddelen of agressieve vloeistoffen zoals benzine of aceton om het apparaat schoon te maken.

Gebruik nooit vloeistoffen zoals alcohol, brandspiritus, benzine of aceton om de acrylplaten schoon te maken. Deze kunnen daardoor onherstelbaar beschadigen.

**1** Maak de buitenkant van het bruiningsapparaat schoon met een vochtige doek.

Voorkom dat er water in het apparaat loopt.

**2** Maak de beschermbril schoon met een vochtige doek.



## Vervangen

Het licht dat de bruiningslampen afgeven, wordt in de loop der tijd minder fel (dit gebeurt bij normaal gebruik na enige jaren). U merkt dit doordat het bruiningsvermogen van het apparaat afneemt. U kunt dit probleem oplossen door een iets langere bruiningstijd in te stellen of door de bruiningslampen te laten vervangen.

- ▶ We raden u aan de bruiningslampen te vervangen na 500 branduren.
- ▶ Laat de bruiningslampen en de starters vervangen door een door Hapro geautoriseerd servicecentrum. Daar heeft men de kennis en vaardigheden die hiervoor nodig zijn en beschikt men over de originele reserveonderdelen voor uw bruiningsapparaat.
- ▶ Het UV-filter van de gezichtsbruiner (alleen HB585) beschermt u tegen blootstelling aan schadelijk UV-licht. Het is dus belangrijk dat u een beschadigd of kapot filter direct laat vervangen.
- ▶ De lamp van de gezichtsbruiner (alleen HB585) mag alleen door een door Hapro geautoriseerd servicecentrum worden vervangen.
- ▶ Indien het netsnoer beschadigd is, moet het worden vervangen door Hapro, een door Hapro geautoriseerd servicecentrum of personen met vergelijkbare kwalificaties om gevaar te voorkomen.
- ▶ Mocht u toch zelf de TL-lampen en de starters willen vervangen, ga dan als volgt te werk:

- 1 Haal de stekker uit het stopcontact.
- 2 Draai de schroeven los en verwijder de twee eindkappen van de zonnehemel en de zonnebank. (fig. 31)
- 3 Trek de acrylplaten helemaal uit het apparaat. (fig. 32)

U kunt nu bij de lampen en de starters.

*Opmerking: U kunt nu ook, desgewenst, de binnenkant van de acrylplaten schoonmaken (zie hoofdstuk 'Schoonmaken').*



- 4 Draai de lampen een stukje naar links of rechts om ze te ontgrendelen.
- 5 Haal de lampen uit de houders.
- 6 Draai de starters een stukje naar links en verwijder ze.
- 7 Volg de bovenstaande instructies in omgekeerde volgorde en richting als u nieuwe lampen en/of starters wilt plaatsen.
- 8 Schuif de acrylplaten terug in de zonnehemel en de zonnebank.
- 9 Plaats de eindkappen terug op de zonnehemel en de zonnebank en bevestig ze met de schroeven.

Alleen HB 585: het apparaat heeft een teller die het aantal branduren van de bruiningslampen vastlegt.

- ▶ Stel de tijd in op 00 en druk gedurende ten minste 2 seconden op de startknop . Het aantal branduren wordt na het piepje op het display weergegeven.

Vermenigvuldig het getal op het paneel met 10 om het werkelijke totale aantal branduren te berekenen. Als op het paneel bijvoorbeeld 34 wordt weergegeven, is het totale aantal branduren 340.

*Opmerking: Zodra u de  knop loslaat, verdwijnt het aantal branduren van het display.*

- ▶ Als u de urenteller naar 0 wilt terugzetten, houd dan de startknop  ingedrukt totdat het aantal branduren op het display wordt weergegeven. Druk vervolgens tegelijkertijd op de startknop  en de  knop totdat het aantal branduren van het display verdwijnt (00 verschijnt).

## Milieu

- ▶ De lampen van dit apparaat bevatten stoffen die schadelijk kunnen zijn voor het milieu. Als u de lampen afdankt, doe ze dan niet bij het huisvuil, maar lever ze apart in bij een officieel aangewezen inzamelpunt.
- ▶ Gooi het apparaat aan het einde van zijn levensduur niet weg met het normale huisvuil, maar lever het in op een door de overheid aangewezen inzamelpunt om het te laten recyclen. Op die manier levert u een bijdrage aan een schonere leefomgeving. (fig. 33)

## Garantiebeperkingen

De volgende onderdelen vallen niet onder de internationale garantie:

- bruiningslampen
- acrylplaten en de kosten voor het schoonmaken hiervan

**Veelgestelde vragen**

In dit hoofdstuk vindt u de meestgestelde vragen over het bruiningsapparaat.

Vraag	Antwoord
Waarom werkt het apparaat niet?	Mogelijk is de stekker niet volledig in het stopcontact gestoken. Steek de stekker helemaal in het stopcontact.
	Mogelijk is er een stroomstoring opgetreden. Controleer of dit zo is door een ander apparaat aan te sluiten.
	Mogelijk is de timer niet ingesteld. Stel de timer in op de gewenste bruiningstijd.
Waarom werkt de gezichtsbruiner niet?	De gezichtsbruiner is mogelijk niet ingeschakeld. Schakel de gezichtsbruiner in.
	De lamp van de gezichtsbruiner is mogelijk nog steeds te warm om te worden ingeschakeld. Laat de lamp ten minste 3 minuten afkoelen voordat u deze weer inschakelt.
Waarom sluit de zekering van de groep waarop het apparaat is aangesloten de stroomtoevoer af als ik het apparaat inschakel of gebruik?	De zekering van de stroomgroep waarop het apparaat is aangesloten moet een gewone zekering van 16A (een zekering van 13A voor HB584 in het Verenigd Koninkrijk) of een automatische trage zekering zijn. Het is ook mogelijk dat u te veel apparaten op deze groep hebt aangesloten.
Waarom is het bruiningsresultaat niet naar verwachting?	Mogelijk gebruikt u een verlengsnoer dat te lang is of dat niet de juiste stroomsterkte doorvoert. Raadpleeg uw dealer. Over het algemeen raden we aan om geen verlengsnoer te gebruiken.
	Mogelijk hebt u een bruiningskuur gevolgd die niet geschikt is voor uw huidtype. Controleer de tabel in het gedeelte 'Bruinings sessies: hoe vaak en hoe lang?'
	Als de lampen al lang in gebruik zijn, neemt het bruiningsvermogen af. Dit effect merkt u pas na enige jaren. U kunt dit oplossen door een iets langere bruiningstijd in te stellen of door de lampen te laten vervangen.
	De bruiningsresultaten zijn afhankelijk van uw huidtype en de gevolgde bruiningskuur. De eerste resultaten worden pas na een aantal sessies zichtbaar.
Waarom geeft het apparaat te weinig geur af?	Lees het laatste gedeelte van 'Natuurlijke geuren' in hoofdstuk 'Het apparaat gebruiken'.
Waarom blijven bepaalde delen van mijn lichaam wit?	Als u op een harde ondergrond ligt, neemt de bloedcirculatie in bepaalde delen van het lichaam af. Bij sommige mensen leidt dit tijdens het bruinen tot witte vlekken op het lichaam, meestal op de onderrug.

## Innledning

### Solarium for hele kroppen

Med dette solariet kan du sole deg komfortabelt hjemme. Lysrørene utstråler synlig lys, varme og ultrafiolett lys. De gir deg følelsen av at du soler deg i ekte sollys. Med dette apparatet kan du sole hele kroppen, også sidene, jevnt fra topp til tå.

### Generell beskrivelse (fig. 1)

- A** Ventiler for himlingen
- B** Kjølevifte
- C** Timer (kun HB584)
- D** Akryloverflate og beskyttende folie for himlingen
- E** Lysrør og startere for himlingen
  - HB584: 12 x Maxlight 100W CE III, 12 startere (type Maxlight)
  - HB585: 8 x Maxlight 100W CE III, 4 x Maxlight 80W CE III, 12 startere (type Maxlight), 1 x HP400SH
- F** Aktive stereohøytalere (kun HB585)
- G** Duftinnsats (kun HB585)
- H** Akryloverflate og beskyttende folie for sengen
- I** Kontrollpanel (kun HB585)
  - 1 På/av-knapp for ansiktssol (▶)
  - 2 Knapper for full (☺) eller halv (☹) intensitet for ansiktssolen
  - 3 På/av-knapp for ekstra kroppsavkjøling (♣)
  - 4 Timer +/--knapper
  - 5 Timerdisplay
  - 6 Start/stopp-knapp (⊖)
- J** Ventiler for kroppsavkjøling (kun HB585)
- K** Lysrør og startere for sengen
  - 12 lysrør (type Maxlight 100W CE III) og 12 startere (type Maxlight)
- L** Vinkelprofil
- M** Front- og sidepaneler
- N** Beskyttelsesbriller (to par; type nr: HB071)
- O** Ben
- P** Ventiler for sengen
- Q** Bakpanel
- R** Tilkoblingskabel mellom sengen og himlingen
- S** Ledning

### Viktig

Les denne bruksanvisningen nøye før apparatet tas i bruk, og ta vare på den for senere referanse.

- ▶ Før du kobler til apparatet, må du kontrollere at spenningen som er angitt på apparatet, stemmer overens med nettspenningen.
- ▶ Hvis ledningen er ødelagt, må den skiftes ut av Hapro, et servicesenter godkjent av Hapro eller liknende kvalifisert personell, slik at man unngår farlige situasjoner.
- ▶ Hvis veggkontakten som brukes til apparatet, har dårlig kontakt, blir støpselet på apparatet varmt. Kontroller at du setter støpselet i en veggkontakt som er ordentlig tilkoblet.
- ▶ Apparatet må være tilkoblet en krets som er beskyttet med en 16 A standardsikring (i Storbritannia 13 A sikring for HB584) eller en automatsikring.
- ▶ Kun HB585: Ansiktssolen er utstyrt med en automatisk beskyttelse mot overoppheting. Hvis apparatet ikke får nok avkjøling (f.eks. fordi ventilene er tildekket), slås ansiktssolen av automatisk. Når du har fjernet årsaken til overopphetingen og ansiktssolen er avkjølt, slås den på igjen automatisk.
- ▶ Vann og elektrisitet er en farlig kombinasjon! Ikke bruk apparatet i fuktige omgivelser (f.eks. i baderom eller i nærheten av en dusj eller et svømmebasseng).
- ▶ Etter en svømmetur eller en dusj bør du tørke godt av deg før du bruker apparatet.
- ▶ Solseng bør ikke brukes av personer som er under 18 år.
- ▶ Koble alltid fra apparatet etter bruk.
- ▶ Pass på at barn ikke leker med apparatet.
- ▶ Kontroller at ledningen ikke ligger under ett av bena når du flytter apparatet.
- ▶ Kontroller at ventilene for himlingen og sengen er åpne under bruk.
- ▶ Ikke overskrid anbefalt solingstid eller maksimalt antall solingstimer (se avsnittet Soling: hvor ofte og hvor lenge?).
- ▶ Ikke sol noen deler av kroppen mer enn én gang om dagen. Unngå overdreven utendørsoling samme dag.
- ▶ Ikke bruk solariet hvis du har en sykdom og/eller bruker medisiner eller kosmetikk som gjør huden mer ømfintlig. Vær spesielt forsiktig hvis du er hypersensitiv overfor UV-lys. Ta kontakt med legen hvis du er i tvil.
- ▶ Apparatet skal ikke brukes av personer som er solbrente eller har lett for å bli solbrente, av barn, eller av personer som har (eller har hatt) hudkreft eller som er disponert for hudkreft.
- ▶ Hvis det oppstår uventede virkninger som kløe innen 48 timer etter den første solingsøkten, bør du slutte å bruke solariet og ta kontakt med lege.
- ▶ Ta kontakt med lege hvis det oppstår klumper eller sår som ikke forsvinner, eller hvis føflekker endrer farge.
- ▶ Når du soler deg, må du alltid bruke beskyttelsesbrillene som følger med apparatet, slik at du beskytter øynene mot overeksponering (se også avsnittet Soling og helse).
- ▶ Fjern eventuell krem, leppestift og annen kosmetikk i god tid før du bruker ansiktssolen.
- ▶ Ikke bruk solkrem eller selvbruningskrem.
- ▶ Hvis huden føles stram etter solingen, kan du bruke en fuktighetskrem.
- ▶ Bruk aldri apparatet når timeren eller kontrollpanelet er ødelagt, eller når en akryloverflate eller UV-filteret for ansiktssolen (kun HB585) er ødelagt, skadet eller mangler.
- ▶ Farger kan falme når de utsettes for sollys. Bruk av dette apparatet kan ha samme virkning.
- ▶ Ikke forvent at apparatet gir bedre resultater enn naturlig sollys.

Kun HB585:

- ▶ Oppbevar duftkornene utenfor barns rekkevidde.
- ▶ Duftkornene er ikke spiselige.
- ▶ Hvis duftkornene kommer i kontakt med øynene, må du øyeblikkelig skylle med vann.
- ▶ Ikke bruk duftkornene hvis du er allergisk mot parfyme. Ta kontakt med lege hvis du er i tvil.

### Elektromagnetiske felt (EMF)

Dette Hapro-apparatet overholder alle standarder som gjelder for elektromagnetiske felt (EMF). Hvis det håndteres riktig, og i samsvar med instruksjonene i denne veiledningen, er det trygt å bruke det ut fra den kunnskapen vi har per dags dato.

## Soling og helse

### Solen, UV-stråler og soling

#### Solen

Solen utstråler ulike typer energi. Synlig lys gjør at vi kan se, ultrafiolett lys (UV) gjør at vi blir brune, og infrarødt lys (IR) i sollyset gir varme.

#### UV-stråler og helse

På samme måte som med naturlig sollys tar det litt tid å bli brun. Virkningen begynner ikke å vise seg før etter flere solingsøkter (se Soling: hvor ofte og hvor lenge?).

Overeksponering for ultrafiolett lys (naturlig sollys eller kunstig lys fra solariet) kan forårsake solbrenthet.

I tillegg til mange andre faktorer, som overeksponering for naturlig sollys, kan overdreven og feil bruk av solarium øke risikoen for hud- og øyeproblemer. Graden av disse virkningene avhenger av formen, intensiteten og varigheten på eksponeringen, og følsomheten hos den aktuelle personen.

Jo mer huden og øynene eksponeres for UV-lys, jo større er risikoen for hornhinnebetennelse, øyekatar, skade på netthinnen, grå stær, for tidlig aldring av huden og utvikling av hudkreft. Enkelte legemidler og kosmetikkprodukter gjør huden mer følsom.

#### ▶ Derfor er det svært viktig

- at du følger instruksjonene i avsnittene Viktig og Soling: hvor ofte og hvor lenge?
- at du ikke overskrider maksimalt antall solingstimer per år (se avsnittet Soling: hvor ofte og hvor lenge?)
- at du alltid har på deg beskyttelsesbrillene når du bruker apparatet

#### Soling: hvor ofte og hvor lenge?

- ▶ Ikke ta mer enn én solingsøkt om dagen, over en periode på 5 til 10 dager. Vent minst 48 timer etter første økt før du soler deg igjen. Etter denne 5 til 10-dagers perioden, anbefaler vi at du tar en pause i solingen.

*Merk: Ca. én måned etter en solingsperiode vil huden ha mistet mye av brunfargen. Du kan da begynne å ta sol igjen.*

*Merk: Hvis du vil holde brunfargen ved like, kan du fortsette å ta sol én eller to ganger i uken i stedet for å ta en pause.*

Enten du tar en pause i solingen eller du fortsetter, men mindre hyppig, bør du ikke overskride maksimalt antall solingstimer. For dette apparatet vil det si maksimalt 17 solingstimer (= 1020 minutter) per år.

#### Eksempel

Tenk deg at du har en 10-dagers periode med en 6-minutters solingsøkt den første dagen, og en 20-minutters solingsøkt de påfølgende ni dagene.

- ▶ Hele serien vil da vare  $(1 \times 6 \text{ minutter}) + (9 \times 20 \text{ minutter}) = 186 \text{ minutter}$ .

*Merk: I løpet av ett år kan du ta 5 slike serier ( $5 \times 186 \text{ minutter} = 930 \text{ minutter}$ ).*

#### Tabell

Som vist i tabellen skal den første solingsøkten i en serie alltid vare i 6 minutter, uansett hudens følsomhet.

Hvis du synes at øktene blir for lange (huden blir stram og øm etter solingen), anbefaler vi å redusere øktene med f.eks. 5 minutter.

Varigheten av solingsøkten for hver del av kroppen	for personer med svært ømfintlig hud	for personer med normalt ømfintlig hud	for personer med mindre ømfintlig hud
Første økt	6	6	6
pause i minst 48 timer	pause i minst 48 timer	pause i minst 48 timer	pause i minst 48 timer
Andre økt	10	15–20	20–25
Tredje økt	10	15–20	20–25
Fjerde økt	10	15–20	20–25
Femte økt	10	15–20	20–25
Sjette økt	10	15–20	20–25
Sjuende økt	10	15–20	20–25
Åttende økt	10	15–20	20–25
Niende økt	10	15–20	20–25
Tiende økt	10	15–20	20–25

## Før bruk

Du får optimal komfort hvis du bruker apparatet i en omgivelsestemperatur på cirka 18 °C.

Hvis sengen blir for varm, kan du sette ned romtemperaturen til under 20 °C.

### Sengen

Sørg for at du får hjelp til å montere/flytte sengen.

- ▶ Under monteringen blir apparatet tyngre og vanskeligere å flytte på. Vi anbefaler derfor at du setter sammen apparatet der du skal bruke det.
- ▶ Kontroller at det er nok plass ved siden av (minst 50 cm) og bak (minst 30 cm) apparatet.

**1** Sett sengen på et bord med lysrørene vendt nedover. (fig. 2)

**2** Trykk bena godt inn på festene.

*Merk: Før du setter sengen på bena, må du avgjøre hvordan du vil at himlingen skal åpnes. Den siden av sengen der du finner tilkoblingshullene, er siden der himlingen hengsles.*

▶ Sørg for at bena er riktig plassert, slik at kontakten for tilkoblingskabelen sitter på baksiden. (fig. 3)

▶ Kontroller at kuleleddene vender mot hverandre. (fig. 4)

▶ Ikke forsøk å løfte eller tippe sengen etter bena! (fig. 5)

**3** Bruk en sekskantnøkkel og 4 skruer til å feste vinkelprofilen til bena på rammen. (fig. 6)

**4** Én person skyver frontpanelet mot rammen til det bøyes, (fig. 7)

**5** mens den andre fester frontpanelet med mutrene. (fig. 8)

**6** Fest sidepanelene til bena på rammen. (fig. 9)

**7** Løft sengen og snu den forsiktig over på bena. (fig. 10)

### Himlingen

Sørg alltid for at du får hjelp til å montere og flytte himlingen.

**1** Sett himlingen på bena. (fig. 11)

**2** Lukk himlingen forsiktig. (fig. 12)

**3** Fest himlingen til bena med skruene. (fig. 13)

**4** Fest enden på den tykkeste delen av gassfjæren til de øvre kuleleddene. (fig. 14)

**5** Få hjelp til å løfte himlingen. (fig. 15)

**6** Fest enden på den tynneste delen av gassfjæren til de nedre kuleleddene. (fig. 16)

**7** Stram sekskantskruen med en sekskantnøkkel. (fig. 17)

**8** Fest bakpanelet til bena på himlingen. (fig. 18)

**9** Skyv støpselet til himlingen inn i kontakten på sengen ("klikk"). (fig. 19)

▶ Du kan koble fra støpselet med en skrutrekker, som vist på bildet. (fig. 20)

**10** Sett støpselet inn i stikkkontakten.

▶ Flytt apparatet bare ved å la bena skli forsiktig over gulvet, eller få hjelp til å løfte det. (fig. 21)

### Bruke apparatet

#### Soling (kun HB584)

**1** Vri timeren til den ønskede solingstiden for å slå på apparatet. Du finner informasjon om anbefalt varighet på solingsøktene under Soling: hvor ofte og hvor lenge?. (fig. 22)

**2** Ta på deg de vedlagte beskyttelsesbrillene.

Bruk bare disse beskyttelsesbrillene når du soler deg med et Hapro-solingsapparat. Ikke bruk dem i andre sammenhenger. Beskyttelsesbrillene er i samsvar med beskyttelsesgruppe II i henhold til direktiv 89/686/EF.

**3** Legg himlingen bakover. (fig. 23)

**4** Legg deg på sengen. (fig. 24)

**5** Når du ligger på sengen, trekker du himlingen ned til vannrett stilling. (fig. 25)

**6** Når den innstilte solingstiden er utløpt, slås rørene av automatisk. Under det siste minuttet av økten kommer det en pipelyd fra apparatet.

#### Soling (kun HB585)

**1** Trykk på + eller --knappen for å angi ønsket solingstid, og trykk deretter på startknappen . Se anbefalt solingstid under Soling: hvor ofte og hvor lenge?.

Hold knappen nede for å få tiden til å gå fortere.

**2** Ta på deg de vedlagte beskyttelsesbrillene.

Bruk bare disse beskyttelsesbrillene når du soler deg med et Hapro-solingsapparat. Ikke bruk dem i andre sammenhenger. Beskyttelsesbrillene er i samsvar med beskyttelsesgruppe II i henhold til direktiv 89/686/EF.

**3** Legg himlingen bakover. (fig. 23)



**4** Legg deg på sengen. (fig. 24)

Sørg for at ansiktet er under ansiktssolen når du ligger på sengen.

**5** Når du ligger på sengen, trekker du himlingen ned til vannrett stilling. (fig. 25)

**6** Når den innstilte solingstiden er utløpt, slås rørene av automatisk. Under de siste 10 sekundene av økten kommer det en pipelyd fra apparatet.

▶ Du kan slå ansiktssolen på og av under solingsøkten ved å trykke på ►-knappen.

▶ Trykk på  / -knappen for å skifte mellom full intensitet og halv intensitet.

▶ Under solingsøkten kan du trykke på -knappen for å slå på kroppsavkjølingsviften for ekstra komfort.

Etter at ansiktssolen er slått av, må du vente i 3 minutter før du kan slå ansiktssolen på igjen. Under denne nedkjølingsperioden blinker symbolene nær ☺/ ☹ -knappen.

### Naturlige dufter (kun HB585)

Under solingsøkten kan du nyte favorittduften din. Velg mellom tre ulike dufter.

► Duftkornene er laget spesielt for bruk i dette apparatet. Ikke bruk andre korn.

#### Fylle duftinnsatsen

- 1 Trekk dekslet av innsatsen mens du påfører trykk ved de små trykkpunktene. (fig. 26)
- 2 Åpne duftposen ved den lille åpningen øverst.
- 3 Fyll innsatsen med innholdet fra en hel duftpose.
- 4 Sett dekslet på plass igjen på innsatsen ("klikk").

#### Sette inn eller fjerne innsatsen

- 1 Plasser innsatsen i holderen. Den passer bare den ene veien, og låses på plass med et klikk. (fig. 27)
- Hvis du vil fjerne innsatsen, setter du tommel og pekefinger på sidene av innsatsen. Trykk på skiven for å fjerne innsatsen fra holderen. (fig. 28)

#### Stille inn duftnivået

- 1 Vri på innsatsen for stille inn duftnivået. (fig. 29)  
Vri innsatsen mot det store blomstersymbolet for å øke duftnivået. Vri den i motsatt retning for å redusere duftnivået.
- 2 Når du lagrer apparatet, eller når du ikke vil ha duften på, vrir du innsatsen bort fra det store blomstersymbolet så langt det går. (fig. 30)  
Hullene er ikke lenger synlige.
- 3 Skift ut kornene når innsatsen ikke lenger slipper ut duft. Ekstrapakker med 3 duftposer med duftkorn er tilgjengelig under typenummer HB080.
- Husk at duftnivået er avhengig av en rekke faktorer:
  - Tilvenning kan føre til at duften ikke kjennes så lett, eller at den ikke kjennes i det hele tatt. Dette er imidlertid normalt.
  - Når du snur hodet mot høyre, er duften mindre merkbar enn om du snur hodet mot venstre.
  - Luftstrømmer i rommet der du bruker apparatet kan også påvirke duftnivået.
  - Formen din kan også påvirke hvor lett du kjenner duften.

### Aktive stereohøytalere (kun HB585)

Under solingen kan du lytte til din egen favorittmusikk ved å koble din egen spiller (f.eks. CD/MP3 eller radio) til apparatet. Bruk kabelen med to jack-kontakter som følger med apparatet, for å koble din egen spiller til apparatet.

- 1 Sett den ene jack-kontakten inn i AUX-kontakten på den høyre siden av høyttaleren.
- 2 Sett den andre jack-kontakten inn i hodetelefonuttaket på spilleren (f.eks. CD, MP3 eller radio).
- Du kan justere volumet på spilleren.
  - Ikke sett volumet svært høyt. Det kan føre til uopprettelig skade på høyttalerne.
  - Vi anbefaler at du setter volumet lavere enn du vanligvis har det, siden avstanden mellom sengen og himlingen fungerer som en akustisk boks og forsterker lyden.

### Vaske

Trekk alltid støpslet ut av kontakten og la apparatet kjøles ned før rengjøring.

Bruk aldri skurebørster, skuremidler eller væsker som bensin eller aceton, til å rengjøre apparatet.

Bruk aldri væsker som alkohol, metylholdige væsker, bensin eller aceton for å rengjøre akryloverflater, siden dette forårsaker uopprettelig skade.

- 1 Rengjør utsiden av apparatet med en fuktig klut.

Ikke la det komme vann inn i apparatet.

- 2 Rengjør beskyttelsesbrillene med en fuktig klut.

### Erstatning

Lyset som lysrørene sender ut, blir mindre skarpt med tiden (dvs. etter noen år med normal bruk). Når det skjer, vil du merke en reduksjon i solingseffekten på apparatet. Du løser dette problemet ved å øke solingstiden litt, eller ved å skifte lysrørene.

- Vi anbefaler at du skifter ut rørene etter 500 brukstimer.
- Lysrørene og/eller starterne skal skiftes av et servicesenter som er autorisert av Hapro. Bare autoriserte servicesentre har den kunnskapen og kompetansen som trengs til dette arbeidet, og originaldeler til solarieret.
- UV-fileret for ansiktssolen (kun HB585) beskytter mot eksponering for uønsket UV-lys. Det er derfor viktig å skifte ut skadde eller ødelagte filtre med én gang.
- Rørene i ansiktssolen (kun HB585) kan bare skiftes ut av et servicesenter som er godkjent av Hapro.
- Hvis ledningen er ødelagt, må den skiftes ut av Hapro, et servicesenter godkjent av Hapro eller liknende kvalifisert personell, slik at man unngår farlige situasjoner.
- Hvis du insisterer på å skifte lysrørene og/eller starterne selv, må du gjøre følgende:

- 1 Ta ut støpselet av stikkkontakten.
- 2 Løsne skruene og fjern de to endedekslene for himlingen og sengen. (fig. 31)
- 3 Trekk akryloverflatene helt ut av apparatet. (fig. 32)

Rørene og starterne er nå tilgjengelige.

Merk: Hvis du ønsker det, kan du også rengjøre innsiden av akryloverflatene (se avsnittet Rengjøring).



- 4 Vri rørene litt til venstre eller høyre til de låses.
- 5 Trekk rørene ut av holderne.
- 6 Vri starterne litt til venstre, og trekk dem ut.
- 7 Hvis du vil montere nye rør og/eller startere, følger du instruksjonene ovenfor i motsatt rekkefølge og retning.
- 8 Før akryloverflatene tilbake i himlingen og sengen.
- 9 Sett endedekslene på himlingen og sengen igjen, og fest dem med skruer.

Kun HB 585: Apparatet har en teller som registrerer driftstimene for lysrørene.

► Sett tiden til 00, og hold startknappen  inne i minst 2 sekunder. Etter pipelyden vises driftstimene på displayet.

Multipliser tallet på displayet med 10 for å få totalt antall driftstimer. Hvis det for eksempel står 34 på displayet, er det totale antallet driftstimer 340.

Merk: Driftstimene forsvinner fra displayet når du slipper -knappen.

► Hvis du vil tilbakestille timetelleren, trykker du på startknappen  til driftstimene vises på displayet. Deretter trykker du på startknappen  og -knappen samtidig, til driftstimene forsvinner fra displayet (00 vises).

## Miljø

- Rørene i dette apparatet inneholder stoffer som kan skade miljøet. Når du kaster rørene, må du passe på å holde dem atskilt fra det vanlige restavfallet og kaste dem på en godkjent gjenvinningsstasjon.
- Ikke kast apparatet som vanlig husholdningsavfall når det ikke kan brukes lenger. Lever det på en gjenvinningsstasjon. Slik bidrar du til å ta vare på miljøet. (fig. 33)

## Begrensninger i garantien

Følgende deler dekkes ikke av vilkårene i den internasjonale garantien:

- lysrørene
- akryloverflatene og kostnadene for å rengjøre akryloverflatene

## Vanlige spørsmål

I dette avsnittet finner du en oversikt over de vanligste spørsmålene som stilles om apparatet.

Spørsmål	Svar
Hvorfor virker ikke apparatet?	Kanskje støpselet ikke er ordentlig festet i veggkontakten. Sett støpselet ordentlig inn i veggkontakten.
	Det kan være problemer med strømmen. Kontroller om det er strøm i stikkkontakten ved å koble til et annet apparat.
	Du har kanskje ikke stilt inn timeren. Still timeren til riktig solingstid.
Hvorfor virker ikke ansiktssolen?	Ansiktssolen er kanskje ikke slått på. Slå på ansiktssolen.
	Rørene i ansiktssolen er kanskje for varme til å slås på ennå. La rørene kjøles ned i minst 3 minutter før du slår dem på igjen.
Hvorfor kobler sikringen for kretsen som apparatet er tilkoblet, ut når jeg slår på eller bruker apparatet?	Sikringen for kretsen som solariet er tilkoblet, må være koblet til en 16 A standardsikring (i Storbritannia 13 A sikring for HB584) eller en automatsikring. Du har kanskje også koblet for mange apparater til samme krets.
Hvorfor blir ikke resultatene så gode som jeg forventet?	Kanskje du bruker en skjøteledning som er for lang og/eller ikke har riktig spenning. Ta kontakt med forhandleren. Et vanlig råd er å ikke bruke skjøteledning.
	Du har kanskje fulgt et solingsopplegg som ikke passer til hudtypen din. Kontroller tabellen i avsnittet Soling: hvor ofte og hvor lenge?.
	Når rørene er brukt lenge, reduseres bruningseffekten. Denne effekten blir først merkbar etter noen år. Du løser problemet med å velge litt lengre solingsintervaller eller skifte rørene.
	Resultatet er avhengig av hudtypen din og solingsopplegget du bruker. Den første effekten blir først synlig etter noen økter.
Hvorfor kommer det ikke nok duft fra apparatet?	Les den siste delen av Naturlige dufter i avsnittet Bruke apparatet.
Hvorfor forblir deler av kroppen hvit?	Når en person ligger på et hardt underlag, svekkes blodsirkulasjonen i noen deler av kroppen. Noen mennesker reagerer på dette ved å få hvite flekker på kroppen, vanligvis nederst på ryggen, når de soler seg.

## Introdução

### Solário para todo o corpo

Com este aparelho para bronzear, pode bronzear-se confortavelmente em casa. As lâmpadas para bronzear emitem luz visível, calor e luz ultravioleta. Estas lâmpadas dão-lhe a sensação de se estar a bronzear com luz do sol. Este aparelho bronzeia uniformemente todo o seu corpo, incluindo os lados, da cabeça aos pés.

### Descrição geral (fig. 1)

- A** Orifícios de ventilação da cobertura
- B** Ventoinha de arrefecimento
- C** Temporizador (apenas HB584)
- D** Folha de acrílico e película de protecção da cobertura
- E** Lâmpadas de tubos e arrancadores da cobertura
  - HB584: 12 x Maxlight 100W CE III, 12 arrancadores (tipo Maxlight)
  - HB585: 8 x Maxlight 100W CE III, 4 x Maxlight 80W CE III, 12 arrancadores (tipo Maxlight), 1 x HP400SH
- F** Altifalantes de estéreo activo (apenas HB585)
- G** Cartucho de aroma (apenas HB585)
- H** Folha de acrílico e película de protecção da cama
- I** Painel de controlo (apenas HB585)
  - 1 Botão ligar/desligar do solário facial (▶)
  - 2 Selector de intensidade total (☺) ou intermédia (☹) do solário facial
  - 3 Botão ligar/desligar para arrefecimento extra do corpo (⊕)
  - 4 Botões +/- do temporizador
  - 5 Visor do temporizador
  - 6 Botão arrancar/parar (⏸)
- J** Orifícios de ventilação para o arrefecimento do corpo (apenas HB585)
- K** Lâmpadas de tubos e arrancadores da cama
  - 12 lâmpadas de tubos (tipo Maxlight 100W CE III) e 12 arrancadores (tipo Maxlight)
- L** Perfil do ângulo
- M** Painel frontal e lateral
- N** Óculos de protecção (2 pares, referência HB071)
- O** Pernas
- P** Orifícios de ventilação da cama
- Q** Painel traseiro
- R** Cabo de ligação entre a cama e a cobertura
- S** Fio de alimentação

### Importante

Leia estas instruções com atenção antes de utilizar o aparelho e guarde-as para uma eventual consulta futura.

- ▶ Verifique se a voltagem indicada no aparelho corresponde à voltagem eléctrica local antes de ligar o aparelho.
- ▶ Se o fio se estragar, deve ser substituído pela Hapro, por um centro de assistência autorizado pela Hapro ou por pessoal devidamente qualificado para se evitarem situações de perigo.
- ▶ Se a tomada eléctrica utilizada para o aparelho não possuir ligações adequadas, a ficha do aparelho irá aquecer. Certifique-se de que liga o aparelho a uma tomada eléctrica adequada.
- ▶ O aparelho deve estar ligado a um circuito protegido com um fusível normal de 16 A (no Reino Unido, deve ser um fusível de 13 A para o modelo HB584) ou um fusível automático de disparo lento.
- ▶ Apenas HB585: O solário facial está equipado com uma protecção automática contra sobreaquecimento. Se o aparelho não estiver a ser refrigerado de forma adequada (p. ex. se os orifícios de ventilação estiverem tapados), o solário facial desliga-se automaticamente. Assim que a causa de sobreaquecimento for eliminada e o aparelho arrefecer, o aparelho volta a ligar-se automaticamente.
- ▶ A água e a electricidade formam uma combinação perigosa. Não utilize este aparelho em ambientes húmidos (p. ex. na casa de banho ou perto de chuveiros ou piscinas).
- ▶ Se esteve a nadar ou acabou de tomar um duche, seque-se muito bem antes de utilizar o aparelho.
- ▶ Desligue sempre da corrente após cada utilização.
- ▶ Certifique-se de que as crianças não brincam com o aparelho.
- ▶ O solário não deve ser utilizado por pessoas com idade inferior a 18 anos.
- ▶ Certifique-se de que o fio de alimentação não fica preso debaixo de uma das pernas quando deslocar o aparelho.
- ▶ Certifique-se de que os orifícios de ventilação na cobertura e na cama permanecem abertos durante a utilização.
- ▶ Não exceda o tempo e o número máximo de horas de bronzamento recomendados (consulte a secção 'Sessões de bronzamento: frequência e duração?').
- ▶ Não bronzeie uma parte específica do corpo mais do que uma vez por dia. No dia da sessão, evite uma exposição excessiva à luz natural do sol.
- ▶ Não utilize este aparelho para bronzear se tiver uma doença e/ou se tomar medicação ou utilizar cosméticos que aumentem a sensibilidade da pele. Deve ter especial cuidado se for hipersensível à luz UV. Em caso de dúvida, consulte o seu médico.
- ▶ O aparelho não deve ser utilizado por pessoas que se queimam em vez de se bronzearem quando expostas ao sol, por pessoas que sofram de queimaduras solares, por crianças ou por pessoas que sofram (ou já tenham sofrido) de cancro da pele ou que tenham predisposição para o cancro da pele.
- ▶ Interrompa a utilização do aparelho para bronzear e consulte o seu médico no caso de ocorrerem efeitos indesejados, como comichão, nas 48 horas seguintes à primeira sessão.
- ▶ Consulte o seu médico se lhe aparecerem inchaços ou feridas persistentes na pele, ou se houver alguma alteração em sinais/verrugas pigmentados.
- ▶ Durante a sessão de bronzamento, utilize sempre os óculos de protecção fornecidos para evitar a exposição demasiado longa dos olhos (consulte também o capítulo 'O bronzamento e a sua saúde').
- ▶ Remova cremes, batom e outros cosméticos, bastante tempo antes de se submeter a uma sessão.
- ▶ Não aplique protectores solares nem bronzeadores.
- ▶ Se sentir a pele tensa e seca após a sessão de bronzamento, pode aplicar creme hidratante.



- ▶ Nunca utilize este aparelho se o temporizador ou o painel de controlo estiver danificado, ou se uma folha de acrílico ou o filtro de UV do solário facial (apenas HB585) estiverem danificados, partidos ou não estiverem instalados.
- ▶ As cores podem desvanecer-se sob a influência do sol. O mesmo efeito pode ocorrer ao utilizar este aparelho.
- ▶ O aparelho não produz melhores resultados do que a luz natural do sol.

Apenas HB585:

- ▶ Mantenha os grânulos de aroma fora do alcance das crianças.
- ▶ Os grânulos de aroma não são comestíveis.
- ▶ Caso os olhos entrem em contacto com os grânulos de aroma, deve enxaguar abundantemente os olhos.
- ▶ Não utilize o cartucho de aroma se for alérgico a aromas. Em caso de dúvida, consulte o seu médico.

### **Campos Electromagnéticos - EMF (Electro Magnetic Fields)**

Este aparelho Hapro cumpre todas as normas relacionadas com campos electromagnéticos (EMF). Se for manuseado correctamente e de acordo com as instruções presentes no manual de instruções, o aparelho proporciona uma utilização segura, como demonstrado pelas provas científicas actualmente disponíveis.

## **O bronzamento e a sua saúde**

### **O sol, os raios UV e o bronzamento**

#### **O sol**

O sol fornece vários tipos de energia. A luz visível permite-nos ver; a luz ultravioleta (UV) bronzeia-nos e a luz infravermelha (IV) dá-nos o calor sob o qual gostamos de nos espreguiçar:

#### **Os raios UV e a sua saúde**

Tal como acontece com a luz natural do sol, o processo de bronzamento demora algum tempo. Os primeiros efeitos só se tornam visíveis após algumas sessões (consulte a secção 'Sessões de bronzamento: frequência e duração?').

A exposição demasiado longa à luz ultravioleta (luz natural do sol ou luz artificial do aparelho para bronzear) pode provocar queimaduras. Para além de muitos outros factores, como a exposição demasiado longa à luz natural do sol, a utilização incorrecta ou o abuso do aparelho para bronzear, podem aumentar o risco de problemas na pele e nos olhos. O grau de gravidade desses efeitos é determinado, por um lado, pela natureza, pela intensidade e pela duração da exposição e, por outro lado, pela sensibilidade da pessoa em questão.

Quanto maior for a exposição da pele e dos olhos à luz UV, maior é o risco de inflamações da córnea, conjuntivites, danos na retina, cataratas, envelhecimento prematuro da pele e desenvolvimento de tumores. Alguns medicamentos e cosméticos aumentam a sensibilidade da pele.

#### **▶ Por conseguinte, é extremamente importante:**

- que siga as instruções do capítulo 'Importante' e da secção 'Sessões de bronzamento: frequência e duração?';
- que não exceda o número máximo de horas de bronzamento por ano (consulte a secção 'Sessões de bronzamento: frequência e duração?');
- que utilize sempre os óculos de protecção fornecidos durante as sessões.

### **Sessões de bronzamento: frequência e duração?**

- ▶ Não faça mais do que uma sessão de bronzamento por dia, durante um período de 5 a 10 dias. Faça um intervalo de, pelo menos, 48 horas entre a primeira e a segunda sessão. No final de um período de 5 a 10 dias, é aconselhável interromper as sessões durante algum tempo.

*Nota: Aproximadamente um mês depois de um período de sessões, a pele já terá perdido a maior parte do bronzeado. Pode, então, recomeçar um novo período de tratamento.*

*Nota: Se pretender conservar sempre o bronzeado, não interrompa as sessões depois de cada período de tratamento. Pode continuar, fazendo uma ou duas sessões por semana.*

Quer opte por não se bronzear durante algum tempo, ou prefira continuar a bronzear-se com menos frequência, lembre-se que não pode exceder o número máximo de horas de bronzamento. Para este aparelho o máximo é de 17 horas (= 1020 minutos) por ano.

#### **Exemplo**

Suponha que está a seguir um tratamento de 10 dias, com uma sessão de 6 minutos no primeiro dia e sessões de 20 minutos nos nove dias seguintes.

- ▶ O tratamento durará  $(1 \times 6 \text{ minutos}) + (9 \times 20 \text{ minutos}) = 186 \text{ minutos}$ .

*Nota: Num ano, pode fazer 5 períodos de tratamento, pois  $5 \times 186 \text{ minutos} = 930 \text{ minutos}$ .*

#### **Tabela**

Na tabela podemos observar que a primeira sessão de um período de tratamento deve ter uma duração de 6 minutos, independentemente da sensibilidade da pele.

Se considerar que as sessões são muito longas para si (p. ex., se sentir a pele tensa e mole depois da sessão), recomenda-se que reduza a duração das sessões para, p. ex., 5 minutos.

Duração da sessão de UV para cada parte do corpo	Para pessoas com pele muito sensível	Para pessoas com pele normal	Para pessoas com pele menos sensível
1.ª sessão	6	6	6
intervalo de pelo menos 48 horas	intervalo de pelo menos 48 horas	intervalo de pelo menos 48 horas	intervalo de pelo menos 48 horas
2.ª sessão	10	15-20	20-25
3.ª sessão	10	15-20	20-25
4.ª sessão	10	15-20	20-25
5.ª sessão	10	15-20	20-25
6.ª sessão	10	15-20	20-25
7.ª sessão	10	15-20	20-25

Duração da sessão de UV para cada parte do corpo	Para pessoas com pele muito sensível	Para pessoas com pele normal	Para pessoas com pele menos sensível
8.ª sessão	10	15-20	20-25
9.ª sessão	10	15-20	20-25
10.ª sessão	10	15-20	20-25

## Preparação

Para o máximo conforto, utilize o aparelho a uma temperatura ambiente de aproximadamente 18°C. Se a cama ficar demasiado quente, reduza a temperatura ambiente para um valor inferior a 20°C.

### Cama

Monte e desloque sempre a cama com a ajuda de outra pessoa.

- ▶ Durante a montagem, o aparelho para bronzear é mais pesado e difícil de deslocar. Por conseguinte, é aconselhável montar o aparelho para bronzear no local onde o vai utilizar.
- ▶ Certifique-se de que dispõe de espaço livre suficiente ao lado (pelo menos, 50 cm) e atrás (pelo menos, 30 cm) do aparelho para bronzear.

**1** Coloque a cama numa mesa com as lâmpadas voltadas para baixo. (fig. 2)

**2** Empurre com firmeza as pernas para os encaixes apropriados.

*Nota: Antes de colocar a cama sobre as pernas, escolha o modo como pretende abrir a cobertura. A cobertura articula-se no lado da cama onde se encontram as aberturas.*

- ▶ Certifique-se de que as pernas estão montadas na posição correcta, de forma a que a tomada do cabo de ligação fique na parte de trás do aparelho. (fig. 3)

- ▶ Certifique-se de que as juntas esféricas estão voltadas uma para a outra. (fig. 4)

- ▶ Não tente levantar ou inclinar a cama pelas pernas! (fig. 5)

**3** Utilize uma chave hexagonal e 4 parafusos para apertar o perfil do ângulo às pernas da estrutura. (fig. 6)

**4** Uma pessoa deve empurrar firmemente o painel frontal contra a estrutura até que esta fique curva. (fig. 7)

**5** Outra pessoa deve apertar o painel frontal com as porcas. (fig. 8)

**6** Aperte os painéis laterais às pernas da estrutura. (fig. 9)

**7** Levante a cama e rode-a cuidadosamente sobre as pernas. (fig. 10)

### Cobertura

Monte e desloque sempre a cobertura com a ajuda de outra pessoa.

**1** Coloque a cobertura nas pernas. (fig. 11)

**2** Feche cuidadosamente a cobertura. (fig. 12)

**3** Fixe a cobertura nas pernas com os parafusos. (fig. 13)

**4** Fixe a extremidade da parte mais espessa da mola de gás às rótulas esféricas superiores. (fig. 14)

**5** Com a ajuda de outra pessoa, levante a cobertura. (fig. 15)

**6** Fixe a extremidade mais fina da mola de gás às rótulas esféricas inferiores. (fig. 16)

**7** Aperte com firmeza o parafuso hexagonal com uma chave hexagonal. (fig. 17)

**8** Fixe o painel traseiro às pernas da cobertura. (fig. 18)

**9** Coloque a ficha da cobertura na tomada da cama ('clique'). (fig. 19)

- ▶ Pode desligar a ficha com uma chave de parafusos, tal como indicado na imagem. (fig. 20)

**10** Introduza a ficha de alimentação na tomada eléctrica.

- ▶ Só movimente o aparelho para bronzear deslizando cuidadosamente as pernas pelo chão ou levantando cuidadosamente o aparelho, com a ajuda de outra pessoa. (fig. 21)

## Utilização do aparelho

### Bronzear (apenas HB584)

**1** Rode o temporizador para o tempo de bronzeamento pretendido para ligar o aparelho. Para saber quais são os tempos de bronzeamento correctos, consulte a secção 'Sessões de bronzeamento: frequência e duração?'. (fig. 22)

**2** Coloque os óculos de protecção fornecidos.

Utilize apenas estes óculos de protecção quando se bronzear com um aparelho para bronzear da Hapro. Não o utilize para outras finalidades. Os óculos de protecção estão conformes à classe de protecção II de acordo com a directiva 89/686/CEE.

**3** Incline a cobertura para trás. (fig. 23)

**4** Deite-se na cama. (fig. 24)

**5** Quando se deitar na cama, coloque a cobertura na posição horizontal. (fig. 25)

**6** Quando terminar o tempo de bronzeamento definido, as lâmpadas desligam-se automaticamente. Durante o último minuto da sessão, o aparelho emite sinais sonoros.

## Bronzear (apenas HB585)

**1** Prima os botões + ou - para definir o tempo de bronzeamento pretendido e depois prima o botão de arranque . Para saber quais são os tempos de bronzeamento correctos, consulte a secção 'Sessões de bronzeamento: frequência e duração?'.

Mantenha o botão premido para ajustar o tempo mais rapidamente.

**2** Coloque os óculos de protecção fornecidos.

Utilize apenas estes óculos de protecção quando se bronzear com um aparelho para bronzear da Hapro. Não o utilize para outras finalidades. Os óculos de protecção estão conformes à classe de protecção II de acordo com a directiva 89/686/CEE.

**3** Incline a cobertura para trás. (fig. 23)



**4** Deite-se na cama. (fig. 24)

Certifique-se de que o seu rosto se encontra por baixo do solário facial quando se deitar na cama.



**5** Quando se deitar na cama, coloque a cobertura na posição horizontal. (fig. 25)

**6** Quando terminar o tempo de bronzeamento definido, as lâmpadas desligam-se automaticamente. Durante os últimos 10 segundos da sessão, o aparelho emite sinais sonoros.

▶ Pode ligar ou desligar o solário facial durante a sessão, premindo o botão .

▶ Prima o botão /  para alternar entre intensidade total e intermédia.

▶ Durante a sessão de bronzeamento, pode premir o botão  para ligar a ventoinha de arrefecimento do corpo, para conforto extra.

Após a desactivação do solário facial, tem de aguardar 3 minutos antes de o poder ligar novamente. Durante este período de arrefecimento, os símbolos junto ao botão /  ficam intermitentes.

## Fragrâncias naturais (apenas HB585)

Durante a sessão de bronzeamento, pode desfrutar da sua fragrância favorita. Pode escolher entre três fragrâncias diferentes.

▶ Os grânulos de aroma foram especialmente concebidos para utilização com este aparelho. Não utilize outros grânulos.

### Encher o cartucho

**1** Retire a tampa do cartucho, pressionando os pequenos pontos de pressão. (fig. 26)

**2** Abra a saqueta pela pequena abertura na parte superior.

**3** Encha o cartucho com todo o conteúdo de uma saqueta de grânulos de aroma.

**4** Volte a colocar a tampa no cartucho ('clique').

### Colocar ou remover o cartucho

**1** Coloque o cartucho no suporte. O cartucho apenas pode ser encaixado de uma forma, estando em posição quando ouvir um estalido. (fig. 27)

▶ Para remover o cartucho, coloque o polegar e o indicador nas partes laterais do cartucho. Prima o disco para remover o cartucho do suporte. (fig. 28)

### Definir a intensidade da fragrância

**1** Rode o cartucho para definir a intensidade da fragrância (fig. 29)

Rode o cartucho na direcção do símbolo com a flor grande para aumentar a intensidade da fragrância. Rode-o na direcção oposta para reduzir a intensidade da fragrância.

**2** Ao guardar o aparelho, ou se não desejar que o aparelho exale uma fragrância, rode o cartucho para a posição mais afastada possível do símbolo com a flor grande. (fig. 30)

Os orifícios já não são visíveis.

**3** Substitua os grânulos quando o cartucho já não exalar qualquer fragrância. As embalagens de substituição com 3 saquetas de grânulos de aromas estão disponíveis com a referência HB080.

▶ Tenha em conta que a intensidade da fragrância depende de um número de factores, como por exemplo:

- A habituação pode fazer com que algumas fragrâncias sejam pouco sentidas ou deixem de ser sentidas, mas esta situação é normal.
- Quando a sua cabeça estiver voltada para a direita, a fragrância não se sente tanto como quando estiver voltada para a esquerda.
- As correntes de ar na sala em que usa o aparelho também podem afectar a intensidade da fragrância.
- A sua condição pessoal também pode influenciar a forma como capta a fragrância.

## Altifalantes de áudio activo (apenas HB585)

Durante o bronzeamento, pode ouvir a sua música preferida, ligando o seu leitor de áudio (p. ex., CD/MP3 ou rádio) ao aparelho.

Para ligar o seu leitor de áudio ao aparelho, utilize o cabo com as 2 fichas fornecido com o aparelho.

**1** Introduza uma ficha na tomada AUX do lado direito do altifalante.

**2** Insira a outra ficha na tomada dos auscultadores do seu leitor de áudio (p. ex., CD, MP3 ou rádio).

▶ Pode ajustar o volume no leitor de áudio.

- Não regule o volume para um nível muito elevado, porque pode causar danos irreparáveis nos altifalantes.
- De facto, aconselhamos que regule o volume para um nível mais baixo do que o está acostumado, porque o espaço entre a cama e a cobertura funciona como uma caixa acústica e amplifica o som.

## Limpeza

Antes de limpar o aparelho para bronzear, desligue-o sempre da corrente e deixe-o arrefecer.

Nunca utilize esfregões, agentes de limpeza abrasivos ou líquidos agressivos, tais como petróleo ou acetona, para limpar o aparelho.

Nunca utilize líquidos como álcool, álcool desnaturado, petróleo ou acetona para limpar as folhas de acrílico, pois estes produtos causam danos irreparáveis.

**1** Limpe o exterior do aparelho para bronzear com um pano húmido.

Não permita a entrada de água no aparelho.

**2** Limpe os óculos de protecção com um pano húmido.**Substituição**

A luz emitida pelas lâmpadas para bronzear vai perdendo o brilho com o tempo (ou seja, após alguns anos de utilização normal). Quando isso acontecer, notará uma diminuição na capacidade de bronzeamento do aparelho. Para resolver este problema, aumente ligeiramente o tempo das sessões ou substitua as lâmpadas de bronzeamento.

- ▶ É aconselhável substituir as lâmpadas para bronzear após 500 horas de funcionamento.
- ▶ As lâmpadas e os arrancadores só devem ser substituídos por um centro de assistência autorizado pela Hapro. Apenas eles possuem os conhecimentos e a experiência necessários para esse trabalho, bem como as peças de origem para o aparelho para bronzear.
- ▶ O filtro UV do solário facial (apenas HB585) protege contra a exposição indesejada à luz UV. Por conseguinte, é importante que substitua imediatamente os filtros danificados ou partidos.
- ▶ A lâmpada do bronzeador facial (apenas HB585) só pode ser substituída por um centro de assistência autorizado da Hapro.
- ▶ Se o fio se estragar, deve ser substituído pela Hapro, por um centro de assistência autorizado pela Hapro ou por pessoal devidamente qualificado para se evitarem situações de perigo.
- ▶ Se preferir substituir as lâmpadas e/ou os arrancadores, proceda da seguinte forma:

**1** Retire a ficha da tomada eléctrica.

**2** Desaperte os parafusos e remova as duas protecções da cobertura e da cama. (fig. 31)

**3** Puxe as folhas de acrílico completamente para fora do aparelho. (fig. 32)

É, agora, possível aceder às lâmpadas e arrancadores.

*Nota: Se desejar, também pode limpar o interior das folhas de acrílico (consulte o capítulo 'Limpeza').*

**4** Rode as lâmpadas ligeiramente para a esquerda ou para a direita até que fiquem desbloqueadas.

**5** Retire as lâmpadas dos suportes.

**6** Rode os arrancadores ligeiramente para a esquerda e retire-os.

**7** Para introduzir lâmpadas e/ou arrancadores novos, siga as instruções acima indicadas pela ordem e direcção contrárias.

**8** Faça deslizar as folhas de acrílico novamente para a cobertura e para a cama.



**9** Volte a colocar as protecções da cobertura e da cama e fixe-as com os parafusos.

Apenas HB585: O aparelho possui um contador que regista as horas de funcionamento das lâmpadas para bronzear.

- ▶ Defina o tempo para 00 e prima o botão de arranque  durante, pelo menos, 2 segundos. Após o sinal sonoro, as horas de funcionamento aparecem no visor.

Multiplique o número no visor por um factor de 10 para obter o número correcto de horas totais de funcionamento. Por exemplo, se no visor aparecer 34, o número total de horas de funcionamento é de 340.

*Nota: As horas de funcionamento desaparecem do visor assim que libertar o botão .*

- ▶ Para reiniciar o contador, prima o botão de arranque  até que as horas de funcionamento apareçam no visor. Depois, prima simultaneamente o botão de arranque  e o botão  até que as horas de funcionamento desapareçam do visor (fica visível 00).

**Ambiente**

- ▶ As lâmpadas deste aparelho contêm substâncias que podem ser prejudiciais para o ambiente. Ao desfazer-se das lâmpadas, não as deite fora junto com o lixo doméstico normal. Entregue-as num ponto de recolha oficial.
- ▶ Não deite fora o aparelho junto com o lixo doméstico normal no final da sua vida útil; entregue-o num ponto de recolha oficial para reciclagem. Ao fazê-lo ajuda a preservar o ambiente. (fig. 33)

**Restrições à garantia**

As seguintes peças não estão abrangidas pelos termos da garantia internacional:

- lâmpadas para bronzear
- folhas de acrílico e custos de limpeza das folhas de acrílico

## Perguntas mais frequentes

Este capítulo indica as perguntas mais frequentes sobre o aparelho para bronzear.

Pergunta	Resposta
Por que é que o aparelho não funciona?	<p>Pode não ter introduzido correctamente a ficha na tomada eléctrica. Ligue a ficha correctamente à tomada eléctrica.</p> <p>Pode haver falha de energia. Verifique se há corrente ligando outro aparelho.</p> <p>Pode não ter regulado o temporizador. Regule o temporizador para o tempo adequado de bronzamento.</p>
Por que é que o solário facial não funciona?	<p>O solário facial pode não estar ligado. Ligue o solário facial.</p> <p>A lâmpada do solário facial pode estar ainda demasiado quente para continuar. Deixe que a lâmpada arrefeça durante, pelo menos, 3 minutos antes de ligar novamente o aparelho.</p>
Por que motivo o fusível do circuito ao qual está ligado o aparelho não tem energia quando ligo ou utilizo o aparelho?	<p>O fusível do circuito ao qual está ligado o aparelho para bronzear deve ser um fusível padrão de 16 A (no Reino Unido deve ser um fusível de 13 A para o HB584) ou um fusível automático de disparo lento. Pode ter também ligado demasiados aparelhos ao mesmo circuito.</p>
Por que é que os resultados de bronzamento não são tão bons como esperava?	<p>Provavelmente está a utilizar uma extensão demasiado comprida e/ou que não tem a voltagem correcta. Consulte o seu revendedor. Não recomendamos a utilização de uma extensão.</p> <p>Pode ter realizado um período de bronzamento não adequado para o seu tipo de pele. Consulte a tabela na secção 'Sessões de bronzamento: frequência e duração?'.</p> <p>Ao fim de algum tempo de utilização das lâmpadas, a capacidade de bronzamento diminui. Este efeito só se torna perceptível passados alguns anos. Para resolver este problema, aumente o tempo das sessões ou substitua as lâmpadas.</p> <p>O resultado do bronzamento depende do seu tipo de pele e do período de bronzamento que estiver a utilizar. Os primeiros efeitos só se tornam visíveis após algumas sessões.</p>
Por que é que o aparelho não produz fragrância suficiente?	<p>Leia a última parte da secção 'Fragrâncias naturais', no capítulo 'Utilização do aparelho'.</p>
Por que é que determinadas zonas do corpo permanecem brancas?	<p>Quando uma pessoa se deita numa superfície dura, a circulação sanguínea de determinadas zonas do corpo diminui. Em algumas pessoas, isto pode resultar em pontos brancos no corpo, normalmente na região lombar, durante o bronzamento.</p>

## Introduktion

### Helkroppssolarium

Med det här solariet kan du sola bekvämt hemma. Solarielamporna utstrålar synligt ljus, värme och ultraviolett ljus. Det känns som om du solar i äkta solljus. Du blir jämnt brun på hela kroppen, även på sidorna.

### Allmän beskrivning (Bild 1)

- A** Ventilationshåll på himlen
- B** Avkylningsfläkt
- C** Timer (endast HB584)
- D** Akrylskiva och skyddsfilm på himlen
- E** Lysrörslampor och tändare på himlen
  - HB584: 12 x Maxlight 100W CE III, 12 tändare (modell Maxlight)
  - HB585: 8 x Maxlight 100W CE III, 4 x Maxlight 80W CE III, 12 tändare (modell Maxlight), 1 x HP400SH
- F** Stereo Active-högtalare (endast HB585)
- G** Doftpatron (endast HB585)
- H** Akrylskiva och skyddsfilm på sängen
- I** Kontrollpanel (endast HB585)
  - 1 På/av-knapp för ansiktssolariet (▶)
  - 2 Väljare för full (☺) eller halv (☹) intensitet för ansiktssolariet
  - 3 På/av-knapp för extra kroppsavkylning (✱)
  - 4 Timerknappar +/-
  - 5 Timer-teckenfönster
  - 6 Start/stopp-knapp (Ⓢ)
- J** Ventilationshåll för kroppsavkylning (endast HB585)
- K** Lysrörslampor och tändare på sängen
  - 12 lysrörslampor (modell Maxlight 100W CE III) och 12 tändare (modell Maxlight)
- L** Vinkelprofil
- M** Front- och sidopaneler
- N** Skyddsglasögon (2 par, modellnummer HB071)
- O** Ben
- P** Ventilationshåll på sängen
- Q** Bakpanel
- R** Anslutningsladd mellan säng och himmel
- S** Nätsladd

### Viktigt

Läs instruktionerna noga innan du använder apparaten och spara dem ifall du behöver dem igen.

- ▶ **Kontrollera att den spänning som anges på apparaten överensstämmer med den lokala nätspänningen innan du ansluter apparaten.**
- ▶ **Om nätsladden är skadad måste den bytas ut av Hapro, ett av Hapro auktoriserat serviceombud eller en lika kvalificerad tekniker för att undvika fara.**
- ▶ **Om vägguttaget som försörjer apparaten med ström har dålig anslutning blir kontakten på apparaten varm. Se till att du ansluter apparaten till ett vägguttag med god anslutning.**
- ▶ **Apparaten måste anslutas till en strömkrets som skyddas med en 16 A-standardsäkring (i Storbritannien en 13 A-säkring för HB584) eller en trög automatisk säkring.**
- ▶ **Endast HB585: Ansiktssolariet är utrustat med ett automatiskt överhettningsskydd. Om apparaten inte kyls ned ordentligt (t.ex. för att ventilationshålen är övertäckta) slås den av automatiskt. När du har tagit bort orsaken till överhettningen och ansiktssolariet har kylts ned slås det på igen automatiskt.**
- ▶ **Vatten och elektricitet är en farlig kombination. Använd inte apparaten i våta miljöer (t.ex. i badrummet eller i närheten av en dusch eller simbassäng).**
- ▶ **Om du precis har badat eller duschat ska du torka dig noggrant innan du använder solariet.**
- ▶ **Dra alltid ut nätsladden efter användning.**
- ▶ **Se till att barn inte leker med apparaten.**
- ▶ **Det är inte lämpligt att sola solarium om man är yngre än 18 år.**
- ▶ **Se till att nätsladden inte fastnar under något av benen när du flyttar på apparaten.**
- ▶ **Se till att ventilationshålen i himlen och sängen är öppna under användning.**
- ▶ **Överskrid inte den rekommenderade solningstiden och det maximala antalet solningstimmar (se avsnittet Solningstillfällen: hur ofta och hur länge?).**
- ▶ **Sola inte en viss del av kroppen mer än en gång om dagen. Utsätt dig inte för överdriven exponering av naturligt solljus samma dag som du använder solariet.**
- ▶ **Använd inte solariet om du är sjuk och/eller tar medicin eller använder kosmetika som ökar hudens känslighet. Var extra försiktig om du är överkänslig för UV-ljus. Tala med din läkare om du är tveksam.**
- ▶ **Solariet ska inte användas av personer som lätt bränner sig i solen, av personer som redan bränt sig i solen, av barn eller av personer som har eller nyligen har haft hudcancer eller som har anlag för hudcancer.**
- ▶ **Sluta använda solariet och rådfråga din läkare om oväntade reaktioner, t.ex. klåda, uppstår inom 48 timmar efter det första solningstillfället.**
- ▶ **Rådfråga din läkare om bestående knölar eller sår uppstår på huden eller om pigmentfläckar förändras.**
- ▶ **Använd alltid skyddsglasögonen som medföljer apparaten när du solar, så att ögonen skyddas mot överexponering (se även kapitlet Solning och din hälsa).**
- ▶ **Ta bort krämer, läppstift och andra skönhetsprodukter i god tid innan du solar.**
- ▶ **Använd inte solskyddsmedel eller produkter som stimulerar solbränna.**
- ▶ **Om huden känns stram när du har solat kan du använda en fuktighetsbevarande kräm.**
- ▶ **Använd aldrig apparaten om timern eller kontrollpanelen är trasig eller om en akrylskiva eller UV-filtret på ansiktssolariet (endast HB585) är skadat, trasigt eller saknas.**
- ▶ **Färger kan blekna i solen, och samma sak kan hända när du använder solariet.**
- ▶ **Förvänta dig inte att uppnå bättre resultat med solariet än när du solar utomhus.**

Endast HB585:

- ▶ Förvara doftgranulat utom räckhåll för barn.
- ▶ Doftgranulaten är inte ätbara.
- ▶ Om doftgranulat kommer i kontakt med ögonen sköljer du omedelbart med rikligt med vatten.
- ▶ Använd inte doftpatronen om du är allergisk mot dofter. Rådfråga läkare om du är osäker.

### Elektromagnetiska fält (EMF)

Den här apparaten från Hapro uppfyller alla standarder för elektromagnetiska fält (EMF). Om apparaten hanteras på rätt sätt och i enlighet med instruktionerna i den här bruksanvisningen är den säker att använda enligt de vetenskapliga belägg som finns i dagsläget.

## Solning och din hälsa

### Solen, UV-strålning och solning

#### Solen

Solen avger olika typer av energi. Synligt ljus gör att vi kan se, ultraviolett (UV) ljus gör oss solbrända och infrarött (IR) ljus förser oss med den värme som vi njuter av.

#### UV-strålning och din hälsa

Precis som när du solar utomhus tar det tid innan du blir brun. Effekterna av solningen syns först efter att du solat ett par gånger (se avsnittet Solningstillfällen: hur ofta och hur länge?).

Om du utsätter dig för mycket ultraviolett ljus (naturligt solljus eller konstgjort ljus från solariet) kan du bränna dig.

Förutom många andra faktorer, som för mycket solljus, kan felaktig och överdriven användning av solariet ge hud- och ögonskador. Skadornas omfattning beror på vilken typ av ljus personen i fråga utsätts för, hur intensivt och hur länge samt hur känslig personen är.

Ju mer huden och ögonen utsätts för UV-ljus, desto större blir risken för hornhinneinflammation, bindhinneinflammation, skador på näthinnan, grå star, för tidigt åldrad hud och uppkomst av hudtumörer. Vissa mediciner och skönhetsprodukter kan göra huden extra känslig.

#### ▶ Därför är det mycket viktigt:

- att du följer instruktionerna i avsnitten Viktigt och Solningstillfällen: hur ofta och hur länge?
- att du inte överskrider det maximala antalet solningstimmar per år (se avsnittet Solningstillfällen: hur ofta och hur länge)
- att du alltid använder de medföljande skyddsglasögonen när du solar.

#### Solningstillfällen: hur ofta och hur länge?

- ▶ Sola inte vid mer än ett tillfälle om dagen, under en period på fem till tio dagar. Vänta i minst 48 timmar mellan det första och det andra solningstillfället. Efter den här perioden på fem till tio dagar bör du inte sola på ett tag.

*Obs! Ungefär en månad efter en solningsperiod har huden förlorat det mesta av solbrännan. Du kan då påbörja en ny period.*

*Obs! Om du vill behålla solbrännan slutar du inte efter en period utan fortsätter att sola en eller två gånger i veckan.*

Oavsett om du väljer att avbryta solningen under en period eller om du fortsätter att sola vid färre tillfällen ska du alltid tänka på att du inte får överskrida det maximala antalet solningstimmar. Det maximala antalet timmar för den här apparaten är 17 timmar (= 1 020 minuter) per år.

#### Exempel

Anta att du solar under en tiodagarsperiod och att du solar i sex minuter den första dagen och i 20 minuter under resterande nio dagar.

- ▶ Hela perioden omfattar då  $(1 \times 6 \text{ minuter}) + (9 \times 20 \text{ minuter}) = 186 \text{ minuter}$ .

*Obs! Under ett år kan du sola i fem sådana perioder, eftersom  $5 \times 186 \text{ minuter} = 930 \text{ minuter}$ .*

#### Tabell

Som du ser i tabellen ska det första tillfället i en solningsperiod alltid vara sex minuter, oavsett hudens känslighet.

Om du tycker att solningstiderna är för långa (t.ex. om huden känns stram och känslig) bör du minska tiden med exempelvis fem minuter.

UV-tillfällets längd för varje del av kroppen	För personer med mycket känslig hud	För personer med normalkänslig hud	För personer med mindre känslig hud
1:a tillfället	6	6	6
minst 48 timmars uppehåll	minst 48 timmars uppehåll	minst 48 timmars uppehåll	minst 48 timmars uppehåll
2:a tillfället	10	15–20	20–25
3:e tillfället	10	15–20	20–25
4:e tillfället	10	15–20	20–25
5:e tillfället	10	15–20	20–25
6:e tillfället	10	15–20	20–25
7:e tillfället	10	15–20	20–25
8:e tillfället	10	15–20	20–25
9:e tillfället	10	15–20	20–25
10:e tillfället	10	15–20	20–25

## Förberedelser inför användning

För bästa komfort bör du använda apparaten vid en rumstemperatur på ca 18 °C.

Om sängen blir för varm sänker du rumstemperaturen till under 20 °C.

#### Säng

Ta alltid hjälp av en annan person när du monterar och flyttar sängen.

- ▶ När solariet monteras ihop blir det tyngre och svårare att flytta. Vi rekommenderar därför att du monterar solariet på det ställe där du ska använda det.

► Se till att det finns tillräckligt mycket fritt utrymme bredvid och bakom solariet (minst 50 respektive 30 cm).

**1** Placera sängen på ett bord med lamporna riktade nedåt. (Bild 2)

**2** Skjut på benen ordentligt på rätt bultar.

*Obs! Innan du placerar sängen på benen måste du bestämma hur du vill öppna himlen. Den sida av sängen där anslutningshålen sitter är den sida som himlen sitter fast på.*

► Se till att benen monteras i rätt position så att uttaget för anslutningssladden sitter på baksidan. (Bild 3)

► Se till att kulleterna är vända mot varandra. (Bild 4)

► Försök inte lyfta eller luta sängen med hjälp av benen. (Bild 5)

**3** Använd en insexnyckel och fyra skruvar till att fästa vinkelprofilen i ramens ben. (Bild 6)

**4** En person trycker frontpanelen ordentligt mot ramen tills den böjs. (Bild 7)

**5** Den andra personen sätter fast frontpanelen med muttrarna. (Bild 8)

**6** Fäst sidopanelerna i ramens ben. (Bild 9)

**7** Lyft sängen och vänd den försiktigt så att den står på benen. (Bild 10)

### Himmel

Ta alltid hjälp av en annan person när du monterar och flyttar himlen.

**1** Ställ himlen på benen. (Bild 11)

**2** Stäng himlen försiktigt. (Bild 12)

**3** Sätt fast himlen på benen med skruvarna. (Bild 13)

**4** Sätt fast den tjockaste delen av gasfjädern i de övre kulleterna. (Bild 14)

**5** Lyft himlen tillsammans med en annan person. (Bild 15)

**6** Sätt fast den smalaste delen av gasfjädern i de nedre kulleterna. (Bild 16)

**7** Dra åt insexskruven ordentligt med en insexnyckel. (Bild 17)

**8** Sätt fast bakpanelen på himlens ben. (Bild 18)

**9** Sätt i himlens kontakt i uttaget på sängen (ett klickljud hörs). (Bild 19)

► Du kan koppla loss kontakten med en skruvmejsel enligt bilden. (Bild 20)

**10** Sätt in stickkontakten i ett vägguttag.

► Flytta bara på solariet genom att försiktigt skjuta benen över golvet eller genom att försiktigt lyfta det tillsammans med en annan person. (Bild 21)

## Använda apparaten

### Solning (endast HB584)

**1** Slå på apparaten genom att vrida timern till önskad solningstid. Se avsnittet Solningstillfällen: hur ofta och hur länge? för rätt solningstider. (Bild 22)

**2** Ta på dig de medföljande skyddsglasögonen.

Använd skyddsglasögonen endast när du solar i ett solarium från Hapro. Använd dem inte för något annat ändamål. Skyddsglasögonen uppfyller kraven för skyddsklass II enligt direktiv 89/686/EEG.

**3** Skjut himlen bakåt. (Bild 23)

**4** Lägg dig på sängen. (Bild 24)

**5** När du ligger på sängen drar du himlen till horisontellt läge. (Bild 25)

**6** När den inställda solningstiden har gått slocknar lamporna automatiskt. Apparaten piper under den sista minuten.

### Solning (endast HB585)

**1** Tryck på knappen + eller - för att ställa in önskad solningstid och tryck sedan på startknappen . Se avsnittet Solningstillfällen: hur ofta och hur länge? för rätt solningstider.

Håll knappen intryckt om du vill ställa in tiden snabbare.

**2** Ta på dig de medföljande skyddsglasögonen.

Använd skyddsglasögonen endast när du solar i ett solarium från Hapro. Använd dem inte för något annat ändamål. Skyddsglasögonen uppfyller kraven för skyddsklass II enligt direktiv 89/686/EEG.

**3** Skjut himlen bakåt. (Bild 23)

**4** Lägg dig på sängen. (Bild 24)

Se till att du har ansiktet under ansiktssolariet när du ligger på sängen.

**5** När du ligger på sängen drar du himlen till horisontellt läge. (Bild 25)

**6** När den inställda solningstiden har gått slocknar lamporna automatiskt. Apparaten piper under de sista tio sekunderna.

► Du kan slå på och av ansiktssolariet under solningen genom att trycka på knappen .

► Tryck på knappen  när du vill växla mellan full och halv intensitet.

► Under solningen kan du slå på kroppsavkylningsfläkten för extra komfort genom att trycka på knappen .

När ansiktssolariet har stängts av måste du vänta i tre minuter innan du kan slå på det igen. Under avkylningsperioden blinkar symbolerna i närheten av knappen .



## Naturliga dofter (endast HB585)

Du kan njuta av din favoritdoft under solningen. Du kan välja mellan tre olika dofter.

► Doftgranulaten är särskilt utvecklade för användning i den här apparaten. Använd inte andra granulater.

### Fylla på patronen

- 1 Dra av locket från patronen samtidigt som du trycker på de små tryckpunkterna. (Bild 26)
- 2 Öppna påsen vid den smala öppningen längst upp.
- 3 Fyll patronen med innehållet i en hel påse med doftgranulat.
- 4 Sätt på locket på patronen igen (ett klickljud hörs).

### Sätta fast eller ta bort patronen

- 1 Sätt i patronen i hållaren. Den passar bara åt ett håll och låses på plats med ett klickljud. (Bild 27)
- När du ska ta bort patronen placerar du tummen och pekfingeret på patronens sidor. Tryck på skivan för att ta bort patronen från hållaren. (Bild 28)

### Ställa in doftnivån

- 1 Vrid på patronen när du vill ställa in doftnivån. (Bild 29)  
Vrid patronen mot den stora blomsymbolen om du vill öka doftnivån. Vrid den åt motsatt håll om du vill minska doftnivån.
- 2 När du inte använder apparaten eller inte vill att den ska avge någon doft vrider du patronen så långt det går bort från den stora blomsymbolen. (Bild 30)  
Hålen syns inte längre.
- 3 Byt ut granulaten när patronen inte längre avger någon doft. Paket med tre påsar med doftgranulat (modellnummer HB080) finns att köpa.
- Kom ihåg att doftnivån beror på ett antal faktorer, bland annat följande:
  - Tillvänjning kan göra att dofter känns mindre eller inte alls, men det är normalt.
  - När du vrider huvudet åt höger är doften mindre märkbar än när du vrider det åt vänster.
  - Luftflöden i rummet där du använder apparaten kan också påverka doftnivån.
  - Ditt hälsotillstånd kan också påverka hur starkt du känner doften.

## Stereo Active-högtalare (endast HB585)

Du kan lyssna på din favoritmusik medan du solar genom att ansluta en ljudspelare (t.ex. CD, MP3 eller radio) till apparaten. Om du vill ansluta en ljudspelare till solariet använder du den medföljande kabeln med två kontakter.

- 1 Sätt i den ena kontakten i AUX-uttaget på högtalarens högra sida.
- 2 Sätt i den andra kontakten i hörlursuttaget på ljudspelaren (t.ex. CD, MP3 eller radio).
- Du kan justera volymen på ljudspelaren.
  - Ställ inte in volymen för högt eftersom det kan orsaka oreparerbara skador på högtalarna.
  - Vi rekommenderar faktiskt att du ställer in volymen lägre än du är van vid eftersom utrymmet mellan sängen och himlen fungerar som en akustisk låda som förstärker ljudet.

## Rengöring

Dra alltid ur nätsladden och låt solariet svalna innan du rengör det.

Använd aldrig skursvampar, slipande rengöringsmedel eller vätskor som bensin eller aceton till att rengöra enheten.

Använd aldrig vätskor som alkohol, träsprit, bensin eller aceton till att rengöra akrylskivorna eftersom det orsakar skador som inte kan repareras.

- 1 Rengör solariets utsida med en fuktig trasa.
- Låt inte vatten komma in i apparaten.
- 2 Rengör skyddsglasögonen med en fuktig trasa.

## Byten

Solarielampornas effektivitet avtar med tiden (dvs. efter några år vid normal användning). När det sker märker du att solariets effekt minskar. Du kan då antingen sola lite längre vid varje tillfälle eller byta ut lamporna.

- Vi rekommenderar att du byter ut solarielamporna efter 500 timmars användning.
- Byt ut solarielampor och/eller tändare hos något av Hapro auktoriserade serviceombud. De har den nödvändiga kunskapen och originalreservdelar för solariet.
- Ansiktssolariets UV-filter (endast HB585) skyddar mot exponering för oönskat UV-ljus. Därför är det viktigt att du byter ut filtret direkt om det är skadat eller trasigt.
- Ansiktssolariets lampa (endast HB585) får endast bytas ut av ett Hapro-auktoriserat serviceombud.
- Om nätsladden är skadad måste den bytas ut av Hapro, ett av Hapro auktoriserat serviceombud eller en lika kvalificerad tekniker för att undvika fara.
- Om du absolut vill byta ut solarielamporna och/eller tändarna själv gör du enligt följande:

- 1 Ta ut stickkontakten ur vägguttaget.
- 2 Lossa skruvarna och ta bort de två skydden på himlen och sängen. (Bild 31)
- 3 Dra ut akrylskivorna helt ur apparaten. (Bild 32)

Du kan nu komma åt lamporna och tändarna.

Obs! Om du vill kan du nu även rengöra insidan av akrylskivorna (se kapitlet Rengöring).

- 4 Vrid lamporna en aning åt vänster eller höger tills de lossnar.



- 5 Dra ut lamporna ur hållarna.
- 6 Vrid tändarna en aning åt vänster och dra ut dem.
- 7 Följ instruktionerna ovan i omvänd ordning och riktning när du ska sätta i nya lampor och/eller tändare.
- 8 Skjut in akrylskivorna i himlen och sängen igen.
- 9 Sätt tillbaka skydden på himlen och sängen och sätt fast dem med skruvarna.

Endast HB585: Apparaten har en räknare som registrerar solarielampornas drifttid.

► Ställ in tiden på 00 och tryck på startknappen  i minst två sekunder. När ett pip ljud hörts visas drifttimmarna i teckenfönstret.

Multiplitera siffran i teckenfönstret med 10 för att få det totala antalet drifttimmar. Om exempelvis 34 visas i teckenfönstret är det totala antalet drifttimmar 340.

Obs! Drifttimmarna försvinner från teckenfönstret när du släpper knappen .

► När du vill återställa räknaren trycker du på startknappen  tills drifttimmarna visas i teckenfönstret. Tryck sedan på startknappen  och knappen  samtidigt tills drifttimmarna försvinner från teckenfönstret (00 visas).

### Miljön

- Apparaten lampor innehåller ämnen som kan skada miljön. När du kasserar lamporna ska du inte kasta dem i de vanliga hushållssoporna utan lämna in dem på en återvinningsstation.
- Kasta inte apparaten i hushållssoporna när den är förbrukad. Lämna in den för återvinning vid en officiell återvinningsstation, så hjälper du till att skydda miljön. (Bild 33)

### Garantibegränsningar

Följande delar omfattas inte av de internationella garantivillkoren:

- solarielampor
- akrylskivor och kostnader för att rengöra akrylskivor

### Vanliga frågor

Det här avsnittet innehåller de vanligaste frågorna om solariet.

Fråga	Svar
Varför fungerar inte solariet?	Kontakten kanske inte har satts i ordentligt i vägguttaget. Sätt i kontakten ordentligt i vägguttaget. Det kan vara strömavbrott. Testa om strömförsörjningen fungerar genom att ansluta en annan apparat. Du kanske inte har ställt in timern. Ställ in timern på lämplig solningstid.
Varför fungerar inte ansiktssolariet?	Ansiktssolariet kanske inte är påslaget. Slå på ansiktssolariet. Ansiktssolariets lampa kanske fortfarande är för varm för att tändas. Låt lampan svalna i minst tre minuter innan du slår på den igen.
Varför bryts strömmen av säkringen för strömkretsen som apparaten är ansluten till när jag slår på eller använder apparaten?	Säkringen för strömkretsen som solariet är anslutet till måste vara en 16 A-standardsäkring (i Storbritannien en 13 A-säkring för HB584) eller en trög automatisk säkring. Du kan också ha anslutit för många apparater till samma strömkrets.
Varför blir solningsresultatet inte lika bra som jag förväntat mig?	Du kanske använder en förlängningssladd som är för lång eller så har du inte rätt strömkapacitet. Kontakta återförsäljaren. Vi rekommenderar i allmänhet inte att du använder en förlängningssladd. Du kanske har följt ett solningsschema som inte är lämpligt för din hudtyp. Läs tabellen i avsnittet Solningstillfällen: hur ofta och hur länge? När solarielamporna har använts under lång tid minskar deras effekt. Detta märks först efter flera års användning. Du kan då antingen sola lite längre vid varje tillfälle eller byta ut lamporna. Solningsresultatet beror på din hudtyp och det solningsschema du följer: Effekterna av solningen syns först efter att du solat ett par gånger
Varför produceras inte tillräckligt mycket doft?	Läs sista delen i avsnittet Naturliga dofter i kapitlet Använda apparaten.
Varför blir vissa delar av kroppen inte bruna?	När du ligger på en hård yta minskar blodcirkulationen i vissa delar av kroppen. För vissa personer kan det leda till vita fläckar på kroppen, vanligen på nedre delen av ryggen, när de solar.

**Giriş****Tüm vücut bronzlaştırıcı**

Bu bronzlaşma cihazıyla evinizde rahat bir şekilde güneşlenebilirsiniz. Bronzlaşma lambaları göze görünür ışık, ısı ve mor ötesi ışık yaymaktadır. Gerçek güneş ışığıyla güneşlendiğiniz hissi verir. Bu cihaz, yan taraflar da dahil olmak üzere vücudunuzun tamamının eşit şekilde bronzlaşmasını sağlar.

**Genel açıklamalar (Şek. 1)**

- A** Kapaktaki havalandırma delikleri
- B** Soğutma fanı
- C** Zamanlayıcı (sadece HB584)
- D** Kapağın akrilik levhası ve kuyucu folyosu
- E** Solaryum yatağındaki tüplü lambalar ve starterler
  - HB584: 12 x Maxlight 100W CE III, 12 starter (Maxlight)
  - HB585: 8 x Maxlight 100W CE III, 4 x Maxlight 80W CE III, 12 starter (Maxlight), 1 x HP400SH
- F** Stereo Aktif Hoparlör (sadece HB585)
- G** Parfüm kartuşu (sadece HB585)
- H** Yatağın akrilik levhası ve koruyucu folyosu
- I** Kontrol paneli (sadece HB585)
  - 1 Yüz bronzlaştırma için açık/kapalı düğmesi (▶)
  - 2 Yüz bronzlaştırma için tam (☺) veya yarım (☹) şiddet seviyesi seçme düğmesi
  - 3 Ek vücut soğutma için açık/kapaklı düğmesi (✚)
  - 4 Zamanlayıcı +/- düğmeleri
  - 5 Zamanlayıcı ekranı
  - 6 Çalıştırma/durdurma düğmesi (⓪)
- J** Vücut soğutması için havalandırma deliği (sadece HB585)
- K** Solaryum yatağındaki lambalar ve starterler
  - 12 tüp lamba (Maxlight 100W CE III) ve 12 starter (Maxlight)
- L** Açı profili
- M** Ön ve yan paneller
- N** Koruyucu gözlükler (2 adet, tip no. HB071)
- O** Bacaklar
- P** Yataktaki havalandırma delikleri
- Q** Arka panel
- R** Solaryum yatağı ve kapak arasındaki bağlantı kablosu
- S** Elektrik kablosu

**Önemli**

Lütfen cihazı kullanmadan önce verilen talimatları dikkatli şekilde okuyun. İleride başvurmak için bu talimatları saklayın.

- ▶ Cihazı fişe takmadan önce, üstünde yazılı olan gerilimin, evinizdeki şebeke gerilimi ile uygun olup olmadığını kontrol edin.
- ▶ Cihazın elektrik kordonu herhangi bir şekilde zarar görmüşse, Hapro tarafından, yetkili Hapro servisleri tarafından ya da benzer şekilde onaylanmış kişiler tarafından değiştirilmelidir.
- ▶ Cihaza güç vermek için kullanılan prizden bağlantıları sorunluysa, cihazın fişi ısınır. Cihazı bağlantılarında sorun olmayan bir prize taktığınızdan emin olun.
- ▶ Cihaz, 16A standart sigorta (İngiltere'de HB584 için 13 A sigorta) veya geç atan otomatik sigortayla korunan bir devreye bağlanmalıdır.
- ▶ Sadece HB585:Yüz bronzlaştırıcıda aşırı ısınmaya karşı otomatik bir koruma bulunmaktadır. Cihazın yeterince soğutulmaması durumunda (örneğin havalandırma delikleri kapanmış olabilir), yüz bronzlaştırıcı otomatik olarak kapatılacaktır. Aşırı ısınma sorununu çözdükten ve yüz bronzlaştırıcı soğuduktan sonra tekrar otomatik olarak açılacaktır.
- ▶ Su ve elektriğin bir araya gelmesi çok tehlikelidir. Dolayısıyla cihazı kesinlikle ıslak mekanlarda (örneğin banyoda, duş veya havuz yakında) kullanmayın.
- ▶ Eğer yüzdüyseniz veya henüz yeni duş aldıysanız, cihazı kullanmadan önce iyice kurulanın.
- ▶ Kullanım sonrasında, cihazı her zaman prizden çekin.
- ▶ Güneş yatağı 18 yaşından küçükler için uygun değildir.
- ▶ Çocukların cihazla oynamalarına izin vermeyin.
- ▶ Cihazı taşıdığınızda, elektrik kablosunun ayaklardan birinin altında kalmadığından emin olun.
- ▶ Yatak ve kapaktaki havalandırma deliklerinin kullanım sırasında açık kalmasını sağlayın.
- ▶ Önerilen bronzlaşma seans sürelerini ve maksimum bronzlaşma seans sayısını (bkz. 'Bronzlaşma: ne sıklıkta ve ne kadar süreyle?') aşmayın.
- ▶ Vücudunuzun herhangi bir kısmını günde birden fazla bronzlaşmaya tabi tutmayın. Aynı gün içinde doğal güneş ışığına uzun süreli maruz kalmaktan sakının.
- ▶ Cildinizin hassasiyetini artıran bir hastalığınız varsa ve/veya ilaç ya da kozmetik ürünleri kullanıyorsanız bronzlaşma cihazını kullanmayın. UV ışınlarına karşı aşırı duyarlıysanız, çok daha dikkatli olmalısınız. Şüphe halinde doktorunuza başvurun.
- ▶ Bu cihaz, güneşe çıktıklarında bronzlaşmadıkları halde güneş yanığı oluşan kişiler, güneş yanığı bulunan kişiler, çocuklar veya deri kanseri olan (veya önceden olan) kişiler tarafından veya deri kanserine yakalanma riski olan kişilerce kullanılmamalıdır.
- ▶ İlk seansın sonra 48 saat içinde kaşınma gibi beklenmedik etkiler görülürse, bronzlaşma cihazını kullanmayın ve doktorunuza başvurun.
- ▶ Cilt üzerinde kalıcı yumrular ya da yaralar oluşursa veya benlerinizde değişiklik olursa doktorunuza başvurun.
- ▶ Bronzlaşma sırasında gözlerinizin aşırı maruz kalmaması, cihazla birlikte verilen koruyucu gözlüğü kullanın (ayrıca bkz. 'Bronzlaşma ve sağlığınız' bölümü).
- ▶ Bronzlaşma seansından yeterince önce yüzünüzdeki krem, ruj ve diğer kozmetikleri silin.
- ▶ Güneş kremleri ya da bronzlaşma hızlandırıcıları kullanmayın.
- ▶ Eğer bronzlaşma seansından sonra cildinizde gerginlik hissederseniz, cildinize nemlendirici bir krem sürebilirsiniz.
- ▶ Zamanlayıcı veya kontrol paneli arızalıysa, veya Yüz bronzlaştırıcının akrilik levhası veya UV filtresi (sadece HB585) hasar görmüşse, kırıkta veya eksikse, cihazı kullanmayın.
- ▶ Renkler güneşin etkisiyle solabilir. Aynı etki cihazı kullanırken de oluşabilir.
- ▶ Cihazın, doğal güneş ışığından daha iyi sonuç vermesini beklemeyin.

Sadece HB585:

- ▶ Parfüm tozlarını çocukların erişemeyeceği bir yerde muhafaza edin.
- ▶ Parfüm tozları yenmemelidir.
- ▶ Parfüm tozlarının göze kaçması durumunda gözlerinizi bol suyla çalkalayın.
- ▶ Parfüme karşı alerjiniz varsa parfüm kartuşunu kullanmayın. Şüphe durumunda doktorunuza başvurun.

### Elektromanyetik alanlar (EMF)

Bu Hapro cihazı elektromanyetik alanlarla (EMF) ilgili tüm standartlarla uyumludur. Bu cihaz, gereği gibi ve bu kılavuzdaki talimatlara uygun şekilde kullanıldığında, bugünün bilimsel verilerine göre kullanımı güvenlidir.

## Bronzlaşma ve sağlığınız

### Güneş, UV ve bronzlaşma

#### Güneş

Güneş farklı enerji türleri sağlamaktadır. Görünür ışık görmemizi sağlarken, mor ötesi (UV) ışık bronzluk verir ve güneş ışınlarındaki kızılötesi (IR) ışık, altında uzanıp güneşlendiğimiz ısının kaynağıdır.

#### UV ve sağlığınız

Doğal güneş ışığında olduğu gibi, bronzlaşma işlemi biraz zaman alacaktır. İlk etki, sadece bir kaç seans sonrasında (Bkz. 'Bronzlaşma seansları: ne sıklıkta ve ne kadar süreyle?') fark edilir olacaktır.

UV ışığına (Doğal güneş ışığı veya bronzlaşma cihazından gelen suni ışık) aşırı maruz kalmak güneş yanığına sebep olabilir.

Bunun yanında, doğal güneş ışığına aşırı maruz kalmak, cihazın yanlış ve aşırı kullanımı gibi diğer bir çok etken, deri ve göz problemi risklerini artırabilir. Bu etkilerin oluşum dereceleri, maruz kalınma şekline, şiddetine ve süresine göre değiştiği gibi, kişinin hassasiyetiyle de ilgilidir.

Deri ve gözler UV ışığına daha çok maruz bırakıldıkça, keratit, konjunktiva iltihabı, retina bozukluğu, katarakt, erken deri yaşlanması ve deri tümörleri oluşma riski artar. Bazı ilaçlar ve kozmetikler derinin hassasiyetini artırır.

#### ▶ Bu yüzden, aşağıdaki hususlar oldukça önemlidir:

- 'Önemli' ve 'Bronzlaşma seansları: ne sıklıkta ve ne kadar süreyle?' bölümlerinde verilen talimatları uygun hareket etmeniz oldukça önemlidir;
- önerilen bronzlaşma seans sürelerini ve maksimum bronzlaşma seans sayısını (bkz. 'Bronzlaşma: ne sıklıkta ve ne kadar süreyle?') aşmayın.
- bronzlaşma esnasında, verilen gözlükleri mutlaka takın.

### Bronzlaşma seansları: ne sıklıkta ve ne kadar süreyle?

- ▶ 5 - 10 gün arasındaki süreçte, günde birden fazla bronzlaşma seansına girmeyin. İkinci seanstan önce en az 48 saat bekleyin. Bu 5 - 10 gün arasındaki süreçten sonra, bronzlaşmaya bir süre ara vermenizi öneririz.

*Not: Uygulamadan yaklaşık bir ay sonra, cildiniz bronzluğunu yitirecektir. Yeni bir uygulamaya başlayabilirsiniz.*

*Not: Bronzluğunuzu korumak istiyorsanız, bronzlaşmayı tamamen bırakmayın, haftada bir veya iki kez uygulamaya devam edin.*

İster bronzlaşmaya bir süreliğine ara verin, ister düşük bir sıklıkta bronzlaşmaya devam edin, maksimum bronzlaşma seans saatini aşmamanız gerektiğini unutmayın. Bu cihaz için yıllık maksimum bronzlaşma seans süresi 17 saattir (=1020 dakika).

#### Örnek

Örneğin, toplam on günlük bronzlaşma uygulamasında ilk gün 6 dakikalık ve kalan dokuz günde 20 dakikalık seanslarla bronzlaştığınızı varsayalım.

- ▶ Tüm uygulama bu durumda (1 x 6 dakika) + (9 x 20 dakika) = 186 dakika olacaktır.

*Not: Bir yıl içinde bu uygulamayı 5 kere tekrarlayabilirsiniz (5 x 186 dakika = 930 dakika).*

#### Tablo

Tablodaki gösterildiği gibi, bronzlaşma uygulamasının ilk seansı cildin hassasiyetinden bağımsız olarak, mutlaka 6 dakika sürmelidir.

Eğer seansların sizin için çok uzun olduğunu düşünüyorsanız (örn. cildiniz seans sonrasında gerginleşiyor ve hassaslaşıyorsa), seans sürelerini örneğin 5 dakikaya azaltmanızı öneririz.

Vücutun her kısmı için UV seans süresi	Çok hassas ciltli kişiler için	Normal hassas ciltli kişiler için	Az hassas ciltli kişiler için
1. seans	6	6	6
en az 48 saatlik ara	en az 48 saatlik ara	en az 48 saatlik ara	en az 48 saatlik ara
2. seans	10	15-20	20-25
3. seans	10	15-20	20-25
4. seans	10	15-20	20-25
5. seans	10	15-20	20-25
6. seans	10	15-20	20-25
7. seans	10	15-20	20-25
8. seans	10	15-20	20-25
9. seans	10	15-20	20-25
10. seans	10	15-20	20-25

## Cihazın kullanıma hazırlanması

Optimum konfor için cihazı yaklaşık 18°C ortam sıcaklığında kullanın. Yatağın çok ısınması durumunda bölme sıcaklığını 20°C altına düşürün.

#### Yatak

Yatağı mutlaka biriyle birlikte monte edin ve taşıyın.

- ▶ Montaj sırasında, bronzlaşma cihazı ağırlaşır ve taşınması zorlaşır. Bundan dolayı, cihazın montajını cihazı kullanacağınız yerde yapmanızı tavsiye ederiz.
- ▶ Bronzlaşma cihazının yanında (en az 50 cm) ve arkasında (en az 30 cm) yeterli boş alan olduğundan emin olun.

**1** Lambaları aşağıya dönük olacak şekilde yatağı bir masa üstüne yerleştirin. (Şek. 2)

**2** Ayakları, uygun taban çivilerine bastırarak takın.

*Not: Solaryum yatağını ayakların üzerine yerleştirmeden önce, kapağın nasıl açılmasını istediğinize karar verir. Solaryum yatağının bağlantı boşluklarının bulunduğu yüz, kapak menteşesinin bulunduğu yüzüdür.*

▶ Ayakların, bağlantı kablosu soketi arka tarafta olacak şekilde doğru konumda monte edildiğinden emin olun. (Şek. 3)

▶ Bilyalı mafsalların birbirine dönük olduğundan emin olun. (Şek. 4)

▶ Yatağı, ayaklarından tutarak kaldırmaya veya yatırmaya çalışmayın! (Şek. 5)

**3** Açık profiline, çerçevenin ayaklarına sabitlemek için altıgen anahtar ve 4 vida kullanın. (Şek. 6)

**4** Bükülene kadar bir kişi ön paneli çerçeveye sıkı şekilde itmeli. (Şek. 7)

**5** Diğer kişi, ön paneli civatalarla sabitlemelidir. (Şek. 8)

**6** Yan panelleri çerçevenin ayaklarına sabitleyin. (Şek. 9)

**7** Yatağı kaldırın ve dikkatli şekilde ayakları üzerinde duracak şekilde çevirin. (Şek. 10)

### Kapak

Kapağı mutlaka biriyle birlikte monte edin ve taşıyın.

**1** Kapağı ayakları üzerinde olacak şekilde yerleştirin. (Şek. 11)

**2** Kapağı dikkatli şekilde kapatın. (Şek. 12)

**3** Vidaları kullanarak kapağı ayaklara sabitleyin. (Şek. 13)

**4** Gazlı yayın en kalın parçasının uç kısmını üst bilyalı mafsallara sabitleyin. (Şek. 14)

**5** Kapağı bir başka kişiyle kaldırın. (Şek. 15)

**6** Gazlı yayın en ince parçasının uç kısmını alt bilyalı mafsallara sabitleyin. (Şek. 16)

**7** Altıgen anahtarla altıgen soket kafalı vidayı sıkın. (Şek. 17)

**8** Arka paneli, kapağın ayaklarına sabitleyin. (Şek. 18)

**9** Kapağın fişini, yataktaki sokete takın ('tık' sesi duyulmalıdır). (Şek. 19)

▶ Fişi şekilde gösterildiği gibi bir tornavidayla çıkarabilirsiniz. (Şek. 20)

**10** Cihazın fişini prize takın.

▶ Bronzlaşma cihazını, sadece ayaklarını zeminde dikkatli şekilde kaydırarak veya başka bir kişiyle birlikte hafifçe kaldırarak taşıyın (Şek. 21)

### Cihazın Kullanımı

#### Bronzlaşma (sadece HB584)

**1** Cihazı açmak için zamanlayıcıyı istenilen bronzlaşma süresine getirin. Doğru bronzlaşma sürelerini öğrenmek için, bkz. Bronzlaşma seansları: 'ne sıklıkta ve ne kadar süreyle?' bölümü. (Şek. 22)

**2** Verilen koruyucu gözlükleri takın.

Bu koruyucu gözlükleri sadece Hapro bronzlaşma cihazını kullanarak bronzlaşırken kullanın. Başka amaçlar için kullanmayın. Koruyucu gözlükler, 89/686/EEC talimatlarına göre koyucu sınıf II maddesiyle uyumludur.

**3** Kapağı geriye itin. (Şek. 23)

**4** Yatağa uzanın. (Şek. 24)

**5** Yatağa uzandığınız zaman, kapağı yatay konuma çekin. (Şek. 25)

**6** Ayarlanan bronzlaşma süresi dolduğunda lambalar otomatik olarak kapanacaktır. Seansın son dakikasında cihaz bip sesiyle uyarı verir.

#### Bronzlaşma (sadece HB585)

**1** İstenilen bronzlaşma süresini ayarlamak için + veya - düğmesine ve sonra da çalıştır  düğmesine basın. Doğru bronzlaşma sürelerini öğrenmek için, bkz. Bronzlaşma seansları: 'ne sıklıkta ve ne kadar süreyle?' bölümü

Süreyi daha hızlı ayarlamak için düğmeye basılı tutun.

**2** Verilen koruyucu gözlükleri takın.

Bu koruyucu gözlükleri sadece Hapro bronzlaşma cihazını kullanarak bronzlaşırken kullanın. Başka amaçlar için kullanmayın. Koruyucu gözlükler, 89/686/EEC talimatlarına göre koyucu sınıf II maddesiyle uyumludur.

**3** Kapağı geriye itin. (Şek. 23)

**4** Yatağa uzanın. (Şek. 24)

Yatağa uzandığınızda yüzünüzün, yüz bronzlaştırıcı altında olduğundan emin olun.

**5** Yatağa uzandığınız zaman, kapağı yatay konuma çekin. (Şek. 25)

**6** Ayarlanan bronzlaşma süresi dolduğunda lambalar otomatik olarak kapanacaktır. Seansın son on saniyesinde cihaz bip sesiyle uyarı verir.

▶  düğmesine basarak seans sırasında yüz bronzlaştırıcıyı kapatıp açabilirsiniz.

▶ Tam ve yarı şiddet seviyeleri arasında geçiş yapmak için  düğmesine basın.

▶ Bronzlaşma seansı sırasında daha fazla konfor amacıyla vücut soğutma fanını açmak için  düğmesine basabilirsiniz.

Yüz bronzlaştırıcı kapandıktan sonra yüz bronzlaştırıcıyı tekrar açabilmek için 3 dakika beklemeniz gerekmektedir. Bu soğuma süresi boyunca  düğmesi yanındaki simgeler yanıp söner.

### Doğal kokular (sadece HB585)

Bronzlaşma seansı sırasında en sevdiğiniz kokunun keyfini çıkarabilirsiniz. Üç farklı kokudan birini seçebilirsiniz.

► Parfüm tozları, bu cihazla kullanım için özel olarak geliştirilmiştir. Diğer tozları kullanmayın.

#### Kartuşun doldurulması

- 1 Küçük basma noktalarına basarken kartuşun kapağını çekin. (Şek. 26)
- 2 Üst kısımdaki küçük boşlukta yer alan keseyi açın.
- 3 Kartuşu, bir parfüm tozu kesesinin tamamıyla doldurun.
- 4 Kapağı, kartuşa geri takın ('tık' sesi duyulmalıdır).

#### Kartuşun takılması veya çıkarılması

- 1 Kartuşu, tutucuya yerleştirin. Sadece tek bir yönde takılabilir ve yerine bir tık sesiyle oturacaktır. (Şek. 27)
- Kartuşu çıkarmak için baş ve işaret parmaklarınızı kartuşun yan taraflarına yerleştirin. Kartuşu, tutucudan çıkarmak için diske basın. (Şek. 28)

#### Koku seviyesinin ayarlanması

- 1 Koku seviyesini ayarlamak için kartuşu döndürün. (Şek. 29)  
Koku seviyesini artırmak için kartuşu, büyük çiçek simgesine doğru döndürün. Koku seviyesini azaltmak için ters yönde döndürün.
- 2 Cihazı kullanmadığınız veya parfüm yaymasını istemediğiniz zaman kartuşu, büyük çiçek simgesinden mümkün olduğu kadar uzak bir noktaya döndürün. (Şek. 30)  
Delikler artık görünmeyecektir.
- 3 Kartuş koku yaymamaya başladığında tozları değiştirin. 3 kese halinde parfüm tozu paketleri, HB080 tip numarasıyla bulunabilir.
- Koku seviyesi aşağıdakiler gibi birkaç faktöre bağlıdır:
  - Alışkanlık, kokunun az ya da hiç duyulmamasına neden olabilir ancak bu normaldir.
  - Başınız sağa dönük olduğunda, sola dönük olduğundakine oranla koku daha az hissedilecektir.
  - Cihazı kullandığınız odadaki hava akımları da koku seviyesini etkileyebilir.
  - Ayrıca kişisel koşullarınız da kokuyu algılama düzeyinizi etkileyebilir.

### Stereo Aktif Hoparlör (sadece HB585)

Bronzlaşma sırasında, kendi müzik çalarınızı cihaza bağlayarak (örneğin CD/MP3 veya radyo) sevdiğiniz müzikleri dinleyebilirsiniz. Kendi müzik çalarınızı cihaza bağlamak için, cihazla birlikte verilen 2 jaklı kabloyu kullanın.

- 1 Bir jakı, hoparlörün sağ tarafındaki AUX soketine takın.
- 2 Diğer jakı müzik çalarınızın (örneğin CD, MP3 veya radyo) kulaklık soketine takın.
- Kendi müzik çalarınızın ses seviyesini ayarlayabilirsiniz.
  - Hoparlörlere kalıcı hasar verebileceği için, ses seviyesini çok yüksek ayarlamayın.
  - Ses seviyesini alıştığınız ses seviyesinden daha düşük olarak ayarlamayı öneririz, çünkü solaryum yatağı ve kapak arasındaki boşluk akustik kutu olarak işlev görür ve ses seviyesini yükseltir.

### Temizleme

Bronzlaşma cihazını temizlemeden önce, mutlaka fişini prizden çekin ve soğumaya bırakın.

Cihazı temizlemek için ovalama bezleri, benzin veya aseton gibi aşındırıcı temizlik ürünleri veya zarar verici sıvılar kullanmayın.

Kalıcı hasara yol açacağı için akrilik levhaları temizlemek için alkol, metil sıvılar, benzin veya aseton gibi sıvılar kullanmayın.

- 1 Bronzlaşma cihazının dış tarafını nemli bir bezle temizleyin.

Cihaza su girmemesini sağlayın.

- 2 Korumucu gözlükleri nemli bir bezle temizleyin.

### Değiştirme

Bronzlaşma lambalarının verdiği ışık zamanla azalır (örneğin, normal kullanımla birkaç yıldan sonra). Bu durumda, cihazın bronzlaştırma kapasitesinde azalma fark edersiniz. Bu sorunu gidermek için, daha uzun bronzlaşma süresi ayarlayın veya bronzlaşma lambalarının değiştirilmesini sağlayın.

- Bronzlaşma lambalarını, 500 çalışma saatinden sonra değiştirmenizi tavsiye ediyoruz.
- Bronzlaşma lambaları ve starterleri her zaman yetkili Hapro servis merkezi tarafından değiştirilmelidir. Bu iş için gerekli bilgiye, deneyime sahiptirler ve bronzlaştırıcınız için gerekli yedek parçalar sadece yetkililer tarafından temin edilebilmektedir.
- Yüz bronzlaştırıcının UV filtresi (sadece HB585) istenmeyen UV ışınlarına maruz kalmanızı engeller. Dolayısıyla hasar görmüş veya kırılmış filtrenin hemen değiştirilmesi gerekmektedir.
- Yüz bronzlaştırıcının lambası (sadece HB585) sadece Hapro yetkili servisi tarafından değiştirilebilir.
- Cihazın elektrik kordonu herhangi bir şekilde zarar görmüşse, Hapro tarafından, yetkili Hapro servisleri tarafından ya da benzer şekilde onaylanmış kişiler tarafından değiştirilmelidir.
- Lambaları veya starterleri kendiniz değiştirmek isterseniz, aşağıda yazılanları uygulayın:

- 1 Ütünün fişini prizden çekin.
- 2 Kapak ve yatağın vidalarını çıkarın ve iki uç kaplamasını sökün. (Şek. 31)
- 3 Akrilik levhaları cihazdan tamamıyla çıkarın. (Şek. 32)  
Lambalar ve starterlere artık erişilebilir.

Not: İsterseniz akrilik levhaların iç kısmını da silebilirsiniz (bkz. 'Temizleme' bölümü).

- 4 Lambaları, kilitleri açılana kadar sola veya sağa döndürün.



- 5 Lambaları, tutucularından çıkarın.
- 6 Starterleri hafifçe sola döndürün ve çekerek çıkarın.
- 7 Yeni lamba ve/veya starter takmak için yukarıdaki talimatları ters sırada ve ters yönlerde uygulayın.
- 8 Akrilik levhaları kaydırarak kapak ve yatağa geri takın.
- 9 Uç kaplamaları kapak ve yatağa yerleştirin ve vidalarla sabitleyin.

Sadece HB 585: Cihazda, bronzlaştırma lambalarının çalışma saatlerini kaydeden bir sayaç bulunmaktadır.

- ▶ Saati 00 olarak ayarlayın ve en az 2 saniye boyunca çalıştır düğmesine  basın. Bip sesi duyulduktan sonra çalışma saati ekranda görüntülenecektir.

Gerçek toplam çalışma saatini elde etmek için ekrandaki sayısı onla çarpın. Örneğin: ekranda 34 görüntüleniyorsa toplam çalışma saati 340'tır.

**Not:** Düşmeyi bıraktığınız anda çalışma saatleri ekrandan  kaybolacaktır.

- ▶ Saat sayacını sıfırlamak için çalışma saati ekranda görüntülene kadar çalıştır düğmesine  basın. Sonra, çalışma saatleri kaybolana kadar çalıştır düğmesi  ve  düğmesine aynı anda basın (ekranda 00 görüntülenecektir).

## Çevre

- ▶ Cihazın lambası, doğaya zarar verebilecek maddeler içermektedir. Lambaları normal ev atıklarıyla birlikte atmayın ve resmi toplama noktasına teslim edin.
- ▶ Kullanım ömrü sonunda, cihazı normal evsel atıklarınızla birlikte atmayın; bunun yerine, geri dönüşüm için resmi toplama noktalara teslim edin. Böylece, çevrenin korunmasına yardımcı olursunuz. (Şek. 33)

## Garanti sınırlamaları

Aşağıda belirtilen parçalar uluslararası garanti kapsamı dışındadır:

- bronzlaşma lambaları
- akrilik levhalar ve akrilik levhaların temizlenme masrafı

## Sıkça sorulan sorular

Bu bölümde bronzlaşma cihazıyla ilgili en sık sorulan sorular listelenmiştir.

Soru	Cevap
Cihaz neden çalışmıyor?	Fiş prize doğru şekilde takılmamış olabilir. Fişi prize doğru şekilde takın. Elektrikle ilgili bir sorun olabilir. Elektrikte bir sorun olup olmadığını, başka bir cihaz bağlayarak kontrol edin. Zamanlayıcıyı ayarlamamış olabilirsiniz. Ayarlayıcıyı uygun bronzlaşma süresine ayarlayın.
Yüz bronzlaştırıcı neden çalışmıyor?	Yüz bronzlaştırıcı açılmamış olabilir. Yüz bronzlaştırıcıyı açın. Yüz bronzlaştırıcı lambası hala çok sıcak olabilir. Tekrar açmadan önce lambanın en az 3 dakika soğumasını bekleyin.
Cihazın bağlı olduğu devredeki sigorta, cihazı açtığımda elektriği neden kesiyor?	Bronzlaşma cihazının bağlı olduğu devrenin sigortası, 16A standart sigorta (İngiltere'de HB584 için 13A sigorta ) veya geç yanan otomatik sigorta olması gereklidir. Ayrıca, aynı devreye çok fazla cihaz bağlamış da olabilirsiniz.
Bronzlaşma sonuçları neden beklediğim kadar iyi değil?	Kullandığınız uzatma kablosu çok uzun olabilir ve/veya doğru akım ayarında olmayabilir. Satıcınıza danışın. Genel tavsiyemiz, uzatma kablosu kullanmamanız şeklindedir. Bronzlaşma uygulaması, cilt tipiniz için uygun olmayabilir. 'Bronzlaşma seansları: ne sıklıkta ve ne kadar süreyle?' bölümündeki tabloya göz atın. Lambalar uzun süredir kullanılmaktaysa, bronzlaşma kapasitesi azalır. Bu etki sadece birkaç yıl sonra fark edilir. Bu sorunu gidermek için, biraz daha uzun bir bronzlaşma süresi seçin veya lambaların değiştirilmesini sağlayın. Bronzlaşma cilt tipinize ve bronzlaşma uygulamanıza bağlıdır. İlk etki sadece birkaç seans sonra fark edilir.
Cihaz neden yeterli koku üretmiyor?	'Cihazın kullanımı' bölümündeki 'Doğal kokular' kısmının sonlarını okuyun.
Vücudumun bazı bölgeleri neden beyaz kalıyor?	Bir kişi sert bir yüzeye uzandığında, vücudun belirli bölgelerindeki kan dolaşımı azalır. Bu, solaryum sırasında, bazı kişilerin vücudunda özellikle sırtın alt kısmında beyaz noktalara yol açar

**Увод****Уред за добиване на тен за цяло тяло**

С този уред за добиване на тен можете удобно да добиете тен у дома. Лампите за тен излъчват видима светлина, топлина и ултравиолетова светлина. Така оставате с впечатлението, че се печете на истинско слънце. С този уред придобивате равномерен тен на цялото тяло, от главата до петите.

**Общо описание (фиг. 1)**

- A** Вентилационни отвори на купола
- B** Охлаждащ вентилатор
- C** Таймер (само за HB584)
- D** Акрилен лист и защитно фолио на купола
- E** Тръбни лампи и стартери на купола
  - HB584: 12 x Maxlight 100W CE III, 12 стартера (тип Maxlight)
  - HB585: 8 x Maxlight 100W CE III, 4 x Maxlight 80W CE III, 12 стартера (тип Maxlight), 1 x HP400SH
- F** Активни стерео високоговорители (само за HB585)
- G** Патрон за ароматизатор (само за HB585)
- H** Акрилен лист и защитно фолио на кушетката
- I** Контролен панел (само за HB585)
  - 1 Бутон за включване/изключване на уреда за тен на лицето (▶)
  - 2 Селектор за пълна (☺) или наполовина (☹) сила на светлината на уреда за тен на лицето
  - 3 Бутон за включване/изключване на допълнителното охлаждане на тялото (☼)
  - 4 Бутони +/- на таймера
  - 5 Дисплей на таймера
  - 6 Бутон за вкл./изкл. (Ⓚ)
- J** Вентилационни отвори за охлаждане на тялото (само за HB585)
- K** Тръбни лампи и стартери на кушетката
  - 12 тръбни лампи (тип Maxlight 100W CE III) и 12 стартера (тип Maxlight)
- L** Ъглов профил
- M** Предни и задни панели
- N** Предпазни очила (2 чифта, № на модела HB071)
- O** Крака
- P** Вентилационни отвори на кушетката
- Q** Заден панел
- R** Свързващ кабел между кушетката и купола
- S** Захранващ кабел

**Важно**

Преди да използвате уреда, прочетете внимателно това ръководство за експлоатация и го запазете за справка в бъдеще.

- ▶ Преди да свържете уреда към мрежата, проверете дали посоченото върху уреда напрежение отговаря на напрежението на местната електрическа мрежа.
- ▶ За предотвратяване на опасност при повреда в захранващия кабел, той трябва да бъде сменен от Нарго, оторизиран от Нарго сервиз или квалифициран техник.
- ▶ Ако контактът, който използвате за захранване на уреда, не е свързан добре, щепселът на уреда ще се нагорещи. Проверете дали включвате уреда в контакт с добре свързани изводи.
- ▶ Уредът трябва да бъде свързан към верига, която е защитена със стандартен предпазител 16A (във Великобритания 13A предпазител за HB584) или автоматичен предпазител с бавно гасене на дъгата.
- ▶ Само за HB585: Уредът е снабден с автоматична защита против прегряване. Ако не се охлажда добре (напр. поради покрити вентилационни отвори), той ще се изключи автоматично. След като се отстрани причината за прегряването и уредът изстине, последният отново ще се включи автоматично.
- ▶ Водата и електричеството са опасна комбинация! Не използвайте този уред във влажна среда (напр. в банята или до душ или плувен басейн).
- ▶ Ако до скоро сте плували или току-що сте взели душ, изсушете се добре, преди да използвате уреда.
- ▶ Винаги изключвайте уреда от захранващата мрежа след употреба.
- ▶ Наглеждайте децата да не си играят с уреда.
- ▶ Проверявайте дали кабелът за електрозахранване не е притиснат под краката, когато местите уреда.
- ▶ При работа на уреда отворите за проветрение на поставката и на кушетката трябва да са отворени.
- ▶ Не превишавайте препоръчаната продължителност на сеансите и максималния брой на часовете на излагане (вж. "Сеанси на облъчване: колко често и колко дълго?").
- ▶ Не облъчвайте никоя част от тялото си повече от веднъж на ден. Избягвайте прекомерното излагане на естествена слънчева светлина през същия ден.
- ▶ Не използвайте уреда за придобиване на тен, ако имате заболяване и/или вземате лекарство или козметично средство, което повишава чувствителността на кожата ви. Бъдете особено внимателни, ако сте свръхчувствителни към ултравиолетови лъчи. Ако не сте сигурни, консултирайте се с лекар.
- ▶ Уредът не бива да се използва от лица, които при излагане на слънце лесно изгарят, без да получават тен, от лица със слънчеви изгаряния, от деца или от лица, които имат (или са имали) рак на кожата или са предразположени към рак на кожата.
- ▶ Не използвайте повече този уред за добиване на тен и се консултирайте с лекар, ако в рамките на 48 часа след първия сеанс се появят неочаквани последиствия, например сърбеж.
- ▶ Консултирайте се с лекар, ако на кожата ви се появят трайни мехури или възпаления, или ако има изменения в бенки и пигментирани образувания.
- ▶ Когато използвате уреда, винаги си слагайте предоставените с него предпазни очила, за да предпазите очите си от прекомерно излагане на UV лъчи (вж. също раздел "Тенът и вашето здраве").
- ▶ Отстранете всякакви кремове, червило и други козметични препарати от лицето си достатъчно време преди сеанса за придобиване на тен.
- ▶ Не използвайте отражателни екрани или средства за ускорено придобиване на тен.



- ▶ Ако чувствате кожата си опъната след сеанс, можете да си сложите овлажняващ крем.
- ▶ Никога не използвайте този уред с повреден таймер или контролен панел или при повреден, скъсан или липсващ акрилен лист или UV филтър на уреда за тен на лицето (само за HB585).
- ▶ При излагане на слънце цветовете избледняват. Същият ефект може да се получи и при използване на този уред.
- ▶ Не очаквайте от уреда по-добри резултати, отколкото от естествената слънчева светлина.

Само за HB585:

- ▶ Пазете ароматизиращите гранули далече от достъп на деца.
- ▶ Ароматизиращите гранули не бива да се ядат.
- ▶ В случай на допир на ароматизиращите гранули до очите, незабавно промийте очите обилно с вода.
- ▶ Не използвайте ароматизатор, ако сте алергични към аромати. Ако имате съмнения, консултирайте се с вашия лекар.

### Електромагнитни излъчвания (EMF)

Този уред Narro е в съответствие с всички стандарти по отношение на електромагнитните излъчвания (EMF). Ако се употребява правилно и съобразно напътствията в Ръководството, уредът е безопасен за използване според наличните досега научни факти.

- ▶ Ниво на шум:  $L_c = 67 \text{ dB [A]}$

## Тенът и вашето здраве

### Слънце, UV лъчи и тен

#### Слънце

Слънцето излъчва различни видове енергия. Видимата светлина ни позволява да виждаме, от ултравиолетовата (UV) светлина получаваме тен, а инфрачервената (ИЧ) светлина в слънчевите лъчи ни дава топлина, на която обичаме да се греем.

#### UV лъчи и вашето здраве

Както и при естествената слънчева светлина, за образуването на тен е необходимо време. Първият видим ефект се получава едва след няколко сеанса (вж. "Сеанси за придобиване на тен: колко често и колко дълго?").

Прекомерното излагане на UV светлина (естествена слънчева светлина или изкуствена от уреда) може да причини изгаряния.

Освен редица други фактори, като например прекомерното излагане на естествена слънчева светлина, неправилното и прекомерно използване на уреда за тен може да увеличи риска от възникване на проблеми с кожата или очите. Степента на проявление на тези ефекти зависи от естеството, интензивността и продължителността на излагане, от една страна, а от друга - от чувствителността на отделния човек.

Колкото повече са изложени кожата и очите на UV лъчи, толкова по-голям е рискът от кератит, конюнктивит, увреждане на ретината, катаракта, преждевременно стареене на кожата и развитие на тумори на кожата. Някои лекарства и козметични препарати засилват чувствителността на кожата.

#### ▶ Затова е много важно:

- да следвате инструкциите от глави "Важно" и "Сеанси за придобиване на тен: колко често и колко дълго?"
- да не превишавате максималния годишен брой на часовете на облъчване (вж. "Сеанси на облъчване: колко често и колко дълго?");
- винаги, когато ползвате уреда, да слагате предпазните очила, предоставени с него.

### Сеанси за придобиване на тен: колко често и колко дълго?

- ▶ Не провеждайте по повече от един сеанс за придобиване на тен на ден за период от пет до десет дни. Между първия и втория сеанс трябва да има поне 48 часа. Съветваме ви след един такъв курс от 5 до 10 дни да спрете сеансите за известно време.

*Забележка: Приблизително един месец след курса кожата ви ще изгуби голяма част от тена. Тогава можете да започнете нов курс.*

*Забележка: Ако искате да запазите тена си, след като завършите курса не спирайте сеансите, а продължете с провеждане на един или два сеанса седмично.*

Независимо дали ще решите да спрете сеансите за известно време или да ги разределите, не забравяйте, че не трябва да надвишавате максималния брой часове на облъчване. За този уред максимумът е 17 часа (= 1020 минути) годишно.

#### Пример

Да кажем, че провеждате 10-дневен курс за придобиване на тен, включващ 6-минутен сеанс на първия ден и 20-минутен сеанс през всеки от следващите девет дни.

- ▶ Целият курс тогава ще трае  $(1 \times 6 \text{ минути}) + (9 \times 20 \text{ минути}) = 186 \text{ минути}$ .

*Забележка: В една година можете да проведете 5 такива курса, тъй като  $5 \times 186 \text{ минути} = 930 \text{ минути}$ .*

#### Таблица

Както е показано в таблицата, първият сеанс от курса винаги трябва да продължава 6 минути, независимо от чувствителността на кожата.

Ако мислите, че сеансите са твърде продължителни за вас (например, ако след сеанса чувствате кожата си опъната и болезнена), съветваме ви да намалите продължителността им, например с 5 минути.

Продължителност на сеансите за излагане на UV лъчи за всяка отделна част на тялото

За лица с много чувствителна кожа

За лица с нормално чувствителна кожа

За лица със слабо чувствителна кожа

1-ви сеанс

6

6

6

Продължителност на сеансите за излагане на УВ лъчи за всяка отделна част на тялото	За лица с много чувствителна кожа	За лица с нормално чувствителна кожа	За лица със слабо чувствителна кожа
прекъсване от минимум 48 часа	прекъсване от минимум 48 часа	прекъсване от минимум 48 часа	прекъсване от минимум 48 часа
2-ри сеанс	10	15-20	20-25
3-ти сеанс	10	15-20	20-25
4-ти сеанс	10	15-20	20-25
5-ти сеанс	10	15-20	20-25
6-ти сеанс	10	15-20	20-25
7-ми сеанс	10	15-20	20-25
8-ми сеанс	10	15-20	20-25
9-ти сеанс	10	15-20	20-25
10-ти сеанс	10	15-20	20-25

### Подготовка за употреба

За максимално удобство, използвайте уреда при температура на околната среда приблизително 18°C. Ако кушетката се нагрее твърде много, намалете стайната температура до под 20°C.

#### Кушетка

Винаги сглобявайте и премествайте кушетката заедно с друг човек.

- ▶ С напредването на монтажа уредът става по-тежък и по-трудно се мести. Затова ви препоръчваме да го сглобявате на мястото, където ще го използвате.
- ▶ Уверете се, че има достатъчно място отстрани (поне 50 см) и отзад (поне 30 см) на уреда.

**1** Поставете кушетката върху маса с лампите обърнати надолу. (фиг. 2)

**2** Поставете краката да стъпят стабилно върху съответните щифтове.

*Забележка:* Преди да поставите кушетката върху краката, трябва да решите как искате да се отваря куполът. Страната на кушетката със свързващите отвори е страната, за която се закрепва куполът.

- ▶ Уверете се, че краката са монтирани в правилно положение, така че контактът за свързващия кабел да бъде отзад. (фиг. 3)
- ▶ Проверете дали сферичните шарнири са насочени един към друг. (фиг. 4)
- ▶ Не се опитвайте да вдигнете или наклоните кушетката като я хващате за краката! (фиг. 5)

**3** Използвайте шестоъгълен ключ и 4 винта, за да затегнете ъгловия профил към краката на рамката. (фиг. 6)

**4** Един човек трябва да натисне предния панел здраво към рамката, докато се извие. (фиг. 7)

**5** Другият трябва да затегне предния панел с гайките. (фиг. 8)

**6** Затегнете страничните панели към краката на рамката. (фиг. 9)

**7** Вдигнете кушетката и я обърнете внимателно на краката ѝ. (фиг. 10)

#### Купол

Винаги сглобявайте и премествайте купола заедно с друг човек.

**1** Поставете купола върху краката. (фиг. 11)

**2** Затворете внимателно купола. (фиг. 12)

**3** Фиксирайте купола върху краката с винтовете. (фиг. 13)

**4** Фиксирайте края на най-дебелата част на газовия амортизатор към горните сферични шарнири. (фиг. 14)

**5** Вдигнете купола заедно с друг човек. (фиг. 15)

**6** Фиксирайте края на най-тънката част на газовия амортизатор към долните сферични шарнири. (фиг. 16)

**7** Затегнете здраво винта с шестоъгълна глава с шестостенен ключ. (фиг. 17)

**8** Затегнете задния панел към краката на купола. (фиг. 18)

**9** Пъхнете щепсела на купола в контакта на кушетката (със щракване). (фиг. 19)

▶ Можете да извадите контакта с отвертка, както е показано на картинката. (фиг. 20)

**10** Включете щепсела на електрозахранването в контакта.

▶ Местете уреда за тен само като внимателно плъзнете краката по пода или внимателно го вдигнете малко заедно с друг човек. (фиг. 21)

### Използване на уреда

#### Придобиване на тен (само за HB584)

**1** Завъртете таймера до желаното време за сеанс, за да включите уреда. За правилното време на сеансите, вж. раздел "Сеанси на облъчване: колко често и колко дълго?". (фиг. 22)

**2** Сложете си предоставените с уреда предпазни очила.

Използвайте само тези предпазни очила, когато използвате уреда за тен на Нарго. Не ги използвайте за други цели. Предпазните очила са в съответствие с клас на защита II по директива 89/686/ЕЕС.

**3** Избутайте купола назад. (фиг. 23)**4** Легнете върху кушетката. (фиг. 24)**5** След като легнете върху кушетката, дръпнете купола в хоризонтално положение. (фиг. 25)**6** След изтичане на зададеното време на сеанса лампите се изключват автоматично. През последната минута на сеанса уредът издава бипкащ сигнал.**Придобиване на тен (само за HB585)****1** Натиснете бутон + или -, за да зададете желаното време на сеанса и след това натиснете стартовия бутон . За правилното време на сеансите вж. раздел "Сеанси на облъчване: колко често и колко дълго?".

Задръжте бутона натиснат, за да нагласите времето по-бързо.

**2** Сложете си предоставените с уреда предпазни очила.

Използвайте само тези предпазни очила, когато използвате уреда за тен на Нарго. Не ги използвайте за други цели. Предпазните очила са в съответствие с клас на защита II по директива 89/686/ЕЕС.



**3** Избутайте купола назад. (фиг. 23)**4** Легнете върху кушетката. (фиг. 24)

Когато легнете върху кушетката, лицето ви трябва да е под уреда за тен на лицето.

**5** След като легнете върху кушетката, дръпнете купола в хоризонтално положение. (фиг. 25)**6** След изтичане на зададеното време на сеанса лампите се изключват автоматично. През последните 10 секунди на сеанса уредът издава бипкащ сигнал.

► Можете да включите или изключите уреда за тен на лицето по време на сеанса като натиснете бутона .

► Натиснете бутона  , за да превключите между пълна и половин сила на облъчване.

► По време на сеанса можете да натиснете бутона , за да включите вентилатора за охлаждане на тялото за по-голям комфорт. След като уредът за тен на лицето се изключи, трябва да изчакате 3 минути, преди да можете да го включите отново. През този период за охлаждане символите до бутона   мигат.

**Естествени аромати (само за HB585)**

По време на сеанса можете да се наслаждавате на любимите си аромати. Можете да избирате между три аромата.

► Ароматните гранули са разработени специално за използване с този уред. Не използвайте други гранули.

**Зареждане на пълнителя****1** Свалете капачката на патрона, като я дърпате и същевременно упражнявате натиск върху малките точки за натискане. (фиг. 26)**2** Отворете опаковката при малкия отвор отгоре.**3** Заредете патрона със съдържанието на цялата опаковка ароматизиращи гранули.**4** Затворете капака на патрона (с щракване).**Поставяне или изваждане на патрона****1** Поставете патрона в носача. Той може да влезе само по един начин и се намества с щракване. (фиг. 27)

► За да извадите патрона, поставете палеца и показалеца си от двете му страни. Извадете патрона от носача като натиснете диска. (фиг. 28)

**Регулиране на степента на ароматизиране****1** Завъртете патрона, за да зададете ниво на ароматизация. (фиг. 29)

Завъртете патрона по посока на големия символ на цвете, за да увеличите нивото на ароматизация. Завъртете го в обратна посока, за да намалите нивото на ароматизация.

**2** Когато прибирате уреда или не желаете да ароматизира, завъртете докрай патрона в посока, противоположна на големия символ на цвете. (фиг. 30)

Отворите вече не се виждат.

**3** Когато от патрона вече не излиза аромат, сменете гранулитите. Комплекти за смяна с 3 опаковки ароматизиращи гранули се предлагат под номер HB080.

► Имайте предвид, че нивото на ароматизиране зависи от редица фактори, например:

- Привикването може да предизвика отслабване или пълна липса на усещането на аромата, но това е нормално.
- Когато главата ви е обърната надясно, ароматът е по-слабо доловим, отколкото когато главата ви е обърната наляво.
- Въздушният поток в стаята, в която използвате уреда, също може да повлияе на нивото на ароматизация.
- Състоянието ви също може да повлияе на степента на долавяне на аромата.

**Активни стерео високоговорители (само за HB585)**

По време на сеанса можете да слушате любимата си музика като свържете аудио плейъра си (например, CD/MP3 или радио) към уреда. За да свържете аудио плейъра си към уреда, използвайте кабела с двата жака, приложен към уреда.

**1** Пъхнете единия жак в извода AUX отдясно на високоговорителя.**2** Пъхнете другия жак в извода за слушалки на вашия аудио плейър (например, CD, MP3 или радио).

► Можете да регулирате силата на звука от вашия аудио плейър.

Не усилвайте твърде много силата на звука, тъй като това може да повреди безвъзвратно високоговорителите.

Всъщност, препоръчваме ви да настроите силата на звука по-слабо, отколкото сте свикнали, защото пространството между кушетката и купола действа като акустична кутия и усилва звука.

### Чистене

Преди да почиствате уреда, винаги го изключвайте от контакта и го оставете да изстине.

Никога не използвайте за почистване на уреда фибро гъби, абразивни почистващи препарати или агресивни течности, като бензин или ацетон.

Не използвайте течности като спирт, метилов спирт, петролни продукти или ацетон за почистване на акрилните листове на уреда, тъй като това може да предизвика неотстраними повреди.

**1** Почистете външността на уреда с влажна кърпа.

Не допускате в уреда да попадне вода.

**2** Предпазните очила се почистват с влажно парцалче.

### Резервна част

С течение на времето светлината на лампите за придобиване на тен отслабва (т. е. след няколко години при нормална употреба). Когато това стане, ще забележите отслабване на облъчващата мощност на уреда. Можете да решите този проблем като зададете малко по-голяма продължителност на облъчване или смените лампите за придобиване на тен.

► Препоръчваме ви да смените лампите за придобиване на тен след 500 отработени часа.

► Лампите за тен и/или стартерите трябва да се сменят от упълномощен от Нарго сервизен център. Там разполагат със знанията и уменията, необходими за тази работа, както и с оригинални резервни части за вашия уред за тен.

► UV филтър на уреда за тен на лицето (само за HB585) предпазва срещу нежелано облъчване с UV светлина. Затова е важно веднага да смените повреден или счупен филтър.

► Лампата на уреда за тен на лицето (само за HB585) може да се смени само от сервизен център, упълномощен от Нарго.

► За предотвратяване на опасност при повреда в захранващия кабел, той трябва да бъде сменен от Нарго, оторизиран от Нарго сервиз или квалифициран техник.

► Ако наистина държите сами да смените тръбните лампи и/или стартерите, трябва да действате по следния начин:

**1** Изключете щепсела от контакта.

**2** Развийте винтовете и махнете двата крайни капака на купола и кушетката. (фиг. 31)

**3** Издърпайте акрилните листове изцяло навън от уреда. (фиг. 32)

Вече имате достъп до лампите и стартерите.

*Забележка:* Ако желаете, можете също да почистите вътрешната страна на акрилните листове (вж. глава "Почистване").

**4** Завъртете леко лампите наляво или надясно, докато се освободят.

**5** Издърпайте лампите от носачите.

**6** Завъртете стартерите леко наляво и ги издърпайте.

**7** За да поставите нови лампи и/или стартери, следвайте горните инструкции в обратен ред и посока.

**8** Плъзнете акрилните листове обратно в купола и кушетката.

**9** Поставете крайните капаки на купола и кушетката и ги закрепете с винтовете.

Само за HB 585: Уредът има брояч, който отброява отработените часове на лампите за придобиване на тен.

► Задайте време 00 и натиснете стартовия бутон **⓪** в продължение на поне 2 секунди. След бипкането на дисплея се показват отработените часове.

Умножете числото на дисплея по 10, за да получите действителния брой на отработените часове. Например: ако дисплеят показва 34, общият брой на отработените часове е 340.

*Забележка:* Отработените часове изчезват от дисплея веднага щом освободите бутон **⓪**.

► За да нулирате брояча на часовете, натиснете стартовия бутон **⓪** докато на дисплея се покажат отработените часове. След това натиснете едновременно стартовия бутон **⓪** и бутон **⚡** докато отработените часове изчезнат от дисплея (вижда се 00).

### Опазване на околната среда

► Лампите на уреда съдържат вещества, които могат да замърсят околната среда. Не изхвърляйте лампите заедно с обикновените битови отпадъци, а ги предайте в пункт за събиране на специални отпадъци.

► След края на срока на експлоатация на уреда не го изхвърляйте заедно с нормалните битови отпадъци, а го предайте в официален пункт за събиране, където да бъде рециклиран. По този начин вие помагате за опазването на околната среда. (фиг. 33)

## Гаранционни ограничения

Следните части не се покриват от условията на международната гаранция:

лампи за добиване на тен

акрилни листове и разходите за почистване на акрилните листове

## Често задавани въпроси

В този раздел са изброени най-често задаваните въпроси относно уреда за тен.

Въпрос	Отговор
Защо уредът не работи?	<p>Възможно е щепселът да не е добре пъхнат в контакта. Поставете щепсела правилно в контакта.</p> <p>Може да спрял токът. Проверете дали има ток, като включите друг уред.</p> <p>Възможно е да не сте настроили таймера. Задайте чрез таймера желаната от вас продължителност на сеанса.</p>
Защо уредът за тен на лицето не работи?	<p>Възможно е уредът за тен на лицето да не е включен. Включете го.</p> <p>Възможно е лампата на уреда за тен на лицето да е още твърде гореща, за да бъде включена. Оставете я да изстине поне 3 минути, преди да я включите отново.</p>
Защо предпазителят на веригата, към която е свързан уреда, изключва електрозахранването, когато включа или използвам уреда?	<p>Предпазителят на веригата, към която е свързан уредът за тен, трябва да бъде стандартен предпазител 16A (във Великобритания - предпазител 13A за HB584) или автоматичен предпазител с бавно гасене на дъгата. Вероятно сте свързали твърде много уреди към същата верига.</p>
Защо тенът не е толкова добър, колкото очаквам?	<p>Вероятно използвате твърде дълъг удължителен кабел и/или няма подходящ номинален ток. Обикновено препоръчваме да не се използва удължителен кабел.</p> <p>Вероятно не спазвате график за придобиване на тен, подходящ за вашия тип кожа. Проверете в таблицата в "Сеанси за придобиване на тен: колко често и колко дълго?".</p> <p>След продължително използване на лампите, тяхната облъчваща мощност отслабва. Този ефект се забелязва едва след няколко години. Можете да решите този проблем, като увеличите малко продължителността на облъчване или като смените лампите.</p> <p>Резултатите от облъчването зависят от типа на вашата кожа и курса, който сте предприели. Първият ефект се забелязва едва след няколко сеанса.</p>
Защо уредът не ароматизира достатъчно?	<p>Прочетете последната част от раздел "Естествени аромати" в глава "Използване на уреда".</p>
Защо някои части от тялото ми остават бели?	<p>Когато човек лежи върху твърда повърхност, кръвообращението в някои части на тялото намалява. При някои хора в резултат на това при облъчване могат да се появят бели петна по тялото, обикновено в областта около кръста.</p>

## Úvod

### Solárium pro celé tělo

Díky tomuto soláriu se můžete opalovat v pohodlí domova. Opalovací zářivky vydávají viditelné světlo, teplo a ultrafialové světlo. Navodí pocit, že se koupete ve skutečných slunečních paprscích. Tento přístroj vám zajistí rovnoměrné opálení celého těla včetně boků.

### Všeobecný popis (Obr. 1)

- A** Větrací otvory poklopu
- B** Chladicí větrák
- C** Časový spínač (pouze model HB584)
- D** Akrylátová deska a ochranná fólie poklopu
- E** Zářivky a startéry poklopu
  - HB584: 12 x Maxlight 100W CE III, 12 startérů (typu Maxlight)
  - HB585: 8 x Maxlight 100W CE III, 4 x Maxlight 80W CE III, 12 startérů (typu Maxlight), 1 x HP400SH
- F** Stereofonní aktivní reproduktory (pouze model HB585)
- G** Zásobník na vůni (pouze model HB585)
- H** Akrylátová deska a ochranná fólie lůžka
- I** Ovládací panel (pouze model HB585)
  - 1 Tlačítko pro zapnutí nebo vypnutí obličejového solária (▶)
  - 2 Panel pro výběr plné (☺) nebo poloviční (☹) intenzity obličejového solária
  - 3 Tlačítko pro zapnutí nebo vypnutí dodatečného ochlazování těla (✚)
  - 4 Tlačítka časovače +/-
  - 5 Displej časovače
  - 6 Tlačítko spuštění/zastavení (Ⓢ)
- J** Větrací otvory navíc pro chlazení těla (pouze model HB585)
- K** Zářivky a startéry lůžka
  - 12 zářivek (typu Maxlight 100W CE III) a 12 startérů (typu Maxlight)
- L** Profil z úhlu
- M** Přední a boční panely
- N** Ochranné brýle (2 páry, typové číslo HB071)
- O** Nožky
- P** Větrací otvory lůžka
- Q** Zadní panel
- R** Propojovací kabel mezi lůžkem a poklopem
- S** Síťový kabel

### Důležité

Před použitím přístroje si pečlivě přečtěte tento návod k použití a uschovejte ho pro případné pozdější nahlédnutí.

- ▶ Než přístroj připojíte do sítě, zkontrolujte, zda napětí uvedené na přístroji souhlasí s napětím v místní elektrické síti.
- ▶ Pokud by byla poškozena síťová šňůra, musí její výměnu provést společnost Hapro, servis autorizovaný společností Hapro nebo obdobně kvalifikovaní pracovníci, abyste předešli možnému nebezpečí.
- ▶ Kdyby byl kontakt v zásuvce nedokonalý, zástrčka přístroje by se mohla nadměrně zahřívát. Přístroj zapojte do řádně připojené síťové zásuvky.
- ▶ Přístroj musí být připojen k obvodu, který je chráněn 16A standardní pojistkou (ve Velké Británii 13A pojistka pro model HB584) nebo automatickou pojistkou.
- ▶ Pouze model HB585: Obličejové solárium je vybaveno automatickou ochranou před přehřátím. Pokud se přístroj nedostatečně ochlazuje (například jsou překryté větrací otvory), obličejové solárium se vypne automaticky. Po odstranění příčiny přehřívání a ochlazení obličejového solária se přístroj znovu automaticky zapne.
- ▶ Voda s elektrickým proudem tvoří nebezpečnou kombinaci. Nepoužívejte proto tento přístroj v mokřem prostředí (např. v koupelně, v blízkosti sprchy či bazénu).
- ▶ Pokud jste právě doplávali nebo se osprchovali, před použitím přístroje se pečlivě osušte.
- ▶ Po použití přístroj vždy odpojte ze sítě.
- ▶ Dbejte na to, aby si s přístrojem nehrály děti.
- ▶ Solárium není vhodné pro osoby mladší 18 let.
- ▶ Při přesouvání přístroje dávejte pozor, aby se síťová šňůra nezachytila o některou z nožek.
- ▶ Během použití přístroje musí být větrací otvory na víku a lůžku otevřené.
- ▶ Nepřekračujte doporučenou dobu opalování ani maximální počet opalovacích hodin (viz část „Opalování: Jak často a jak dlouho?,,).
- ▶ Neopalujte některou část těla častěji než jednou denně. Rovněž se v průběhu stejného dne nevystavujte nadměrnému působení slunce.
- ▶ Solárium nepoužívejte, pokud jste nemocní, užíváte léky či používáte kosmetické přípravky, které zvyšují citlivost pokožky. Buďte obzvláště opatrní, pokud jste přecitlivělí na ultrafialové záření. V případě pochybností se poraďte s lékařem.
- ▶ Tento přístroj by neměly používat osoby, jejichž pleť reaguje na pouhý pobyt na slunci okamžitým zrudnutím, nebo osoby, které se při opalování snadno spálí. Opalování není též vhodné pro děti nebo pro osoby, které trpí (nebo dříve onemocněly) rakovinou kůže nebo mají sklon k rakovině kůže.
- ▶ Solárium nepoužívejte a poraďte se s lékařem, pokud se během 48 hodin po prvním opalování projeví nečekané účinky, například svědění.
- ▶ Pokud by se vám na pokožce objevily trvalé opuchliny nebo bolestivá místa, případně, pokud by se změnila pigmentová znaménka, poraďte se neprodleně s lékařem.
- ▶ Při opalování si vždy nasadte ochranné brýle dodávané s přístrojem, abyste si chránili oči (viz také část „Opalování a vaše zdraví“).
- ▶ Před opalováním odstraňte z pokožky krémy, rtěnku a jiné kosmetické přípravky.
- ▶ Nepoužívejte žádné opalovací krémy nebo urychlovače opalování.
- ▶ Pokud byste měli pocit, že je po opalování vaše pokožka napnutá, můžete použít vhodný zvlhčující krém.
- ▶ Tento přístroj nikdy nepoužívejte v případě, že je časovač nebo ovládací panel vadný nebo je akrylátová deska UV filtru obličejového solária (pouze model HB585) poškozená, ulomená nebo zcela chybí.
- ▶ Barvy mohou vlivem slunečního záření vyblednout. Stejný efekt se může projevit i při používání tohoto přístroje.
- ▶ Neočekávejte od přístroje lepší výsledky než při opalování na slunci.

Pouze model HB585:

- ▶ Uchovávejte vonné granule mimo dosah dětí.
- ▶ Vonné granule nejsou jedlé.
- ▶ V případě, že se vám dostanou do očí, okamžitě si oči vypláchněte dostatečným množstvím vody.
- ▶ Zásobník na vůni nepoužívejte, pokud jste alergičtí na vůně. V případě pochybností se poraďte s lékařem.

### Elektromagnetická pole (EMP)

Tento spotřebič Hapro odpovídá všem normám týkajícím se elektromagnetických polí (EMP). Pokud je správně používán v souladu s pokyny uvedenými v tomto návodu k použití, je jeho použití podle dosud dostupných vědeckých poznatků bezpečné.

- ▶ Hladina hluku: Lc = 67 dB [A]

## Opalování a vaše zdraví

### Slunce, ultrafialové záření a opalování

#### Slunce

Existují různé druhy sluneční energie. Sluneční světlo nám umožňuje vidět, ultrafialové záření (UV) nás opaluje a infračervené záření pocítujeme jako teplo a ohřívá nás.

#### Ultrafialové záření a vaše zdraví

Tak jako při opalování na slunci, i zde se výsledky projeví až za určitý čas. První výsledek bude viditelný až po několika opalovacích sezeních (viz část „Opalování: Jak často a jak dlouho?“).

Nadměrné množství ultrafialového záření (ať jde o sluneční světlo nebo umělé světlo vašeho solária) může způsobit spálení pokožky. Kromě mnoha jiných faktorů, jako je nadměrný příjem slunečního záření, tak i nesprávné a nadměrné opalování při použití solária může mít za následek problémy s pokožkou nebo s očima. Stupeň tohoto působení je závislý jednak na povaze, intenzitě a době trvání opalování, jednak na citlivosti pokožky osoby, která se opaluje.

Čím více a delší dobu jsou pokožka a oči vystaveny ultrafialovému záření, tím větší je riziko vzniku zánětů oční rohovky, zánětů oční spojivky, poškození sítnice, šedého zákalu, předčasného stárnutí kůže a případně kožních nádorů. Některé léky a kosmetické přípravky citlivost pokožky ještě zvětšují.

#### ▶ Proto je velmi důležité:

- abyste dbali pokynů v kapitole „Důležité“ a „Opalování: Jak často a jak dlouho?“;
- abyste nepřekračovali maximální počet doporučených hodin opalování ročně (viz část „Opalování: Jak často a jak dlouho?“);
- abyste při opalování měli vždy nasazeny ochranné brýle, které jsou součástí dodávky.

### Opalování: Jak často a jak dlouho?

- ▶ Během 5 až 10 dní se neopalujte vícekrát než jednou denně. Po prvním opalování počkejte nejméně 48 hodin, než podstoupíte druhé opalování. Po uplynutí těchto 5 až 10 dní vám doporučujeme si udělat v opalování krátkou přestávku.

*Poznámka: Přibližně za měsíc po ukončeném cyklu ztratí vaše pokožka většinu svého opálení. Můžete tedy začít s novým cyklem.*

*Poznámka: Pokud si přejete udržet pokožku opálenou, nepřestávejte po ukončeném cyklu s opalováním, ale opalujte se dále asi jednou nebo dvakrát týdně.*

Nezáleží na tom, zda opalování ukončíte nebo zda v něm budete pokračovat s delšími přestávkami, nikdy však nesmíte překročit celkový maximální počet opalovacích hodin. Pro tento přístroj je maximem 17 opalovacích hodin (= 1020 minut) ročně.

#### Příklad

Předpokládejme 10denní opalovací kúru, která se skládá z 6minutového sezení první den a z 20minutových sezení dalších devět dnů.

- ▶ Celá kúra pak trvá (1 × 6 minut) + (9 × 20 minut) = 186 minut.

*Poznámka: V jednom roce můžete těchto cyklů realizovat 5, což bude 5 × 186 minut = 930 minut.*

#### Tabulka

Jak vyplývá z tabulky, první sezení daného opalovacího cyklu by mělo vždy trvat 6 minut, a to bez ohledu na citlivost vaší pokožky.

Pokud byste nabyli dojmu, že jsou opalovací doby příliš dlouhé (například proto, že se vaše pokožka jeví jako příliš napjatá), doporučujeme vám dobu opalování poněkud zkrátit, třeba o 5 minut.

Doba trvání vystavení UV paprskům u jednotlivých částí těla	Pro osoby s velmi citlivou pokožkou	Pro osoby s normálně citlivou pokožkou	Pro osoby s málo citlivou pokožkou
1. sezení	6	6	6
přestávka alespoň 48 hodin	přestávka alespoň 48 hodin	přestávka alespoň 48 hodin	přestávka alespoň 48 hodin
2. sezení	10	15 - 20	20 - 25
3. sezení	10	15 - 20	20 - 25
4. sezení	10	15 - 20	20 - 25
5. sezení	10	15 - 20	20 - 25
6. sezení	10	15 - 20	20 - 25
7. sezení	10	15 - 20	20 - 25
8. sezení	10	15 - 20	20 - 25
9. sezení	10	15 - 20	20 - 25
10. sezení	10	15 - 20	20 - 25

### Příprava k použití

K dosažení optimálního pohodlí používejte přístroj při okolní teplotě cca 18 °C. Pokud se lůžko příliš zahřeje, snižte teplotu v místnosti na méně než 20 °C.

#### Lůžko

Lůžko vždy sestavujte a přesouvejte spolu s jinou osobou.

- ▶ Při sestavování solária bude lůžko těžší a bude se s ním obtížněji pohybovat. Proto doporučujeme je sestavovat na místě, kde je budete používat.
- ▶ Vedle solária a za ním musí být dostatek volného místa (nejméně 50 cm vedle něho a nejméně 30 cm za ním).

**1** Položte lůžko na stůl zářivkami dolů. (Obr. 2)

**2** Jemně zatlačte nožky do příslušné pozice.

*Poznámka:* Než postavíte lůžko na nožky, rozhodněte se, jak chcete otevírat poklop. Strana lůžka s propojovacími otvory je strana, na níž bude zavěšený poklop.

- ▶ Zajistěte, aby byly nožičky připevněny do správné pozice tak, aby byla zástrčka propojovacího kabelu vzadu. (Obr. 3)
- ▶ Zajistěte, aby kulové klouby směřovaly k sobě. (Obr. 4)
- ▶ Nepokoušejte se zvedat nebo naklánět lůžko za nožky! (Obr. 5)

**3** Pomocí šestiúhelníkového klíče a 4 šroubů utáhněte profil úhlu k nožkám rámu. (Obr. 6)

**4** Jedna osoba musí jemně zatlačit čelní panel proti rámu, dokud se nezakříví. (Obr. 7)

**5** Současně musí jiná osoba utáhnout šrouby čelního panelu. (Obr. 8)

**6** Upevněte boční panely k nožkám rámu. (Obr. 9)

**7** Zvedněte lůžko a opatrně je otočte na nožky. (Obr. 10)

#### Poklop

Poklop vždy sestavujte a přesouvejte spolu s jinou osobou.

**1** Položte poklop na nožky. (Obr. 11)

**2** Důkladně poklop zavřete. (Obr. 12)

**3** Upevněte poklop na nožky pomocí šroubků. (Obr. 13)

**4** Upevněte konec nejtlustší části plynové pružiny k horním kulovým kloubům. (Obr. 14)

**5** Poklop zvedejte s jinou osobou. (Obr. 15)

**6** Upevněte konec nejtenčí části plynové pružiny k dolním kulovým kloubům. (Obr. 16)

**7** Pevně utáhněte šroub s šestiúhelníkovou hlavou šestiúhelníkovým klíčem. (Obr. 17)

**8** Připevněte zadní panel k nožkám poklopu. (Obr. 18)

**9** Zatlačte vidlici poklopu do otvoru lůžka (ozve se cvaknutí). (Obr. 19)

▶ Vidlici můžete odpojit pomocí šroubováku, jak je znázorněno na obrázku. (Obr. 20)

**10** Zasuňte síťovou zástrčku přístroje do zásuvky.

▶ Solárium přesouvejte pouze lehkým posouváním jeho nožiček po podlaze nebo jemným nadzvednutím z podlahy ve spolupráci s jinou osobou. (Obr. 21)

### Použití přístroje

#### Opalování (pouze model HB584)

**1** Na časovém spínači nastavte požadovanou dobu opalování. Tím přístroj zapnete. Správná doba opalování je uvedena v části „Opalování: Jak často a jak dlouho?“. (Obr. 22)

**2** Nasadte si dodané ochranné brýle.

Tyto ochranné brýle používejte pouze při opalování pomocí solária Hapro. Nepoužívejte je k jiným účelům. Ochranné brýle splňují ochrannou třídu II podle směrnice 89/686/EHS.

**3** Sklopte poklop zpět. (Obr. 23)

**4** Položte lůžko. (Obr. 24)

**5** Po ulehnutí sklopte poklop do vodorovné pozice. (Obr. 25)

**6** Po uplynutí doby opalování zářivky automaticky zhasnou. Během poslední minuty opalovacího cyklu přístroj pípá.

#### Opalování (pouze model HB585)

**1** Stisknutím tlačítka + nebo - nastavte požadovanou dobu opalování a pak stiskněte tlačítko spuštění . Informace o správné době opalování uvádí část „Opalování: Jak často a jak dlouho?“.

Chcete-li čas nastavit rychleji, držte tlačítko chvíli stisknuté.

**2** Nasadte si dodané ochranné brýle.

Tyto ochranné brýle používejte pouze při opalování pomocí solária Hapro. Nepoužívejte je k jiným účelům. Ochranné brýle splňují ochrannou třídu II podle směrnice 89/686/EHS.

**3** Sklopte poklop zpět. (Obr. 23)

**4** Položte lůžko. (Obr. 24)

Dbejte na to, abyste při ulehnutí na lůžko měli obličej pod obličejovým soláriem.

**5** Po ulehnutí na lůžko sklopte poklop do vodorovné pozice. (Obr. 25)



- 6** Po uplynutí doby opalování zářivky automaticky zhasnou. Během posledních deseti sekund opalovacího cyklu přístroj pípá.
- ▶ Během jednoho opalování můžete zapnout nebo vypnout obličejové solárium stisknutím tlačítka ►.
  - ▶ Stisknutím tlačítka ☺/☹ můžete přepínat mezi úplnou a poloviční intenzitou.
  - ▶ Během opalování můžete stisknutím tlačítka ✚ zapnout větrák pro chlazení těla, aby bylo opalování obzvláště příjemné.
- Po vypnutí obličejového solária počkejte 3 minuty, než je znovu zapnete. Během této doby blikají symboly vedle tlačítka ☺/☹.

### Přírodní vůně (pouze model HB585)

Během opalování si můžete vychutnávat svou oblíbenou vůni. Vybírat můžete ze tří možností.

- ▶ Vonné granule byly vytvořeny speciálně pro použití v tomto přístroji. Nepoužívejte jiné granule.

#### Naplnění zásobníku

- 1** Vysuňte víčko zásobníku. Zatlačte přitom na malé uvolňovací výstupky. (Obr. 26)
- 2** Otevřete sáček pomocí malého otvoru v horní části.
- 3** Zásobník naplňte obsahem celého sáčku vonných granulí.
- 4** Nasad'te víčko zpět na zásobník.

#### Vložení nebo vyjmutí zásobníku

- 1** Zásobník vložte do držáku. Je možné jej vkládat pouze jedním směrem a při správném umístění se ozve cvaknutí. (Obr. 27)
- ▶ Chcete-li zásobník vyjmout, položte palec a ukazováček na boční strany zásobníku. Zatlačením na kotouč vyjměte zásobník z držáku. (Obr. 28)

#### Nastavení intenzity vůně

- 1** Otočte zásobník a nastavte intenzitu vůně. (Obr. 29)  
Otočením zásobníku ve směru velkého symbolu květiny intenzitu vůně zvýšíte. Otočením opačným směrem ji snížíte.
- 2** Pokud přístroj ukládáte nebo nechcete, aby vydával vůni, otočte zásobník směrem od velkého symbolu květiny, co nejvíce je to možné. (Obr. 30)  
Otvory tak nejsou viditelné.
- 3** Jakmile zásobník přestane vydávat vůni, vyměňte vonné granule. Náhradní balení se třemi sáčky vonných granulí se prodávají s typovým označením HB080.
- ▶ Mějte na paměti, že intenzita vůně závisí na celé řadě faktorů, jako jsou například následující:
  - Vůni můžete vnímat méně intenzivněji nebo vůbec, protože si na ni zvyknete, ale to je běžné.
  - Pokud máte hlavu otočenou více vpravo, je vůně silnější, než když ji otočíte vlevo.
  - Intenzita vůně může být ovlivněna také prouděním vzduchu v místnosti, kde přístroj používáte.
  - Vnímání intenzity vůně může ovlivnit také váš momentální stav.

### Stereofonní aktivní reproduktory (pouze model HB585)

Během opalování můžete v přístroji přehrávat svoji oblíbenou hudbu připojením vlastního přehrávače (např. CD/MP3 nebo rádia) k přístroji. Pro připojení vlastního přehrávače k přístroji použijte kabel se dvěma 2 kolíky dodávaný s přístrojem.

- 1** Jeden z kolíků zapojte do zdířky AUX v pravé části reproduktoru.
- 2** Druhý konec zapojte do zdířky na sluchátka v přehrávači (CD, MP3 nebo rádiu).
- ▶ Hlasitost můžete nastavit na přehrávači.
  - Nepouštějte hudbu příliš nahlas, protože by mohla nenapravitelně poškodit reproduktory.
  - Doporučujeme nastavit hlasitost méně intenzivně, než jste zvyklí, protože prostor mezi lůžkem a poklopem funguje jako akustická kabina a zesiluje zvuk.

### Čištění

Před čištěním vždy odpojte solárium ze sítě a nechte ho vychladnout.

K čištění přístroje nikdy nepoužívejte kovové žinky, abrazivní čisticí prostředky ani agresivní čisticí prostředky, jako je například benzín nebo aceton.

K čištění akrylátových desek nikdy nepoužívejte tekutiny jako líh, metylalkohol, benzín nebo aceton, protože by mohly nevratně poškodit jejich povrch.

- 1** Vnější povrch solária čistěte pouze navlhčeným hadříkem.

Dávejte pozor, aby se na přístroj nevyhlila voda.

- 2** Ochranné brýle očistěte navlhčeným hadříkem.

### Výměna

Světlo vydávané opalovacími zářivkami časem ztratí na intenzitě (při normálním používání je to několik let). Jakmile tato situace nastane, zaznamenáte lehký pokles opalovací kapacity přístroje. Tento problém vyřešíte nastavením o něco delší doby opalování nebo výměnou opalovacích zářivek.



- ▶ Doporučujeme, abyste opalovací zářivky nechali vyměnit po 500 hodinách provozu.
- ▶ Výměnu opalovacích zářivek a startérů světle servisní organizaci společnosti Hapro, kde mají potřebné znalosti a dovednosti požadované pro tyto činnosti a originální náhradní díly pro vaše solárium.
- ▶ UV filtr obličejového solária (pouze model HB585) chrání před nežádoucími UV paprsky. Proto je důležité nechat poškozený nebo rozbitý filtr ihned vyměnit.
- ▶ Zářivka obličejového solária (pouze model HB585) může měnit pouze servisní středisko autorizované společností Hapro.
- ▶ Pokud by byla poškozena síťová šňůra, musí její výměnu provést společnost Hapro, servis autorizovaný společností Hapro nebo obdobně kvalifikovaní pracovníci, abyste předešli možnému nebezpečí.
- ▶ Pokud byste chtěli výměnu zářivek nebo jejich startérů realizovat sami, postupujte následovně:

- 1 Odpojte síťovou zástrčku ze zásuvky ve zdi.
  - 2 Odpojte šrouby a sejměte dva koncové kryty poklopu a lůžka. (Obr. 31)
  - 3 Zcela vytáhněte akrylátové desky z přístroje. (Obr. 32)  
Zářivky a startéry jsou nyní přístupné.
- Poznámka: Nyní můžete také vyčistit vnitřek akrylátových desek (viz kapitola Čištění).*
- 4 Jemně natáčejte zářivky doleva nebo doprava, dokud se neuvolní.
  - 5 Vytáhněte zářivky z držáků.
  - 6 Jemně otáčejte startéry doleva a vytáhněte je.
  - 7 Chcete-li vložit nové zářivky a startéry, postupujte podle výše uvedených pokynů v opačném pořadí a směru.
  - 8 Zasuňte akrylátové desky zpět do poklopu a lůžka.
  - 9 Nasadte kryty zpět na poklop a lůžko a utáhněte je šrouby.

Pouze model HB 585: Přístroj je vybaven časovým spínačem který zaznamenává hodiny provozu opalovacích zářivek.

► **Nastavte čas na 00 a stiskněte nejméně na dobu dvou sekund tlačítko . Poté, co se ozve pípnutí, se na displeji zobrazí doba provozu.** Vynásobením čísla na displeji faktorem 10 získáte skutečný celkový počet hodin provozu. Příklad: Pokud je na displeji hodnota 34, je celkový počet hodin provozu 340.

*Poznámka: Doba provozu z displeje zmizí bezprostředně po uvolnění tlačítka .*

► Chcete-li časový spínač vynulovat, stiskněte tlačítko pro spuštění  a počkejte, až se na displeji zobrazí doba provozu. Pak současně stiskněte tlačítko pro spuštění  a tlačítko , dokud doba provozu z displeje nezmizí (zobrazí se hodnota 00).

### Ochrana životního prostředí

- Zářivky tohoto přístroje obsahují látky, které mohou být škodlivé pro životní prostředí. Zářivky nevyhazujte do běžného komunálního odpadu, ale odevzdejte je na oficiálním sběrném místě.
- Až přístroj doslouží, nevyhazujte jej do běžného komunálního odpadu, ale odevzdejte jej do sběrný určené pro recyklaci. Pomůžete tím chránit životní prostředí. (Obr. 33)

### Omezení záruky

Na následující díly se nevztahují podmínky mezinárodní záruky.

- opalovací výbojky
- akrylátové desky a náklady na jejich čištění.

### Nejčastější dotazy

Tato kapitola uvádí seznam nejčastějších dotazů týkajících se tohoto solária.

Otázka	Odpověď
Proč přístroj nefunguje?	Zástrčka nemusí být správně vložena v síťové zásuvce. Zapojte ji řádně do zásuvky. Může být výpadek v dodávce proudu. Zkontrolujte přívod proudu zapojením jiného přístroje do zásuvky. Je možné, že jste nenastavili časový spínač. Nastavte jej na odpovídající dobu opalování.
Proč obličejové solárium nefunguje?	Obličejové solárium pravděpodobně není zapnuté. Zapněte je. Zářivka obličejového solária může být dosud příliš horká pro rozsvícení. Nechte ji vychladnout po dobu nejméně 3 minut, než ji znovu zapnete.
Proč přeruší pojistka okruhu, k němuž je přístroj připojený, napájení při zapnutí nebo používání přístroje?	Pojistka okruhu, k němuž je solárium připojené, musí být 16A standardní pojistka (ve Velké Británii 13A pojistka pro model HB584) nebo automatická pojistka. Je také možné, že je v jednom okruhu zapojeno příliš mnoho přístrojů.
Proč nejsou výsledky opalování tak dobré, jak bych čekal/a?	Pravděpodobně používáte příliš dlouhou prodlužovací šňůru nebo nemáte správný jmenovitý výkon. Obratě se na prodejce. Obecně doporučujeme nepoužívat prodlužovací šňůru. Je možné, že jste zvolili opalovací cyklus, který není vhodný pro váš typ pokožky. Podívejte se do tabulky v části „Opalování: Jak často a jak dlouho?“ Při dlouhém používání zářivek poklesne jejich opalovací kapacita. Tento efekt nastane až po několika letech. Tento problém lze vyřešit nastavením o něco delší doby opalování nebo výměnou zářivek.
Proč přístroj nevydává dostatečnou vůni?	Výsledek opalování závisí na vašem typu pokožky a zvoleném opalovacím cyklu. První efekt je viditelný až po několika cyklech.
Proč zůstávají některé části mého těla bílé?	Přečtěte si poslední část informací v oddílu Přírodní vůně v kapitole Použití přístroje. Pokud osoba leží na tvrdém povrchu, krevní oběh v některých částech těla poklesne. U některých osob tak mohou vzniknout neopálená místa, zejména ve spodní části zad.

## Sissejuhatus

### Kogu keha päevitusseade

Selle päevitusseadmega saate kodus mugavalt päevitada. Päevituslambid kiirgavad nähtavat valgust, soojust ja ultravioletvalgust. Need tekitavad mulje nagu päevitaksite tegelikul päikesepaistel. See seade päevitab ühtlaselt tervet keha, peast kuni varvasteni, kaasa arvatud küljed.

### Üldine kirjeldus (Jn 1)

- A** Kupli ventilatsioonivad
- B** Jahutusventilaator
- C** Taimer (ainult mudelil HB584)
- D** Kupli akrüülekraan ja kaitsekile
- E** Kupli lambitorud ja süüturid
  - HB584: 12 x Maxlight 100W CE III, 12 süüturit (tüüp Maxlight)
  - HB585: 8 x Maxlight 100W CE III, 4 x Maxlight 80W CE III, 12 süüturit (tüüp Maxlight), 1 x HP400SH
- F** Stereofoonilised aktiivkõlarid (ainult mudelil HB585)
- G** Lõhnapadrunid (ainult mudelil HB585)
- H** Kušeti akrüülekraan ja kaitsekile
- I** Juhtpaneel (ainult mudelil HB585)
  - 1 Näopäevitaja sisse-välja lüliti (▶)
  - 2 Näopäevitaja täis- (☺) ja poolintensiivsuse (☹) selektor
  - 3 Ainult kehajahutaja sisse-välja lüliti nupp (♣)
  - 4 Taimeri +/- nupud
  - 5 Taimeri ekraan
  - 6 Start/stopp nupp (Ⓚ)
- J** Kehajahutaja ventilatsioonivad (ainult mudel HB585)
- K** Kušeti lambitorud ja süüturid
  - 12 lambitoru (tüüp Maxlight 100W CE III) ja 12 süüturit (tüüp Maxlight)
- L** Nurkprofiil
- M** Esi- ja külgs paneelid
- N** Kaitseprillid (2 paari, mudeli nr HB07/1)
- O** Jalad
- P** Kušeti ventilatsioonivad
- Q** Tagumine paneel
- R** Kupli ja kušeti ühenduskaabel
- S** Toitejuhe

### Tähelepanu!

Enne seadme kasutamist lugege kasutusjuhend hoolikalt läbi ja hoidke edaspidiseks alles.

- ▶ Enne seadme ühendamist kontrollige, kas seadmele märgitud toitepinge vastab kohaliku elektrivõrgu pingele.
- ▶ Kui toitejuhe on vigastatud, tuleb see uue vastu vahetada Hapro, Hapro volitatud hooldekeskuses või lihtsalt vastavalt kvalifitseeritud isiku poolt, et vältida ohtlikke olukordi.
- ▶ Kui seadmele voolu saamiseks kasutatav seinakontakt on halva ühendusega, siis läheb pistik kuumaks. Kontrollige, kas seadme pistik on korralikult seinakontakti lükatud.
- ▶ Seade peab olema ühendatud elektrivõrku, mis on kaitstud 16 A standardse sulavkaitsmega (mudeli HB584 korral 13 A sulavkaitsmega Suurbritannias) või inertse automaatkorgiga.
- ▶ Ainult mudel HB585: seade on varustatud automaatse ülekuumenemiskaitsega. Kui seade pole piisavalt jahtunud (nt ventilatsioonivad on suletud), lülitub seade automaatselt välja. Kui ülekuumenemise põhjus on kõrvaldatud ja seade jahtunud, lülitub seade uuesti automaatselt sisse.
- ▶ Vee ja elektriseadmete koos kasutamine on hädaohtlik! Ärge kasutage seadet niiskes keskkonnas (nt vannitoas, dušši all või ujumisbasseinis olles).
- ▶ Kui olete just käinud ujumas või dušši all, kuivatage end hoolikalt enne seadme kasutamist.
- ▶ Võtke seade alati pärast kasutamist vooluvõrgust välja.
- ▶ Ärge lubage lastel seadmega mängida .
- ▶ Veenduge, et seadme liigutamisel toitejuhe ei jääks mõne jala alla kinni.
- ▶ Solaarium ei sobi alla 18-aastastele inimestele.
- ▶ Kontrollige, et seadme kupli ja kušeti ventilatsioonivad jääksid seadme kasutamise ajal avatuks.
- ▶ Ärge ületage soovitud päevituskestust ega päevitamiseks lubatud maksimumtunde (vt pt „Päevitamiseseansid: sagedus ja kestus”).
- ▶ Ärge päevitage mingit teatud kehaosa sagedamini kui kord päevas. Hoiduge samal päeval liigse loodusliku päikesepaiste käes olemisest.
- ▶ Ärge kasutage seda päevitusseadet, kui teil on mõni haigus ja/või kui te võtate arstirohtu või kasutate kosmeetilisi vahendeid, mis suurendavad naha tundlikkust. Olge eriti hoolikas, kui olete UV-kiirgusele ülitundlik. Kahtluse korral konsulteerige oma arstiga.
- ▶ Seadet ei tohi kasutada inimesed, kelle nahk kannatab päikesepaistel päikesepõletuste all ka päevitamata, inimesed, kes kannatavad päikesepõletuste all ega inimesed, kes põevad (või on enne põdenud) nahavähki või kellel on selleks eelsoodumus.
- ▶ Kui 48 tunni jooksul pärast esimest päevitusseansi tekivad ootamatud nahud, nagu näiteks hakkab nahk ootamatult sügelema, siis ärge enam päevitusseadet kasutage ja konsulteerige oma arstiga.
- ▶ Pöörduge arsti poole, kui nahale tekivad muhud või haavandid või, kui toimuvad muudatused pigmenteerunud sünnimärkides.
- ▶ Kandke alati komplektisolevaid kaitseprille, mis hoiavad teie silmi liigse päikesekiirguse eest (vt ka pt „Päevitamine ja tervis”).
- ▶ Enne päevitamiseseansi algust eemaldage kreemi, huulepulga ja teised kosmeetika jäljed.
- ▶ Ärge kasutage mingeid päikesevärje või päevitust kiirendavaid kreeme.
- ▶ Kui nahk tundub pärast päevitamist kuiv, võite nahale määrada niisutavat kreemi.
- ▶ Kunagi ärge kasutage seadet kui taimer või juhtpaneel on rikkis, aga ka siis kui akrüülekraan või näopäevitaja UV-kiirguse filter (ainult mudelil HB585) on kahjustatud, katki või puudu.
- ▶ Värvid võivad pleekida päikesekiirte mõjul. Sama võib juhtuda ka seadet kasutades.
- ▶ Ärge oodake seadmelt paremaid tulemusi kui looduslikult päikesekiirguselt.

Ainult mudel HB585:

- ▶ Hoidke lõhnadruneid kaugemal laste käeulatusest.
- ▶ Lõhnagraanulid ei ole söödavad.
- ▶ Lõhnagraanulite silma sattumise korral loputage silmi otsekohe rohke veega.
- ▶ Ärge kasutage lõhnadruneid, kui olete lõhnade suhtes allergiline. Kahtluse korral konsulteerige oma arstiga.

### Elektromagnetilised väljad (EMF)

See Hapro'i seade vastab kõikidele elektromagnetilisi välju (EMF) käsitlevatele standarditele. Kui seadet käsitsetakse õigesti ja käesolevale kasutusjuhendile vastavalt, on seadet tänapäeval kasutatavate teaduslike teooriate järgi ohutu kasutada.

- ▶ Müratase: Lc = 67 dB [A]

## Päevitamine ja tervis

### Päike, UV-kiirgus ja päevitamine

#### Päike

Päike varustab meid mitut liiki energiaga. Nähtav valgus võimaldab meil näha, ultravioletne (UV) valgus päevitab ja päikesekiirte infrapunane (IR) valgus annab soojust, mille käes meil meeldib peesitada.

#### UV-kiirgus ja tervis

Nii nagu loodusliku päikese käes, nii võtab ka päevitajaga päevitamine aega. Esmane efekt on nähtav pärast mitut päevitusseansi (vt „Päevitusseansid: sagedus ja kestus“).

Ülemäärane ultraviolettkiirguse käes olemine (looduslik päikesekiirgus või päevitusseadme poolt loodud kunstlik kiirgus) võib põhjustada päikesepõletust.

Paljude teiste tegurite kõrval suurendab ka päevitusseadme vale ja ülemäärane kasutamine teie naha ja silmade haigestumise riski, nagu ka liigse loodusliku päikesepaiste käes viibimisel. Kahjustuste tekke tõenäosus sõltub ühelt poolt kiirguse iseloomust, intensiivsusest ja kestusest, teiselt poolt inimese kiirgustundlikkusest.

Mida rohkem nahk ja silmad UV kiirgust saavad, seda suurem on oht, et tekivad silma sarvkesta põletikud ja konjunktiviit, võrkkesta kahjustused, kae, naha enneaegne vananemine ja hakkavad arenema nahakasvajad. Teatud ravimid ja kosmeetikavahendid suurendava naha tundlikkust.

#### ▶ Seetõttu on äärmiselt tähtis, et:

- järgite kasutusjuhendi peatükis "Tähtis" ja "Päevitamiseseansid: kestus ja sagedus" toodud juhiseid;
- et te ei ületaks päevituseks lubatud maksimumtunde aastas (vt pt „Päevitusseansid: sagedus ja kestus“);
- panete alati päevitamise ajaks komplektisolevad kaitseprillid ette.

### Päevitusseansid: sagedus ja kestus

- ▶ Ärge võtke üle ühe päevitusseansi päevas, vahe võiks olla viiest kuni kümne päevani. Esimese ja teise seansi vahe peab olema vähemalt 48 tundi. Pärast 5-10 päevast kuuri soovitame nahal lasta mõnda aega puhata.

*Märkus: Umbes üks kuu pärast päevituskuuri on päevitus tublisti kadunud. Siis võite alustada uut samasugust kuuri.*

*Märkus: Kui soovite oma päevitust säilitada, ärge pärast päevituskuuri jätkake päevitamist järgi, vaid jätkake ühe või kahe päevitusseansiga nädalas.*

Kui valite mõneks ajaks päevitamise lõpetamise või päevitamise jätkamise väiksema sagedusega, pidage alati meeles, et päevitustundide maksimaalset hulka ei tohi ületada. Selle seadmega päevitades on maksimaalne aeg 17 päevitustundi (ehk 1020 min) aastas.

#### Näide

Kujutage ette, et teete 10-päevase päevituskuuri, esimesel päeval päevitate kuus minutit ja üheksal järgneval päeval 20 minutit.

- ▶ Kogu kuuri kestus oleks seega (1 x 6 minutit) + (9 x 20 minutit) = 186 minutit.

*Märkus: Aasta jooksul võite teha viis sellist päevituskuuri (5 x 186 min = 930 minutit).*

#### Tabel

Nagu tabelist näha, päevituskuuri esimene seans peaks alati kestma kuus minutit, olenemata naha tundlikkusest.

Kui Teile tundub, et seansid on Teile jaoks liiga pikad (nt kui nahk on pärast päevitamiseseansi hell ja pingul), soovitame seansse lühendada, näiteks 5 minuti võrra.

UV-seansi kestus igale üksikule kehaosale	Väga tundliku nahaga inimestele	Normaalse tundlikkusega nahaga inimestele	Vähetundliku nahaga inimestele
esimene seans	6	6	6
vähemalt 48 tunnine vaheaeg	vähemalt 48 tunnine vaheaeg	vähemalt 48 tunnine vaheaeg	vähemalt 48 tunnine vaheaeg
teine seans	10	15–20	20-25
kolmas seans	10	15–20	20-25
neljas seans	10	15–20	20-25
viies seans	10	15–20	20-25
kuues seans	10	15–20	20-25
seitsmes seans	10	15–20	20-25
kaheksas seans	10	15–20	20-25
üheksas seans	10	15–20	20-25
kümnes seans	10	15–20	20-25

## Ettevalmistus kasutamiseks

Optimaalselt mugav on seadet kasutada siis, kui ümbritsev temperatuur on umbes 18 °C.

Kui kušett läheb liiga soojaks, vähendage ruumi temperatuuri alla 20 °C.

## Kušett

Alati paigaldage ja liigutage kušetti koos teise inimesega.

- ▶ Kokkupanemisel muutub seade raskemaks ja seda on raskem liigutada. Järelikult soovitame päevitusseadme kokku panna kohas, kus te kavatsete seda ka kasutada.
- ▶ Veenduge, et päevitusseadme kõrval (vähemalt 50 cm) ja taga (vähemalt 30 cm) oleks piisavalt palju vaba ruumi.

- 1 Pange kušett lauale, nii et lambid oleksid suunatud allapoole. (Jn 2)
  - 2 Lükake jalad tugevasti vastavate tikkpoltide otsa.
- Märkus: Enne kui panete kušeti oma jalgadele, otsustage kuidas peaks kuppel avanema. Kušeti külgedel on ühenduspesad kupli hingede jaoks.*
- ▶ Veenduge, et jalad oleks õigesse asendisse kokku pandud, nii et ühenduskaabli liides oleks tagapool. (Jn 3)
  - ▶ Veenduge, et kuulliigendid oleks suunatud teineteise poole. (Jn 4)
  - ▶ Ärge püüdke kušetti tõsta või kallutada, hoides jalgadest kinni. (Jn 5)
- 3 Kasutage kuuskantvõtit ja nelja kruvi nurkprofili kinnitamiseks raami jalgade külge. (Jn 6)
  - 4 Laske kellelgi lükata esipaneeli tugevasti raami vastu, kuni see kaardub. (Jn 7)
  - 5 Paluge teisel inimesel esipaneeli mutrid kinni keerata. (Jn 8)
  - 6 Kinnitage külgpaneelid raami jalgade külge. (Jn 9)
  - 7 Tõstke kušett üles ja pöörake see ettevaatlikult oma jalgade peale. (Jn 10)

## Kuppel

Alati pange kokku ja liigutage kuplit koos mõne teise inimesega.





- 1 Pange kuppel jalgade peale. (Jn 11)
- 2 Sulgege kuppel ettevaatlikult. (Jn 12)
- 3 Kinnitage kuppel kruvidega jalgade külge. (Jn 13)
- 4 Kinnitage gaasamortisaatorite jämedamad osad ülemiste kuulliigendite külge. (Jn 14)
- 5 Tõsteke kuppel koos teise inimesega üles. (Jn 15)
- 6 Kinnitage gaasamortisaatorite peenemad otsad alumiste kuulliigendite külge. (Jn 16)
- 7 Keerake kuuskant võtmega kuuskant kruvipeaga kruvi tugevasti kinni. (Jn 17)
- 8 Kinnitage tagumine paneel kupli jalgade külge kinni. (Jn 18)
- 9 Lükake kupli pistik kušeti liidesepesasse (klõpsatus!). (Jn 19)
- ▶ Pistiku saate liidesepesast välja võtta kruvikeeraja abil, nagu jn näha on. (Jn 20)
- 10 Ühendage toitepistik seinakontakti.
- ▶ Päevitusseadme liigutage, libistades selle jalgu ettevaatlikult mööda põrandat või tõstes seda ettevaatlikult põrandalt koos mõne teise inimesega. (Jn 21)

## Seadme kasutamine

### Päevitamine (ainult mudel HB584)

- 1 Seadme sisselülitamiseks seadistage taimer soovitud päevitusajale. Õigete päevitusaegade määramiseks vaadake pt „Päevitusseansid: sagedus ja kestus”. (Jn 22)
- 2 Pange kompleksisolevad kaitseprillid ette.  
Kaitseprille võib ainult Hapro'i päevitusseadmega päevitamise ajal kasutada. Prille ei ole lubatud muul otstarbel kasutada. Kaitseprillid vastavad direktiivi 89/686/EMÜ kohaselt II kaitseklassile.
- 3 Lükake kuplit tahapoole. (Jn 23)
- 4 Heitke kušetile pikali. (Jn 24)
- 5 Kui olete pikali heitnud, siis tõmmake kuppel horisontaalasendisse. (Jn 25)
- 6 Kui seadistatud aeg on möödas, lülitab taimer lambid automaatselt välja. Seansi viimasel minutil annab seade helisignaali.

### Päevitamine (ainult mudel HB585)

- 1 Vajutage + või – nuppu soovitud päevitusaja seadistamiseks ja seejärel vajutage start nupule . Õigete päevitusaegade määramiseks vt pt „Päevitusseansid: sagedus ja kestus”.  
Aja kiiremaks seadistamiseks suruge nuppu alla.
- 2 Pange kompleksisolevad kaitseprillid ette.  
Kaitseprille võib ainult Hapro'i päevitusseadmega päevitamise ajal kasutada. Prille ei ole lubatud muul otstarbel kasutada. Kaitseprillid vastavad direktiivi 89/686/EMÜ kohaselt II kaitseklassile.
- 3 Lükake kuplit tahapoole. (Jn 23)
- 4 Heitke kušetile pikali. (Jn 24)  
Veenduge, et kušetile pikaliheitmisel te nägu jääks näopäevitaja alla.
- 5 Kui olete pikali heitnud, siis tõmmake kuppel horisontaalasendisse. (Jn 25)
- 6 Kui seadistatud aeg on möödas, lülitatakse lambid automaatselt välja. Seansi viimasel 10 sek annab seade helisignaali.
- ▶ Seansi ajal võite näopäevitaja sisse-välja lülitada, vajutades nupule .
- ▶ Täis- ja poolintensiivsuse režiimide ümberlülitamiseks vajutage nuppudele  / .
- ▶ Päevitusseansi ajal võite nupule  vajutades kehajahutamise ventilaatori sisse-välja lülitada.

Pärast seda kui näopäevitaja on välja lülitunud, oodake kolm min enne kui lülitate näopäevitaja uuesti sisse. Jahtumise ajal sümbolid ☹/ ☹ lähedal vilguvad.

### Looduslikud lõhnad (ainult mudel HB585)

Päevitusseansi ajal võite nautida oma meelislõhnu. Valida võite erinevaid lõhnu.

▶ Lõhnagraanulid on spetsiaalselt tehtud kasutamiseks selles seadmes. Ärge kasutage muid graanuleid.

#### Kasseti täitmine

- 1 Eemaldage tõmmates ja samal ajal väikestele survepunktidele surudes padruni kaas. (Jn 26)
- 2 Avage pakend ülemisel äärel olevast väikesest avast.
- 3 Täitke padrun kogu lõhnagraanuli pakendi sisuga.
- 4 Sulgege padrun kaanega (kuni kuulete klõpsatust).

#### Kasseti täitmine

- 1 Pange padrun hoidjasse. Sinna läheb kassett ainult ühel viisil ja lukustub klõpsatusega. (Jn 27)
- ▶ Kasseti eemaldamiseks võtke kasseti külgedelt oma pöidla ja nimetissõrmega kinni. Vajutage kettale kasseti hoidjast välja võtmiseks. (Jn 28)

#### Lõhnataseme seadistamine

- 1 Lõhnataseme seadistamiseks pöörake padrunit. (Jn 29)  
Pöörake padrunit suurema lille suunas lõhnataseme tõstmiseks. Lõhnataseme vähendamiseks pöörake padrunit vastupidises suunas.
- 2 Kui soovite seadme hoiustada või lõpetada lõhnaeraldamise, pöörake padrunit suurele lille sümbolile vastusuunas nii kaugele kui võimalik. (Jn 30)  
Augukesed ei paista rohkem välja.
- 3 Kui padrun enam lõhna ei eralda, siis asendage graanulid. Kolme lõhnagraanulite pakikesega asenduspakend on saadaval tüübinumbriga HB080.
- ▶ Palun hoidke meeles, et lõhnataste sõltub paljudest faktoritest, nagu näiteks:
  - Kohanedes võite lõhnataste vähem või üldse mitte tunda, kuid see on normaalne.
  - Lõhnad on vähem märgatavad, kui te pea on pööratud paremale, võrreldes sellega, kui pea on vasakule pööratud.
  - Õhuvool ruumis, kus seadet kasutatakse, mõjutavad ka lõhnataste.
  - Ka mõjutab lõhnataste taset te enda olukord.

### Stereofoonilised aktiivkõlarid (ainult mudelil HB585)

Päevitamise ajal oma lemmikmuusika kuulamiseks ühendage seadmega oma isiklik helimängija (s.t CD-, MP3-mängija või raadio). Oma helimängija seadmega ühendamiseks kasutage komplektisolevat kahe pistikuga kaablit.

- 1 Sisestage üks pistik kõlari paremal küljel olevasse AUX-liidesepesasse.
- 2 Teine pistik sisestage oma helimängija (s.o CD-, MP3-mängija või raadio) peatelefonide pesasse.
- ▶ Helitugevust võite oma helimängijast reguleerida.
  - Ärge tehke helitugevust liigkõrgeks, sest see võib kõlaritele parandamatuid kahjustusi tekitada.
  - Tegelikult soovitate helitugevus reguleerida tavapärasest madalamaks, sest kušeti ja kuplivaheline ruum töötab kõlakastina ja võimendab heli.

### Puhastamine

Enne puhastamist võtke alati päevitaja pistik seinakontaktist välja ja laske seadmel jahtuda.

Ärge kunagi kasutage seadme puhastamiseks küürimiskäsnu, abrasiivseid puhastusvahendeid ega ka agressiivseid vedelikke nagu bensiini või atsetooni.

Ärge kunagi kasutage seadme akrüülekraani puhastamiseks vedelikke nagu alkoholi, denatureeritud piiritust, bensiini või atsetooni, sest need võivad põhjustada parandamatuid kahjustusi.

- 1 Puhastage seadme välispinda niiske lapiga.  
Ärge laske vett seadmesse joosta.
- 2 Puhastage kaitseprille niiske lapiga.

### Asendamine

Aja jooksul (tavalisel kasutamisel mõne aasta pärast) muutub päevituslampidest kiirgav valgus tuhmimaks. Seda märkate seadme päevitamisjõudluse vähenemisest. Selle probleemi võite lahendada, kui pikendate natuke päevitamisaega kestust või vahetate päevituslampid.

- ▶ Me soovitate vahetada päevituslampid pärast 500-tunnist tööiga.
- ▶ Vahetage päevituslampe ja/või süütureid volitatud Hapro'i hoolduskeskuses. Ainult neil on sellise töö tegemiseks vastavad teadmised ja kogemused ning päevitusseadme originaalvaruosad.
- ▶ Näopäevitaja UV-filter (ainult mudelil HB585) kaitseb ebasoovitava UV-valguse eest. seega on oluline kahjustatud või purunenud filter vahetada õigeaegselt.
- ▶ Näopäevitaja lampi (ainult mudelil HB585) võib vahetada ainult Hapro'i volitatud hoolduskeskuses.
- ▶ Kui toitejuhe on vigastatud, tuleb see uue vastu vahetada Hapro'i, Hapro'i volitatud hoolduskeskuses või lihtsalt vastavalt kvalifitseeritud isiku poolt, et vältida ohtlikke olukordi.
- ▶ Kui olete siiski otsustanud lambitorusid ja/või süütureid ise vahetada, toimige alljärgnevalt:

- 1 Võtke võrgupistik seinakontaktist välja.
- 2 Keerake lahti kruvid ja eemaldage kupli või kušeti kaks külekatet. (Jn 31)
- 3 Tõmmake akrüülekraanid täielikult seadmest välja. (Jn 32)  
Nüüd pääsete lampide ja süütureite juurde.

**Märkus:**Kui soovite, võite nüüd ka akrüülekraanide sisemist poolt puhastada (vt pt „Puhastamine”).

- 4 Pöörake lampe kergelt vasakule või paremale, kuni need lukustusest lahti tulevad.
- 5 Tõmmake lambid hoidjatest välja.
- 6 Keerake süütureid kergelt vasemale ja tõmmake need välja.
- 7 Et sisestada uued lambid ja/või süütuurid, järgige ülaltoodud juhiseid vastupidises järjestuses ja suunas.
- 8 Libistage akrüülekraanid kuplisse ja kušetile tagasi.
- 9 Pange katted kuplisse ja kušetile tagasi ja keerake need kruvidega kinni.

Ainult HB 585: seadmel on loendur, mis salvestab päevituslampide töötunnid.

▶ Seadistage aeg 00-ks ja vajutage stardi nupule ⊕ vähemalt kahe sekundi jooksul. Pärast helisignaali kuvatakse töötunnid ekraanile. Korrutage ekraanile kuvatud numbrid 10-ga, et teada saada tegelikku töötundide arvu. Näiteks: kui ekraanile on kuvatud 34, siis tegelike töötundide arv on 340.

**Märkus:**Töötundide näit kaob ekraanilt niipea, kui vabastate ⊕ nupu.

▶ Tundideloenduri lähtestamiseks vajutage stardi ⊕ nupule, kuni töötundide näit kuvatakse ekraanile. Seejärel vajutage samaaegselt stardi ⊕ ja 🎯 nupule, kuni töötundide näit ekraanilt kaob (00 muutub nähtamatuks).

### Keskkonnakaitse

- ▶ Seadmes olev lamp sisaldab aineid, mis võivad keskkonda saastada. Kui otsustate lambi ära visata, siis ärge visake seda tavalise olmeprügi hulka, vaid viige see käitlemiseks ametlikku kogumiskohta.
- ▶ Tööea lõpus ei tohi seadet tavalise olmeprügi hulka visata. Seade tuleb ümbertöötlemiseks ametlikku kogumispunkti viia. Seda tehes aitate keskkonda säästa. (Jn 33)

### Garantiipiirangud

Järgnevalele osadele ei kehti rahvusvahelised garantiiajad:

- päevituslambid
- akrüülekraanid ja akrüülekraanide puhastamise maksumus

### Korduma kippuvad küsimused

Selles peatükis on loetletud korduma kippuvaid küsimusi seadme kohta.

Küsimus	Vastus
Miks mu seade ei tööta?	Pistik ei ole korralikult seinakontakti sisestatud. Sisestage pistik korralikult seinakontakti. Võib-olla on voolukatkestus. Kontrollige mõne teise seadmega, kas elektrivõrgus on vool. Võib-olla pole te taimeri seadistanud. Seadistage taimer sobivale päevitamise kestusele.
Miks näopäevitaja ei tööta?	Võib-olla pole näopäevitaja sisse lülitatud. Lülitage näopäevitaja sisse. Võib-olla on näopäevitaja lamp edasipäevitamiseks ikka veel liiga kuum. Laske lambil vähemalt kolm minutit jahtuda, enne kui uuesti sisse lülitate.
Miks võrgu sulavkaitse, kuhu seade on lülitatud, põleb läbi kui seadme sisse lülitan või seadet kasutan?	Võrgu sulavkaitse, kuhu soovite seadet lülitada, peab olema vähemalt 16 A standardse sulavkaitsmega (mudeli HB584 korral 13 A sulavkaitsmega Suurbritannias) või inertse automaatkorgiga. Võib-olla olete ühendanud liiga palju seadmeid samasse võrku.
Miks pole päevitustulemused nii head kui ma lootsin?	Võib-olla olete kasutanud liiga pikka ühendusjuhet ja/või see pole piisava nimivoolu väärtusega. Konsulteerige oma müüjaga. Üldiselt me soovitame pikendusjuhet mitte kasutada. Võib-olla tegite läbi päevituskuuri, mis polnud te nahatüübile vastav. Kontrollige lõigu „Päevitusseansid: sagedus ja kestus” tabelist päevitusaegu. Kui lampe on juba pikaajaliselt kasutatud, siis nende päevitusjõudlus langeb. See efekt muutub märgatavaks mõne aasta pärast. Selle probleemi võite lahendada, kui pikendate natuke päevitamisaega või vahetate päevituslambid.
Miks seade ei erita piisaval tasemel lõhna?	Päevitustulemus sõltub te nahatüübist ja võetavast päevituskuurist. Esmane efekt on nähtav pärast mitut päevitusseanssi.
Miks seade ei erita piisaval tasemel lõhna?	Lugege pt „Seadme kasutamine” lõigu „Looduslikud lõhnad” viimast osa.
Miks mu keha teatud osad jäid valgeks?	Kui inimene lamab kõval pinnal, siis keha teatud piirkondade verevool halveneb. Teatud inimestel võib see päevitamisel tekitada kehale valgeid laike, eriti selja alaosas.

**Uvod****Aparat za sunčanje cijelog tijela**

Uz ovaj aparat za sunčanje ugodno se možete sunčati kod kuće. Lampe za sunčanje emitiraju vidljivu svjetlost, toplinu i ultraljubičastu svjetlost. Daju dojam da se sunčate na pravoj sunčevoj svjetlosti. Ovaj aparat ravnomjerno sunča cijelo tijelo, uključujući i bokove, od glave do pete.

**Opći opis (Sl. 1)**

- A** Otvori za ventilaciju na krovu
- B** Ventilator
- C** Timer (samo HB584)
- D** Akrilni sloj i zaštitna folija na krovu
- E** Cjevaste lampe i pokretači na krovu
  - HB584: 12 x Maxlight 100W CE III, 12 pokretača (Maxlight)
  - HB585: 8 x Maxlight 100W CE III, 4 x Maxlight 80W CE III, 12 pokretača (Maxlight), 1 x HP400SH
- F** Stereo Active zvučnici (samo HB585)
- G** Spremnik za miris (samo HB585)
- H** Akrilni sloj i zaštitna folija na ležaju
- I** Upravljačka ploča (samo HB585)
  - 1 Gumb za uključivanje/isključivanje aparata za sunčanje lica (▶)
  - 2 Prekidač za potpun (☺) ili polovični (☹) intenzitet aparata za sunčanje lica
  - 3 Gumb za uključivanje/isključivanje dodatnog hlađenja tijela (✚)
  - 4 Gumbi +/- na timeru
  - 5 Zaslon timera
  - 6 Gumb za pokretanje/zaustavljanje (⊖)
- J** Otvori za hlađenje tijela (samo HB585)
- K** Cjevaste lampe i pokretači na ležaju
  - 12 cjevastih lampi (Maxlight 100W CE III) i 12 pokretača (Maxlight)
- L** Kutni profil
- M** Prednje i bočne ploče
- N** Zaštitne naočale (2 para, HB071)
- O** Nožice
- P** Otvori na ležaju
- Q** Stražnja ploča
- R** Priključni kabel između ležaja i krova
- S** Kabel za napajanje

**Važno**

Prije korištenja aparata pažljivo pročitajte ove upute za uporabu i spremite ih za buduće potrebe.

- ▶ Prije priključivanja aparata provjerite odgovara li mrežni napon naveden na aparatu naponu lokalne mreže.
- ▶ Ako se kabel za napajanje ošteti, mora ga zamijeniti tvrtka Hapro, ovlaštenu Hapro servisni centar ili kvalificirana osoba kako bi se izbjegle potencijalno opasne situacije.
- ▶ Ako je zidna utičnica koja služi za napajanje uređaja loše spojena, utikač kabela za napajanje se zagrijava. Obavezno uključite aparat u ispravno spojeno zidnu utičnicu.
- ▶ Aparat se mora uključiti u strujni krug zaštićen standardnim osiguračem od 16 A (u Ujedinjenom Kraljevstvu osigurač od 13 A za HB584) ili tromim automatskim osiguračem.
- ▶ Samo HB585: Aparat za sunčanje lica opremljen je automatskom zaštitom od pregrijavanja. Ako se aparat nedovoljno hladi (npr. ako su otvori pokriveni), aparat za sunčanje lica se automatski isključuje. Kada otklonite uzrok prekomjernog grijanja i aparat se ohladi, on se ponovno automatski uključuje.
- ▶ Voda i električna energija su opasna kombinacija. Ne koristite uređaj u vlažnim prostorijama (npr. u kupaonici ili u blizini tuša ili bazena).
- ▶ Ako ste upravo plivali ili se tuširali, dobro se osušite prije korištenja aparata.
- ▶ Nakon korištenja aparat isključite iz struje.
- ▶ Djeci nemojte dopustiti igranje s uređajem.
- ▶ Prilikom pomicanja aparata pazite da se kabel za napajanje ne zaglavi ispod nožica.
- ▶ Solarij nije prikladan za osobe mlađe od 18 godina.
- ▶ Pazite da otvori u krovu i na ležaju tijekom korištenja ostanu otvoreni.
- ▶ Nemojte prekoračivati preporučeno vrijeme i maksimalan broj sati sunčanja (pogledajte "Sunčanje: koliko često i koliko dugo?").
- ▶ Određeni dio tijela sunčajte najviše jednom dnevno. Istoga dana izbjegavajte prekomjerno izlaganje prirodnom suncu.
- ▶ Nemojte koristiti aparat za tamnjenje ako ste bolesni i/ili koristite lijekove ili kozmetičke preparate koji povećavaju osjetljivost kože. Budite posebno pažljivi ako ste iznimno osjetljivi na ultraljubičasto zračenje. Ako niste sigurni, obratite se liječniku.
- ▶ Aparat nije namijenjen osobama sklonima opeklinama od izlaganja suncu, osobama koje već imaju opekline, djeci ili osobama koje imaju (ili su imale) rak kože ili imaju predispozicije za razvoj raka kože.
- ▶ Prestanite koristiti aparat za sunčanje i posavjetujte se s liječnikom ako se unutar 48 sati nakon prvog sunčanja pojave neočekivane posljedice, npr. svrbež.
- ▶ Ako primijetite kvržice ili bolne dijelove na koži ili promjene na pigmentiranim dijelovima kože posavjetujte se s liječnikom.
- ▶ Tijekom sunčanja uvijek nosite zaštitne naočale koje se isporučuju uz aparat kako biste zaštitili oči od prekomjerne svjetlosti (pogledajte i poglavlje "Sunčanje i zdravlje").
- ▶ Neko vrijeme prije sunčanja s kože odstranite ostatke kreme, ruža i drugih kozmetičkih proizvoda.
- ▶ Ne koristite sredstva za zaštitu od sunca ili za brže tamnjenje.
- ▶ Ako osjetite da vam je nakon sunčanja koža zategnuta, nanesite hidratantnu kremu.
- ▶ Nikada nemojte koristiti ovaj aparat ako su timer ili upravljačka ploča u kvaru ili u slučaju da su akrilni sloj ili UV filter aparata za sunčanje lica (samo HB585) oštećeni, neispravni ili nedostaju.
- ▶ Pod utjecajem sunca boje mogu izbljedjeti. Isti učinak može se javiti kod korištenja ovog aparata.
- ▶ Od ovog aparata ne očekujte bolje rezultate od sunčanja na prirodnom suncu.



Samo HB585:

- ▶ Mirisne granule držite podalje od dohvata djece.
- ▶ Mirisne granule nisu jestive.
- ▶ U slučaju da mirisne granule dospiju u dodir s očima odmah isperite oči s mnogo vode.
- ▶ Nemojte koristiti spremnike za miris ako ste alergični na mirise. U slučaju da ste u nedoumici, obratite se svom liječniku.

### Elektromagnetska polja (EMF)

Ovaj proizvod tvrtke Hapro sukladan je sa svim standardima koji se tiču elektromagnetskih polja (EMF). Ako aparatom rukujete ispravno i u skladu s uputama u ovom priručniku, on će biti siguran za uporabu prema dostupnim znanstvenim dokazima.

- ▶ Razina buke: Lc = 67 dB [A]

## Sunčanje i zdravlje

### Sunce, UV i sunčanje

#### Sunce

Sunce daje različite vrste energije. Vidljivo svjetlo omogućuje nam da vidimo, ultraljubičasto (UV) svjetlo omogućuje tamnjenje, a infracrveno (IR) svjetlo daje toplinu u kojoj rado uživamo.

#### UV i zdravlje

Kao i kod prirodne sunčeve svjetlosti, postupak sunčanja će potrajati neko vrijeme. Prvi će se rezultati vidjeti tek nakon nekoliko sesija (pogledajte dio "Sunčanje: koliko često i koliko dugo?").

Pretjerano izlaganje ultraljubičastom svjetlu (prirodna sunčeva svjetlost ili umjetno svjetlo iz uređaja za sunčanje) može uzrokovati opekline. Pored mnogih drugih čimbenika, poput pretjerane izloženosti prirodnom sunčevom svjetlu, nepravilna ili pretjerana uporaba uređaja za sunčanje može povećati rizik od problema s kožom i očima. Stupanj pojave ovih problema određuje priroda, intenzitet i trajanje izloženosti s jedne i osjetljivost osobe s druge strane.

Što su koža i oči više izloženi UV svjetlu, veći je i rizik od keratitisa, konjunktivitisa, oštećenja mrežnice, mrežne, preranog starenja kože i razvoja tumora kože. Neki lijekovi i kozmetički proizvodi povećavaju osjetljivost kože.

#### ▶ Stoga je vrlo važno sljedeće:

- slijediti upute iz poglavlja "Važno" i "Sunčanje: koliko često i koliko dugo?";
- ne premašiti maksimalni broj sati sunčanja godišnje (pogledajte poglavlje "Sunčanje: koliko često i koliko dugo?");
- za vrijeme sunčanja uvijek nositi zaštitne naočale koje ste dobili s aparatom.

### Sunčanje: koliko često i koliko dugo?

- ▶ Nemojte se sunčati dulje od jedne sesije dnevno u razdoblju od 5 do 10 dana. Pričekajte najmanje 48 sati nakon prve sesije prije no što započnete s drugom. Nakon tog ciklusa od 5 do 10 dana preporučujemo da se neko vrijeme ne sunčate.

*Napomena: Približno mjesec dana nakon posljednjeg sunčanja koža će posvijetliti. Nakon toga možete započeti s novim ciklusom.*

*Napomena: Želite li zadržati preplanuli ten, nakon ciklusa se nastavite sunčati jednom do dva puta tjedno.*

Bilo da odaberete prekid sunčanja na određeno vrijeme ili da se nastavite sunčati, ali rjeđe, uvijek pazite da ne prekoračite maksimalan broj sati sunčanja. Za ovaj je aparat maksimum 17 sata (= 1020 minuta) godišnje.

#### Primjer

Pretpostavimo da napravite 10-dnevni ciklus sunčanja koji se sastoji od 6 minuta sunčanja prvog dana i 20 minuta sunčanja sljedećih devet dana.

- ▶ Cijeli ciklus dakle traje (1 x 6 minuta) + (9 x 20 minuta) = 186 minuta.

*Napomena: U jednoj godini možete imati 5 takvih ciklusa jer je 5 x 186 minuta = 930 minuta.*

#### Tablica

Kako je prikazano u tablici, prvo sunčanje bi uvijek trebalo trajati 6 minuta, bez obzira na osjetljivost kože.

Ako mislite da su tretmani predugi za vas (ako vam koža postane zategnuta ili osjetljiva nakon tretmana), savjetujemo da skratite trajanje tretmana za npr: 5 minuta.

Trajanje UV sesije za svaki pojedinačni dio tijela	Za osobe s vrlo osjetljivom kožom	Za osobe s normalno osjetljivom kožom	Za osobe s manje osjetljivom kožom
Prvo sunčanje	6	6	6
pauza od najmanje 48 sati	pauza od najmanje 48 sati	pauza od najmanje 48 sati	pauza od najmanje 48 sati
Drugo sunčanje	10	15-20	20-25
Treće sunčanje	10	15-20	20-25
Četvrto sunčanje	10	15-20	20-25
Peto sunčanje	10	15-20	20-25
Šesto sunčanje	10	15-20	20-25
Sedmo sunčanje	10	15-20	20-25
Osmo sunčanje	10	15-20	20-25
Deveto sunčanje	10	15-20	20-25
Deseto sunčanje	10	15-20	20-25

## Priprema za uporabu

Kako biste postigli optimalno i ugodno sunčanje aparat koristite na temperaturi prostorije od oko 18 °C.

Ako se ležaj previše zagrije, smanjite temperaturu prostorije ispod 20 °C.

## Ležaj

Ležaj uvijek sastavljajte i pomičite uz pomoć druge osobe.

- ▶ Tijekom sastavljanja aparat za sunčanje postaje teži i teže ga je pomaknuti. Stoga vam savjetujemo da ga sastavljate na mjestu na kojem ćete ga i koristiti.
  - ▶ Pazite da pokraj (najmanje 50 cm) i iza (najmanje 30 cm) aparata za sunčanje ostane dovoljno slobodnog prostora.
- 1 Stavite ležaj na postolje tako da lampe budu okrenute prema dolje. (Sl. 2)

- 2 Gurnite nožice čvrsto na odgovarajuće nosače.

*Napomena: Prije nego što stavite ležaj na noge odlučite na koji način želite da se krov aparata podiže. Bočna strana ležaja s otvorima za spajanje je strana na kojoj se nalaze šarke za pričvršćivanje krovnog dijela.*

- ▶ Pazite da se nožice montiraju u ispravnom položaju, tako da utičnica za priključni kabel bude sa stražnje strane. (Sl. 3)
- ▶ Pazite da kuglaste spojnice budu okrenute jedna prema drugoj. (Sl. 4)
- ▶ Nemojte pokušavati podignuti ili nagnuti krevet držeći ga za nožice! (Sl. 5)

- 3 Za pričvršćivanje kutnog profila na nožice okvira koristite šesterokutni ključ i 4 vijka. (Sl. 6)

- 4 Neka jedna osoba gura prednju ploču čvrsto na okvir dok se ne savije. (Sl. 7)

- 5 Druga osoba treba pričvrstiti prednju ploču pomoću matica. (Sl. 8)

- 6 Pričvrstite bočne ploče na nožice okvira. (Sl. 9)

- 7 Podignite ležaj i pažljivo ga okrenite na nožice. (Sl. 10)

## Krov

Krov uvijek sastavljajte i pomičite uz pomoć druge osobe.

- 1 Postavite krov na nožice. (Sl. 11)

- 2 Pažljivo zatvorite krov. (Sl. 12)

- 3 Vijcima pričvrstite krov na nožice. (Sl. 13)

- 4 Pričvrstite kraj deblje strane opruge na gornje kuglaste spojnice. (Sl. 14)

- 5 Podignite krov s još jednom osobom. (Sl. 15)

- 6 Pričvrstite kraj tanje strane opruge na donje kuglaste spojnice. (Sl. 16)

- 7 Čvrsto pritegnite vijak sa šesterokutnom glavom pomoću šesterokutnog ključa. (Sl. 17)

- 8 Pričvrstite stražnju ploču na nožice krova. (Sl. 18)

- 9 Gurnite utikač krova u utičnicu na ležaju ("klik"). (Sl. 19)

- ▶ Utikač možete isključiti pomoću odvijča prema prikazu na slici. (Sl. 20)

- 10 Umetnite utikač u zidnu utičnicu.

- ▶ Aparat za sunčanje pomičite isključivo guranjem na nožicama po podu ili tako da ga malo podignete s poda zajedno s još jednom osobom (Sl. 21)

## Korištenje aparata

### Sunčanje (samo HB584)

- 1 Okrenite timer na potrebno vrijeme sunčanja kako biste uključili aparat. Ispravna vremena sunčanja potražite u poglavlju "Sunčanje: koliko često i koliko dugo?". (Sl. 22)

- 2 Stavite zaštitne naočale koje ste dobili s aparatom.

Zaštitne naočale koristite samo tijekom sunčanja u aparatu za sunčanje tvrtke Hapro. Nemojte ih koristiti u druge svrhe. Zaštitne naočale su sukladne zaštitnoj klasi II prema uredbi 89/686/EEZ.

- 3 Gurnite krov prema natrag. (Sl. 23)

- 4 Ležite na ležaj. (Sl. 24)

- 5 Kada budete ležali, povucite krov u vodoravni položaj. (Sl. 25)

- 6 Kad istekne vrijeme sunčanja, lampe se automatski gase. Tijekom zadnje minute sesije aparat daje zvučni signal.

### Sunčanje (samo HB585)

- 1 Pritisnite gumb + ili - za podešavanje potrebnog vremena sunčanja, a zatim pritisnite gumb za pokretanje. Ispravna vremena sunčanja potražite u poglavlju "Sunčanje: koliko često i koliko dugo?".

Ako želite brže podesiti vrijeme sunčanja, pritisnite i zadržite gumb.

- 2 Stavite zaštitne naočale koje ste dobili s aparatom.

Zaštitne naočale koristite samo tijekom sunčanja u aparatu za sunčanje tvrtke Hapro. Nemojte ih koristiti u druge svrhe. Zaštitne naočale su sukladne zaštitnoj klasi II prema uredbi 89/686/EEZ.

- 3 Gurnite krov prema natrag. (Sl. 23)

- 4 Ležite na ležaj. (Sl. 24)

Pazite da lice bude ispod aparata za sunčanje lica kad legnete.

- 5 Kad budete ležali, povucite krov u vodoravni položaj. (Sl. 25)

- 6 Kad istekne vrijeme sunčanja, lampe se automatski gase. Tijekom zadnjih 10 sekundi sesije aparat daje zvučni signal.

- ▶ Aparat za sunčanje lica možete uključivati ili isključivati tijekom sesije pritiskom na gumb ▶.

- ▶ Za prebacivanje s punog na polovični intenzitet pritisnite gumb ☺/ ☹.

- ▶ Tijekom sesije možete pritisnuti gumb 🌀 kako biste uključili ventilator za hlađenje tijela za još ugodnije sunčanje.

Nakon što se isključio aparat za sunčanje lica, morate pričekati 3 minute prije no što ga možete ponovno uključiti. Tijekom tog razdoblja hlađenje simboli pokraj gumba ☺/ ☹ trepere.

### Prirodne arome (samo HB585)

Tijekom sesije možete uživati u omiljenom mirisu. Možete odabrati tri različita mirisa.

► Mirisne granule specijalno su razvijene za korištenje u ovom aparatu. Nemojte koristiti ostale granule.

#### Punjenje spremnika

- 1 Povucite poklopac sa spremnika dok pritišćete male točke. (Sl. 26)
- 2 Otvorite pakiranje pomoću malog otvora na vrhu.
- 3 Napunite spremnik sadržajem cijelog pakiranja mirisnih granula.
- 4 Vratite poklopac na spremnik ("klik").

#### Stavljanje i uklanjanje spremnika

- 1 Stavite spremnik u držač. Može se staviti samo na jedan način i blokira se na mjestu kada se začuje "klik". (Sl. 27)
- Kod uklanjanja spremnika stavite palac i kažiprst s bočne strane spremnika. Pritisnite disk kako biste uklonili spremnik iz držača. (Sl. 28)

#### Postavljanje razine mirisa

- 1 Okrenite spremnik kako biste podesili jakost mirisa. (Sl. 29)  
Okrenite spremnik u smjeru velikog simbola cvijeta kako biste pojačali miris. Ako želite smanjiti intenzitet mirisa, okrenite ga u suprotnom smjeru.
- 2 Kad spremite aparat ili ne želite da se miris i dalje širi, dokraja okrenite spremnik na suprotnu stranu od velikog simbola cvijeta. (Sl. 30)  
Otvori više neće biti vidljivi.
- 3 Zamijenite granule kada spremnik više ne bude ispuštao miris. Zamjenski paketi s 3 vrećice granula dostupni su pod brojem HB080.
- Napominjemo da jakost mirisa ovisi o brojnim faktorima, na primjer:
  - Navikavanjem na miris možete imati osjećaj da se intenzitet smanjio ili ga uopće više nema, ali to je normalno.
  - Kad vam je glava okrenuta udesno, miris će se manje osjetiti nego kad vam je glava okrenuta ulijevo.
  - Protok zraka u prostoriji u kojoj koristite aparat također može utjecati na jakost mirisa.
  - Na intenzitet mirisa i stupanj do kojeg ga vi osjećate može utjecati i to kako se vi osobno osjećate.

### Stereo Active zvučnici (samo HB585)

Tijekom sunčanja možete slušati svoju omiljenu glazbu priključivanjem vlastitog audio playera (npr. CD/MP3 ili radio) na aparat. Za priključivanje vlastitog audio playera na aparat koristite kabel s 2 mala utikača koji se isporučuje u kompletu.

- 1 Jedan utikač stavite u AUX utičnicu s desne strane zvučnika.
- 2 Drugi utikač umetnite u utičnicu na slušalicama audio playera (npr. CD, MP3 ili radio).
- Jakost zvuka možete podesiti na audio playeru.
  - Nemojte postavljati zvuk na vrlo veliku jakost jer to može izazvati nepopravljivu štetu na zvučnicima.
  - Ustvari savjetujemo da jakost postavite na niže od one na koju ste navikli jer prostor između kreveta i krova čini akustičku kutiju i pojačava zvuk.

### Čišćenje

Prije čišćenja uvijek isključite aparat iz napajanja i pustite ga da se ohladi.

Za čišćenje aparata nemojte nikada koristiti spužvice za ribanje, abrazivna sredstva za čišćenje ili agresivne tekućine poput benzina ili acetona.

Nemojte nikada koristiti tekućine poput alkohola, metilnog alkohola, benzina ili acetona za čišćenje akrilnog sloja jer to može prouzrokovati nepopravljivu štetu.

- 1 Vanjske dijelove aparata obrišite vlažnom krpom.

Ne dopustite da voda dospije u aparat.

- 2 Zaštitne naočale očistite vlažnom tkaninom.

### Zamjena dijelova

Svjetlost koju isijavaju lampe za sunčanje postaje vremenom manje svijetla (t.j. nakon nekoliko godina u slučaju normalnog korištenja). Kad se to dogodi, primijetit ćete smanjen kapacitet sunčanja. Za rješavanje tog problema postavite malo duže vrijeme sunčanja ili zamijenite lampe za sunčanje.

- Savjetujemo vam da lampe za sunčanje zamijenite nakon 500 sati rada.
- Lampe za sunčanje i/ili pokretače zamijenite u ovlaštenom servisu tvrtke Hapro. Osoblje u servisu ima znanje i vještine za taj posao i originalne rezervne dijelove za aparat za sunčanje.
- UV filter aparata za sunčanje lica (samo HB585) štiti od neželjenog UV svjetla. Zato je važno da oštećen ili pokvaren filter zamijenite odmah.
- Lampu aparata za sunčanje (samo HB585) može zamijeniti samo servisni centar ovlašten od strane tvrtke Hapro.
- Ako se kabel za napajanje ošteti, mora ga zamijeniti tvrtka Hapro, ovlašteni Hapro servisni centar ili kvalificirana osoba kako bi se izbjegle potencijalno opasne situacije.
- Ako zaista želite sami zamijeniti cjevaste lampe i/ili pokretače, napravite sljedeće:

- 1 Izvucite kabel za napajanje iz zidne utičnice.
- 2 Odvijte vijke i uklonite dva krajnja poklopca s krova i ležaja. (Sl. 31)
- 3 Povucite akrilni sloj dokraja iz aparata. (Sl. 32)

Lampe i pokretači sada su dostupni.

*Napomena: Ako želite, sada možete i očistiti unutrašnjost akrilnih slojeva (pogledajte poglavlje "Čišćenje").*



- 4 Okrećite lampe malo ulijevo ili udesno dok se ne oslobode.
- 5 Povucite lampe iz držača.
- 6 Okrenite pokretače malo ulijevo i izvucite ih.
- 7 Za stavljanje novih lampi i/ili pokretača slijedite gore navedene upute obrnutim redoslijedom.
- 8 Gurnite akrilne slojeve natrag u krov i na ležaj.
- 9 Vratite poklopce na krov i na ležaj i pričvrstite ih vijcima.

Samo HB 585: Aparat ima brojač koji snima radne sate lampi za sunčanje.

- ▶ Podesite vrijeme na 00 i držite pritisnutim gumb za pokretanje  najmanje 2 sekunde. Nakon zvučnog signala radni sati će se pojaviti na zaslonu.

Pomnožite broj na zaslonu s faktorom 10 kako biste dobili stvarni ukupni broj radnih sati. Na primjer: ako se na zaslonu pojavio broj 34, ukupni broj radnih sati je 340.

*Napomena:* Radni sati nestat će sa zaslona čim otpustite gumb .

- ▶ Za ponovno postavljanje brojača pritisnite gumb za pokretanje  sve dok se radni sati ne pojave na zaslonu. Zatim pritisnite gumb za pokretanje  i gumb  istovremeno dok radni sati ne nestanu sa zaslona (pojavljuje se 00).

### Zaštita okoliša

- ▶ Lampe ovog aparata sadrže tvari koje mogu biti štetne za okoliš. Nemojte ih bacati zajedno s normalnim kućnim otpadom, nego ih odložite na službeno odlagalište.
- ▶ Aparat koji se više ne može koristiti nemojte odlagati s uobičajenim otpadom iz kućanstva, nego ga odnesite u predviđeno odlagalište na recikliranje. Time ćete pridonijeti očuvanju okoliša. (Sl. 33)

### Ograničenja jamstva

Uvjeti međunarodnog jamstva ne pokrivaju sljedeće dijelove:

- lampe za sunčanje
- akrilni slojevi i troškovi čišćenja akrilnih slojeva

### Često postavljana pitanja

U ovom poglavlju se nalaze odgovori na često postavljana pitanja o aparatu.

Pitanje	Odgovor
Zašto aparat ne radi?	Utikač možda nije dobro stavljen u zidnu utičnicu. Ispravno utaknite utikač u zidnu utičnicu. Možda je došlo do prekida napajanja. Provjerite radi li opskrba napajanjem spajanjem drugog aparata. Možda niste podesili timer: Podesite timer na odgovarajuće vrijeme sunčanja.
Zašto aparat za sunčanje lica ne radi?	Aparat za sunčanje lica možda nije uključen. Uključite ga. Lampe na aparatu za sunčanje lica možda su prevruće za nastavlanje sesije. Ostavite lampe da se ohlade najmanje 3 minute prije ponovnog uključivanja.
Zašto osigurač kruga na koji je aparat priključen prekida napajanje kada uključim ili koristim aparat?	Osigurač kruga na koji je aparat za sunčanje priključen mora biti standardni osigurač od najmanje 16 A (u Ujedinjenom Kraljevstvu osigurač od 13 A za HB584) ili tromi automatski osigurač. Možda ste priključili previše aparata na isti krug.
Zašto rezultati sunčanja ne zadovoljavaju očekivanja?	Možda koristite produžni kabel koji je predugačak i/ili nije ispravno nema ispravan strujni napon. Obratite se svom distributeru. Općenito savjetujemo da ne koristite produžni kabel. Možda ste napravili ciklus sunčanja koji ne odgovara vašem tipu kože. Provjerite tablicu u poglavlju "Sunčanje: koliko često i koliko dugo?". Kad se lampe dugo vremena koriste, smanjuje se njihov kapacitet. Taj učinak se primjećuje tek nakon nekoliko godina. Kako biste riješili ovaj problem, postavite malo dulje vrijeme sunčanja ili zamijenite lampe.
Zašto aparat ne proizvodi dovoljno jak miris?	Rezultat sunčanja ovisi o vrsti kože i ciklusu sunčanja koji radite. Prvi učinci postaju vidljivi tek nakon nekoliko sesija. Pročitajte zadnji dio poglavlja "Prirodne arome" u poglavlju "Korištenje aparata".
Zašto neki dijelovi tijela ostaju bijeli?	Kad osoba leži na tvrdj površini, smanjuje se prokrvljenost određenih dijelova tijela. Kod nekih osoba to može uzrokovati pojavu bijelih točki na tijelu, obično na donjem dijelu leđa

**Bevezetés****Egésztest-szolárium**

Ezzel a szoláriummal kényelmesen napozhat otthonában. A fénycsövek látható fényt, hőt és ibolyántúli fényt bocsátanak ki. Azt az érzetet keltik, hogy valódi napfényben tartózkodik. A berendezés egyenletesen barnítja testfelületét tetőtől talpig, oldalt is.

**Általános leírás (ábra 1)**

- A** A felsőrész szellőzőnyílásai
- B** Hűtőventilátor
- C** Időzítő (csak a HB584 típusnál)
- D** A felsőrész akrillapja és védőfóliája
- E** Fénycsövek és a felsőrész indítói
  - HB584: 12 x Maxlight 100W CE III, 12 indító (típusa: Maxlight)
  - HB585: 8 x Maxlight 100W CE III, 4 x Maxlight 80W CE III, 12 indító (típusa: Maxlight), 1 x HP400SH
- F** Aktív sztereó hangszórók (csak a HB585 típusnál)
- G** Illatkapszula (csak a HB585 típusnál)
- H** A fekvőrész akrillapja és védőfóliája
- I** Kezelőpanel (csak a HB585 típusnál)
  - 1 Az arcbarító be- és kikapcsoló gombja (▶)
  - 2 Az arcbarító teljes (☺) vagy fél (☹) intenzitásának beállítására szolgáló választókapcsoló
  - 3 A kiegészítő testhűtés be- és kikapcsoló gombja (✿)
  - 4 Az időzítő +/- gombjai
  - 5 Idő kijelző
  - 6 Indítás és leállítás gomb (⊕)
- J** Testhűtő ventilátorok (csak a HB585 típusnál)
- K** Fénycsövek és a fekvőrész indítói
  - 12 fénycső (típusa: Maxlight 100W CE III) és 12 indító (típusa: Maxlight)
- L** Profilidom
- M** Elülső és oldalsó lemezek
- N** Védőszemüveg (2 darab, típusszám: HB071)
- O** Lábak
- P** A fekvőrész szellőzőnyílásai
- Q** Hátlap
- R** A fekvőrész és a felsőrész közötti csatlakozókábel
- S** Hálózati kábel

**Fontos!**

A készülék első használata előtt figyelmesen olvassa el a használati útmutatót, és őrizze meg későbbi használatra.

- ▶ A készülék csatlakoztatása előtt ellenőrizze, hogy a rajta feltüntetett feszültség egyezik-e a helyi hálózati feszültséggel.
- ▶ Ha a hálózati kábel meghibásodott, a kockázatok elkerülése érdekében Hapro szakszervizben, vagy hivatalos szakszervizben ki kell cserélni.
- ▶ Ha a készülékhez használt fali aljzat érintkezői rosszak, a készülék csatlakozódugója átforrósodhat. Bizonyosodjon meg arról, hogy a készülék hálózati csatlakoztatására használt fali aljzat érintkezői megfelelőek-e.
- ▶ A készüléket 16 A normál biztosítékkal (a HB584 típusúhoz Nagy-Britanniában UK 13 A biztosíték) vagy késleltetett kioldású automata biztosítékkal védett áramkörbe csatlakoztassa.
- ▶ Csak a HB585 típusnál: A készülék automatikus túlmelegedés elleni védelemmel rendelkezik. Ha nem megfelelő a hűtése (pl. ha a szellőzőnyílások le vannak takarva), az arcbarító automatikusan kikapcsol. Amint megszűnik a túlmelegedést kiváltó ok, és az arcbarító lehűlt, automatikusan újra bekapcsol.
- ▶ Az elektromosság vizes környezetben fokozottan veszélyes. Ne használja a készüléket nedves környezetben (például fürdőszobában vagy zuhanyzó, illetve úszómedence mellett).
- ▶ Úszás vagy zuhanyzás után törölközzön meg teljesen, mielőtt használná a készüléket.
- ▶ Használat után mindig húzza ki dugót az aljzataból.
- ▶ Ne hagyja a gyermekeket a készülékkel játszani.
- ▶ A napágy 18 éves kor alatt nem használható.
- ▶ Ügyeljen, hogy a tápvezeték ne szoruljon a lábak alá, amikor elmozdítja a készüléket.
- ▶ A felsőrész és a fekvőrész szellőzőnyílásait mindig hagyja szabadon használat közben.
- ▶ Ne lépje túl az ajánlott barnítási alkalmak és órák maximális számát (lásd a „Barnítási kúrák gyakorisága és időtartama” c. részt).
- ▶ Ugyanazon testrészét maximum naponta egyszer barnítsa. Aznap kerülje a túl sok természetes napfényt is.
- ▶ Ha Önnek olyan egészségügyi problémája van, illetve olyan gyógyszert vagy kozmetikumot használ, amely növeli bőre érzékenységét, ne használja a szoláriumot. Ha bőre érzékeny az UV-sugárzásra, legyen fokozottan óvatos. További tanácsot kezelőorvosától kérhet.
- ▶ A leégésre hajlamos vagy már leégett bőrű személyek, gyerekek, bőrükben szenvedő, bőrükre hajlamos (vagy azzal már kezelt) személyek ne használják a készüléket.
- ▶ Ha az első kúra után 48 órán belül bőrirritációt vagy viszketést érez, hagyja abba a készülék használatát, és kérje ki orvosa véleményét.
- ▶ Forduljon orvosához, ha állandó dudorok vagy gyulladások jelennek meg a bőrén, vagy ha a anyajegyein bármilyen változást érez.
- ▶ A szolárium használata közben mindig viselje a készülékhez adott védőszemüveget, hogy barnulás közben védje a szemét a túlzott fényhatástól (lásd a „Szolárium és egészség” c. részt).
- ▶ A barnító kúra előtt távolítsa el arcáról a krémeket, ajakrúzst vagy egyéb kozmetikai készítményeket.
- ▶ Ne használjon napozótejet vagy barnítókrémet.
- ▶ Ha a barnítás után feszesnek érzi bőrét, használjon hidratálókrémet.
- ▶ Ne használja a készüléket, ha a kezelőpult időzítője meghibásodott, vagy ha egy akrillap vagy az arcbarító UV-szűrője (a HB585 típusnál) elromlott, megsérült vagy hiányzik.
- ▶ A színek kifakulhatnak a napon. Ugyanez történhet a készülék alkalmazása során is.
- ▶ Ne várjon a készüléktől jobb eredményt, mint a természetes napfénytől.

Csak a HB585 típus esetén:

- ▶ Az illatgranulátumot tartsa gyermekektől távol.
- ▶ Az illatgranulátum nem ehető.
- ▶ Ha a granulátum a szemébe kerül, azonnal öblítse ki szemét bő vízzel.
- ▶ Ne használja az illatkapszulát, ha allergiás az illatanyagra. Kétség esetén kérje orvos tanácsát.

### Elektromágneses mezők (EMF)

Ez a Hapro készülék megfelel az elektromágneses mezőkre (EMF) vonatkozó szabványoknak. Amennyiben a használati útmutatóban foglaltaknak megfelelően üzemeltetik, a tudomány mai állása szerint a készülék biztonságos.

- ▶ Zajsztint: Lc = 67 dB [A]

## Szolárium és egészség

### A napfény, az UV-sugarak és a barnulás

#### A napfény

A napfény különböző típusú energiákból tevődik össze. A látható hullámhosszú fény lehetővé teszi a látást, az ultraibolya (UV) fény barnít, az infravörös (IR) fénynek pedig a napsugarak kellemes melegítő hatását köszönhetjük.

#### Az UV-sugarak és az Ön egészsége

A barnulás, akár csak természetes napfény esetén, bizonyos időt igényel. Látható eredményre csupán többszöri használat után számíthat (lásd a „Barnítási kúrák gyakorisága és időtartama” c. részt).

Ha túlzott mértékben teszi ki bőrét az ultraibolya fény hatásának (származzon az a nap természetes vagy a szolárium mesterséges fényéből), az leégést okozhat.

Egyéb tényezők, például a túlzásba vitt napozás vagy a szolárium helytelen és túlzott használata is fokozhatja a bőr- és szemproblémák kialakulásának veszélyét. Ennek mértékét egyrészt a használat jellege, erőssége és időtartama, másrészt a sugárzásnak kitett személy bőrérzékenysége határozza meg.

Minél többet van a bőr és a szem ultraibolya fénynek kitéve, annál nagyobb a szaruhártya-, kötőhártya- és renehártya-károsodás, a szürke hályog, az idő előtti bőrelőregedés, valamint a bőrdaganatok kialakulásának veszélye. Bizonyos gyógyszerek és kozmetikumok fokozzák a bőr érzékenységét.

#### ▶ Ezért rendkívül fontos, hogy:

- kövesse a „Fontos” és a „Barnítási kúrák gyakorisága és időtartama” c. részek útmutatásait;
- ne lépje túl az ajánlott éves barnítási órák maximális számát (lásd: „Barnítási kúrák gyakorisága és időtartama”);
- mindig viselje a mellékelt védőszemüveget szoláriumozás közben.

### Barnítási kúrák gyakorisága és időtartama

- ▶ Naponta csak egy barnítási kúrát tartson, 5-10 napon keresztül. Az első kúra után várjon legalább 48 órát, mielőtt a második kúrát elkezdené. Az 5-10 napos kúra után javasoljuk, hogy tartson egy kis szünetet.

*Megjegyzés: Körülbelül egy hónappal az előző barnító kúra után bőre színe már számottevően halványul. Ekkor újabb barnító kúrába kezdhet.*

*Megjegyzés: Amennyiben folyamatosan meg kívánja tartani bőre barnaságát, a barnítókúra után heti egy-két alkalommal folytassa a kúrát.*

Akár abbahagyja egy időre, akár ritkábban folytatja a szoláriumozást, ne feledje: nem szabad túllépnie az ajánlott barnítási órák számát. Ennek a szoláriumnak az esetében évi 17 óra (azaz 1020 perc) a maximum.

#### Példa:

Tegyük fel, hogy Ön 10 napos kúrát vesz, az első napon 6 perces, azután pedig naponta 20 perces barnítással.

- ▶ A kúra teljes időtartama így  $(1 \times 6 \text{ perc}) + (9 \times 20 \text{ perc}) = 186 \text{ perc}$ .

*Megjegyzés: Ebben az esetben évente 5 hasonló kúrán vehet részt, mivel  $5 \times 186 \text{ perc} = 930 \text{ perc}$ .*

#### Táblázat

Ahogy a táblázat is mutatja, első alkalommal kizárólag 6 perces szoláriumozhat, tekintet nélkül bőre érzékenységére.

Amennyiben úgy találja, hogy a szoláriumozás alkalmi túlzottan megviselik bőrét (például mert bőre túl feszes és érzékeny szoláriumozás után), akkor javasoljuk, hogy csökkentse alkalmanként 5 perccel a kúra időtartamát.

A barnítókúra időtartama az egyes testrészekre vonatkozóan	Fokozottan érzékeny bőrű személyek számára	Normál bőrű személyek számára	Kevésbé érzékeny bőrű személyek számára
1. kúra	6	6	6
legalább 48 óra szünet	legalább 48 óra szünet	legalább 48 óra szünet	legalább 48 óra szünet
2. kúra	10	15-20	20-25
3. kúra	10	15-20	20-25
4. kúra	10	15-20	20-25
5. kúra	10	15-20	20-25
6. kúra	10	15-20	20-25
7. kúra	10	15-20	20-25
8. kúra	10	15-20	20-25
9. kúra	10	15-20	20-25
10. kúra	10	15-20	20-25

## Előkészítés

A tökéletes kényelem érdekében körülbelül 18 °C külső hőmérsékleten használja a készüléket. Ha a fekvőrész túlságosan felmelegszik, csökkentse a helyiség hőmérsékletét 20 °C alá.

### Fekvőfelület

Mindig kérjen segítséget a fekvőrész összeszereléséhez és mozgatásához.

- ▶ Az összeszerelés során a készülék nehezebb és nehezebben mozdítható lesz, ezért érdemes a későbbi használat helyén összeszerelni.
- ▶ A készülék mellett (legalább 50 cm) és mögött (legalább 30 cm) hagyjon elegendő helyet.

**1** Helyezze a fekvőrészt egy asztalra úgy, hogy a lámpák lefelé álljanak. (ábra 2)

**2** Nyomja a lábakat biztosan a helyükre.

*Megjegyzés: Mielőtt feltenné a fekvőrészt a lábakra, döntse el, hogyan nyíljon a felsőrész. A fekvőrész csatlakozónyílásokkal felszerelt végéhez illeszthető a felsőrész.*

▶ Úgy szerelje fel a lábakat, hogy a csatlakozókábel alzata hátul legyen. (ábra 3)

▶ Ügyeljen rá, hogy a gömbcsuklók egymás felé nézzenek. (ábra 4)

▶ Ne emelje fel vagy billentse a fekvőrészt a lábánál fogva! (ábra 5)

**3** Csavarozza imbuszkulccsal a négy csavarral a profilidomot a keret lábaihoz. (ábra 6)

**4** Az egyik személy nyomja hozzá az elülső panelt biztosan a kerethez, amíg meg nem hajlik. (ábra 7)

**5** A másik személy erősítse meg az elülső panel csavaranyáit. (ábra 8)

**6** Erősítse az oldalsó paneleket a keret lábaihoz. (ábra 9)

**7** Emelje fel a fekvőrészt, és óvatosan fordítsa a lábaira. (ábra 10)

### Felsőrész

Mindig kérjen segítséget a felsőrész összeszereléséhez és mozgatásához.

**1** Tegye a felsőrészt a lábakra. (ábra 11)

**2** Óvatosan csukja le a felsőrészt. (ábra 12)

**3** A csavarokkal rögzítse a felsőrészt a lábához. (ábra 13)

**4** A gázrugó vastagabb részének végét rögzítse a felső gömbcsuklókhoz. (ábra 14)

**5** Segítséggel emelje fel a felsőrészt. (ábra 15)

**6** A gázrugó vékonyabb részének végét rögzítse az alsó gömbcsuklókhoz. (ábra 16)

**7** Húzza meg imbuszkulccsal az imbuszcsavart. (ábra 17)

**8** Erősítse a hátsó panelt a felsőrész lábaihoz. (ábra 18)

**9** A felsőrész csatlakozóját pattintsa a fekvőrész aljzatába. (ábra 19)

▶ A dugaszt csavarhúzó segítségével húzhatja ki, lásd az ábrát. (ábra 20)

**10** Csatlakoztassa a hálózati csatlakozódugót a fali konnektorba.

▶ Ha mozgatni kell a fekvőrészt, a lábakat csúsztassa a padlón, vagy óvatosan emelje meg segítséggel a készüléket. (ábra 21)

## A készülék használata

### Barnítás (csak a HB584 típusnál)

**1** Az időzítő megfelelő barnítási időre állításával kapcsolhatja be a készüléket. A megfelelő barnítási időtartamot lásd a „Barnítási kúrák gyakorisága és időtartama” c. részben. (ábra 22)

**2** Használja a készülékhez mellékelt védőszemüveget.

A védőszemüveget csak a Hapro szoláriumban használja. Más célra nem alkalmas.

A védőszemüveg megfelel az Európai Unió 89/686/EEC irányelve által előírt II. védelmi osztálynak.

**3** Nyomja a felsőrészt hátrafelé. (ábra 23)

**4** Feküdjön a fekvőrészre. (ábra 24)

**5** Miközben a fekvőrészen fekszik, húzza a felsőrészt vízszintes helyzetbe. (ábra 25)

**6** A beállított barnítási idő leteltekor a lámpák automatikusan kikapcsolnak. A barnulás utolsó percében a készülék sípoló hangot ad.

### Barnítás (csak a HB585 típusnál)

**1** A + vagy a - gombbal állítsa be a kívánt barnulási időt, majd nyomja meg az indítógombot . A megfelelő barnítási időtartamot lásd a „Barnítási kúrák gyakorisága és időtartama” c. részben.

Ha nyomva tartja a gombot, az időbeállítás gyorsabb lesz.

**2** Használja a készülékhez mellékelt védőszemüveget.

A védőszemüveget csak a Hapro szoláriumban használja. Más célra nem alkalmas.

A védőszemüveg megfelel az Európai Unió 89/686/EEC irányelve által előírt II. védelmi osztálynak.

**3** Nyomja a felsőrészt hátrafelé. (ábra 23)

**4** Feküdjön a fekvőrészre. (ábra 24)

Amikor lefekszik a fekvőrészre, ügyeljen rá, hogy arca az arcbarító alatt legyen.

**5** Miközben lefekszik a fekvőrészre, húzza a felsőrészt vízszintes helyzetbe. (ábra 25)

**6** A beállított barnítási idő leteltekor a lámpák automatikusan kikapcsolnak. A barnulás utolsó 10 másodpercében a készülék sípoló hangot ad.

- ▶ A **A ▶** gombbal be- és kikapcsolhatja az arcbarnitót barnulás közben.
- ▶ A **☺/☹** gombbal válthat a teljes és a fél intenzitás között.
- ▶ A **☼** gomb megnyomásával barnulás közben bekapcsolhatja a testhűtő ventilátort a még nagyobb kényelem érdekében. Miután az arcbarnitó kikapcsolt, 3 percig kell várni, míg újra visszakapcsolhatja. A lehűlési idő alatt a **☺/☹** gomb melletti szimbólumok villognak.

### **Természetes illatok (csak a HB585 típusnál)**

A barnulás közben kedvenc illatát élvezheti. Három különböző illat közül választhat.

- ▶ Az illatgranulátumokat kifejezetten ehhez a készülékhez fejlesztettük ki. Ne használjon más granulátumot.

#### **A kapszula feltöltése**

- 1** Vegye le a kapszula sapkáját, miközben nyomja a kis nyomópontokat. (ábra 26)
- 2** Nyissa ki a csomagot a tetején megjelölt helyen.
- 3** Töltse fel a kapszulát a csomagban található összes illatgranulátummal.
- 4** Pattintsa vissza a kapszula sapkáját.

#### **A kapszula behelyezése és eltávolítása**

- 1** Helyezze a kapszulát a tartóba. Csak az egyik irányban pattintható a helyére. (ábra 27)
- ▶ A kapszula eltávolításához helyezze hüvelykujját és mutatóujját a kapszula két oldalára, majd vegye ki a tartójából a tárcsa megnyomásával. (ábra 28)

#### **Illatfokozatok beállítása**

- 1** A kapszula elfordítása az illatfokozat beállításához (ábra 29)  
Fordítsa a kapszulát a nagy virágszimbólum felé az illatfokozat növeléséhez. Az ellenkező irányba fordítva csökkentheti az illatfokozatot.
- 2** A készülék raktározásakor, vagy ha nem szeretné, hogy illatanyagot bocsásson ki, fordítsa el a kapszulát a másik irányba a nagy virágszimbólumtól, ameddig csak tudja. (ábra 30)  
A nyílások ekkor nem láthatóak.

- 3** Az illatosító hatás megszűnése után cserélje ki a granulátumot. 3 csomag illatgranulátumot tartalmazó cserekészletek HB080 típuszámon kaphatók.
- ▶ Ne feledje, hogy az illatfokozat számos tényezőtől függ, beleértve a következőket is:
  - Ha gyakran használja, akkor kevésbé vagy egyáltalán nem érzi az illatanyagot; ez nem rendellenesség.
  - Ha feje jobbra néz, akkor az illat kevésbé érezhető, mint amikor balra néz.
  - A helyiség szellőzése is befolyásolhatja az illatfokozatot.
  - Az Ön állapota is befolyásolhatja, hogy mennyire érzi az illatanyagot.

### **Aktív sztereó hangszórók (csak a HB585 típusnál)**

A barnulás során hallgathatja kedvenc zenéit, ha a készülékre csatlakoztatja audiólejátszóját (pl. CD/MP3 vagy rádió). Az audiólejátszó csatlakoztatásához a készülékhez kapott, 2 dugóval felszerelt kábelt használja.

- 1** Csatlakoztassa az egyik dugaszt a hangszóró jobb oldalán lévő AUX aljzatba.
- 2** A másik dugaszt az audiólejátszó fejhallgatójába csatlakoztassa (pl. CD, MP3 vagy rádió).
- ▶ Az audiólejátszó hangerejét a lejátszón állíthatja be.
  - A hangerőt ne állítsa túl magasra, mert ez tönkretelheti a hangszórókat.
  - Érdemes a megszokottnál alacsonyabbra állítani a hangerőt, mivel a fekvőrész és a felsőrész közti tér akusztikusan felerősíti a hangot.

### **Tisztítás**

Tisztítás előtt mindig húzza ki a csatlakozódugót a fali aljzataból, és hagyja lehűlni a készüléket.

A készülék tisztításához ne használjon dörzszivacsot és súrolószert (pl. mosószert, benzint vagy acetont).

Az akrillapok tisztításához ne használjon olyan folyadékot mint például alkohol, denaturált szesz, benzin vagy aceton, mert ezzel jövötehetetlen kárt okozhat.

- 1** A készülék burkolatát nedves ruhával tisztítsa.

Ügyeljen, hogy ne hogy víz kerüljön a készülékbe.

- 2** A védőszemüveget nedves ruhával tisztítsa.

### **csere**

A fénycsövek által kibocsátott fény ereje idővel (azaz több év normál üzem után) gyengül, így a barnítás hatékonysága is csökken. A probléma megoldásaként valamivel hosszabb barnítási időt állítson be, vagy cserélje ki a fénycsöveket.

- ▶ Javasoljuk, hogy 500 üzemóra után cserélje ki a fénycsöveket.
- ▶ A fénycsövek és az indítók cseréjét bízza a Hapro hivatalos szakszerveire. Ezek a műhelyek rendelkeznek ugyanis a szükséges szaktudással és gyakorlattal, és biztosítani tudják a berendezésnek megfelelő eredeti pótalkatrészeket.
- ▶ Az arcbarnitó infravörös szűrője (csak a HB585 típusnál) megvédi bőrét a nem kívánt UV-sugarak hatásától. Fontos azonban, hogy a sérült vagy törött szűrőt azonnal cserélje ki.
- ▶ Az arcbarnitó fénycsövét (csak a HB585 típusnál) csak a Hapro hivatalos szerveze cserélheti ki.
- ▶ Ha a hálózati kábel meghibásodott, a kockázatok elkerülése érdekében Hapro szakszervizben, vagy hivatalos szakszervizben ki kell cserélni.
- ▶ Ha ragaszkodik hozzá, hogy a fénycsövek és az indítók cseréjét saját kezűleg végezze, a következő útmutatás alapján járjon el:

- 1** Húzza ki a hálózati dugót a fali konnektorból.
- 2** Csavarhúzóval lazítsa ki a csavarokat, majd távolítsa el a felsőrész és a fekvőrész oldalsó burkolatát. (ábra 31)
- 3** Húzza ki teljesen az akrillapokat a készülékből. (ábra 32)



Most már hozzáférhet a fénycsövekhez és az indítókhoz.

**Megjegyzés:** Szükség esetén most megtisztíthatja az akrillap belsejét is, lásd a „Tisztítás” c. fejezetet.



- 4** Óvatosan fordítsa el a csöveket, amíg ki nem lazulnak.
- 5** Vegye ki őket a tartóból.
- 6** Óvatosan fordítsa el balra az indítókat, majd húzza ki őket.
- 7** Helyezze be az új fénycsöveket és indítókat a fent leírtakat követve, de ellenkező sorrendben és fordított irányba.
- 8** Helyezze vissza a felsőrész és a fekvőrész akrillapját.
- 9** Vegye vissza a felsőrész és a fekvőrész oldalsó burkolatát, és rögzítse csavarokkal.

Csak a HB 585 típusnál: A készülék számlálója rögzíti a fénycsövek üzemóráit.

▶ **Állítsa az időt 00-ra, és nyomja az indítógombot**  **legalább 2 másodpercig.** A sipszó után az üzemórák száma megjelenik a kijelzőn.

A kijelzőn megjelenő számot 10-zel szorozva megkapja az üzemórák összes számát. Ha például a kijelzőn a 34-es szám jelenik meg, az üzemórák összes száma 340.

**Megjegyzés:** A  gomb felengedésekor az üzemórák száma eltűnik a kijelzőről.

▶ **Az óraszámláló nullázásához nyomja addig az indítógombot**  **, amíg az üzemórák száma meg nem jelenik a kijelzőn.** Majd nyomja meg egyszerre az indítógombot  és a  gombot, amíg az üzemórák száma el nem tűnik a kijelzőről (a 00 jelenik meg).

### Környezetvédelem

- ▶ A fénycsövek a környezetre káros anyagokat tartalmaznak. A kiselejtezett fénycsöveket különítse el a háztartási hulladéktól, és juttassa el a hivatalos gyűjtőhelyre.
- ▶ A feleslegessé vált készülék szelektív hulladékként kezelendő. Kérjük, hivatalos újrahasznosító gyűjtőhelyen adja le, így hozzájárul környezetének védelméhez. (ábra 33)

### A garancia feltételei

A következő alkatrészek nem esnek a nemzetközi garancia hatálya alá:

- barnítólámpák
- akrillapok és azok tisztítási költségei

### Gyakran ismétlődő kérdések

Ez a fejezet a szoláriummal kapcsolatban leggyakrabban felmerülő kérdéseket tartalmazza.

Kérdés	Válasz
Miért nem működik a készülék?	Elképzeltető, hogy a dugasz nincs jól beillesztve a fali aljzatba. Csatlakoztassa megfelelően. Elképzeltető, hogy áramszünet van. Ellenőrizze, hogy a lakásban található egyéb elektromos készülékek működnek-e. Esetleg nem állította be az időzítőt. Állítsa be a barnítás időtartamát.
Miért nem működik az arcbarító?	Ha nincs bekapcsolva, kapcsolja be az arcbarítót. Az arcbarító lámpája még mindig túl meleg lehet az újraindításhoz. Mielőtt újra bekapcsolja, hagyja a lámpát hűlni legalább 3 percig.
Miért kapcsolja le a hálózati biztosítékot a készülék a bekapcsoláskor vagy használatkor?	A szoláriumot 16 A normál biztosítékkal (Nagy-Britanniában a HB584 típushoz 13 A biztosítékkal) vagy késleltetett kioldású automata biztosítékkal védett áramkörbe kell csatlakoztatni. Az is előfordulhat, hogy túl sok készüléket csatlakoztatott egy áramkörre.
Miért nem felel meg a barnulás eredménye az elvárásaimnak?	Előfordulhat, hogy túlságosan hosszú vagy nem megfelelő áramerősségű hosszabbítókábel használ. Forduljon a viszonteladóhoz. Általános tanácsunk: ne használjon hosszabbítót. Előfordulhat, hogy a barnítási kúra típusa nem felel meg a bőrtípusának. Ellenőrizze a „Barnítási kúrák gyakorisága és időtartama” c. rész táblázatát. Egy idő után a fénycsövek barnítási kapacitása csökken. Ez csak több év után válik észrevehetővé. Ilyenkor válasszon kicsit hosszabb barnítási időt, vagy cseréltesse ki a fénycsöveket.
Miért nem bocsát ki elég illatanyagot a készülék?	A barnítás eredménye a bőr típusától, valamint a barnítás hosszától függ. A hatás csak néhány alkalom után érzékelhető.
Miért nem bocsát ki elég illatanyagot a készülék?	Olvassa el „A készülék használata” c. fejezet „Természetes illatok” c. részének végét.
Egyes testrészeim miért maradnak fehéren?	Kemény felületen fekvő a vérkeringés bizonyos területeken lecsökken. Előfordulhat, hogy ez barnuláskor fehér foltokat okoz ezeken a testfelületeken.

**Кіріспе****Бүкіл дене тотықтырғыш**

Осы тотығу құралымен сіз үйіңізде ақ беймарал тотыға аласыз. Тотығу лампалары көзге көрінетін сәулелер, жылу және ультракүлгін жарық шығарады. Олардың көмегімен сіз дәл табиғи күнге тотығып жатқандай әсер аласыз. Бұл құрал сіздің бүкіл денеңізді, тіпті бүйірлеріңізді де, басыңыздан аяғыңыздың ұшына дейін тегіс етіп тотықтырады.

**Жалпы сипаттама (Сурет 1)**

- A** Люстра жабылғысының ауа шығаратын тесікшелері
- B** Салқындататын желдеткіш
- C** Таймер (тек HB584 түрінде ғана)
- D** Люстра жабылғысының акрилді ақжаймасы және қорғаныс фольгасы
- E** Люстра жабылғысының құбыр тәрізді лампалары мен стартерлері
  - HB584: 12 x Maxlight 100W CE III, 12 стартерлері (Maxlight түрі)
  - HB585: 8 x Maxlight 100W CE III, 4 x Maxlight 80W CE III, 12 стартерлері (Maxlight түрі), 1 x HP400SH
- F** Stereo Active Дауыс зорайтқышы (тек HB585 түрі ғана)
- G** Хош иіс картриджі (тек HB585 түрі ғана)
- H** Кушетканың акрилді ақжаймасы және қорғаныс фольгасы
- I** Бақылау панелі (тек HB585 түрі ғана)
  - 1 Бетті тотықтырушының Қосу/Өшіру түймесі (▶)
  - 2 Бет тотықтырушының толық белсенділігін (☺) немесе жартылай белсенділігін (☹) таңдаушы
  - 3 Денені қосымша салқындатуға арналған Қосу/Өшіру түймесі (⊕)
  - 4 Таймер +/- түймелері
  - 5 Таймер көрсеткіші
  - 6 Бастау/Тоқтату түймесі (⓪)
- J** Денені салқындатуға арналған тесікшелер (тек HB585 түрі ғана)
- K** Кушетканың құбыр тәрізді лампалары мен стартерлері
  - 12 құбыр тәрізді лампалары (Maxlight 100W CE III түрі) және 12 стартерлері (Maxlight түрі)
- L** Бұрыш профилі
- M** Алдыңғы және жанындағы панельдері
- N** Қорғаныс көзілдіріктер (2 дана, HB071 түрі)
- O** Аяқтары
- P** Кушетканың ауаға арналған тесікшелері
- Q** Артқы панелі
- R** Кушетка мен люстра жабылғысының арасын байланыстыратын тоқ сымы
- S** Тоқ сымы

**Маңызды**

Құралды қолданар алдында, осы нұсқауды ықыласпен оқып шығыңыз, әрі болашақта қолдануға сақтап қойыңыз.

- Құралды қосар алдында, құралда көрсетілген вольтаж, жергілікті қамтамасыз етілетін вольтажбен сәйкес келетіндігін тексеріп алыңыз.
- Егер тоқ сымы зақымдалған болса, қауіпті жағдай туғызбас үшін, оны тек Нарпо немесе Нарпо әкімшілігі берген қызмет орталығында немесе соған тәрізді деңгейі бар маман ғана оларды ауыстыруы тиіс.
- Егер құралға қуат алуға қолданып отырған қабырғадағы розетка байланысы нашар болса, онда құрал шанышқысы қызып кетеді. Құралды дұрыс байланысы бар қабырға розеткасына қосқандығыңызды тексеріп отырыңыз.
- Құрал 16А стандартты тежегішпен (Ұлы Британияда HB584 түрі үшін 13А тежегіші) немесе белсенділігі төмендетілген балқымалы тежегішпен қорғалған жүйеге қосылуы тиіс
- Тек HB585 түрі ғана: Бет тотықтырушы қатты қызып кетуден сақтандыратын автоматты қорғаныспен қамтамасыз етілген. Егер құрал жеткілікті түрде салқындатылмаған болса, (мәселен, ауа шығаратын тесікшелер жабық тұрса), онда бет тотықтырушы автоматты түрде сөндіріледі. Қатты қызып кетуге себеп болған жағдай жойылған соң және бет тотықтырушы салқындатылып, ол автоматты түрде қайта қосылады.
- Су мен тоқ қиысуы өте қауіпті! Бұл құралды су қоршаған айналада қолданбаңыз (мысалы, ваннада, душтың немесе бассейнің жанында).
- Егер сіз жаңа ғана судан шыққан болсаңыз немесе жаңа ғана душ қабылдап, денеңіз дымқыл болса, құралды қолданар алдында өзіңізді тыянақты түрде сүртіп, кептіріңіз.
- Құралды қолданып болғаннан соң өшіріп отырыңыз.
- Шезлонг 18 жасқа толмаған жастарға жармайды.
- Балалар құралмен ойнамау керек.
- Құралды қозғағанда, тоқ сымы құралдың аяқтарының астында қалып қалмауын тексеріп отырыңыз.
- Қолданып жатқанда кушетканың және люстра жабылғысының ауаға арналған тесікшелері ашық екендігін тексеріп отырыңыз.
- Бұл құралды ұсынылған тотығу уақыты мен қолдану сағаттарынан асырмаңыз («Тотығу сеанстары: жиі және ұзақ қолдану» тармағын қараңыз).
- Денеңіздің бір бөлігін күніне бір реттен артық тотықтырмаңыз. Тотыққан күні күн астында ұзақ жүрмеңіз.
- Егер сіз ауырсаңыз немесе сіздің теріңіздегі сезімталшылығыңызды арттыратын дәрі-дәрмектерді не болмаса косметика қолданып жүрген болсаңыз, онда бұл құралды қолданбаңыз. Егерде сіз Ультракүлгін жарығына ерекше сезімтал болсаңыз, онда өте абай болыңыз. Күмәнданбау үшін, өзіңіздің дәрігеріңізбен кеңесіңіз.
- Бұл құралды күнге күйместен ақ терісін күйдіріп алатын адамдарға, күнге күйгеннен зардап шегетін адамдарға, балаларға, немесе терісін қатерлі ісігі бар (немесе бұрында болған), не болмаса терінің қатерлі ісігіне бейімді адамдарға қолдануға болмайды.
- Бірінші сессиядан кейін 48 сағат өткеннен соң қышыну тәрізді күтпеген әсер пайда болса, құралмен қолдануды тоқтатып, дәрігеріңізбен кеңесіңіз.
- Егер теріңізде ұзаққа созылған ісіктер немесе жаралар пайда болған болса, немесе пигментті дақтар пайда болса, дәрігеріңізбен кеңесіңіз.
- Көздеріңізді ауыртып алмас үшін, міндетті түрде қосымша берілген қорғаныс көзілдіріктерін киіңіз (сонымен бірге «тотығу және сіздің денсаулығыңыз» тармағын қараңыз).
- Тотығу сеансын алар алдында, біраз уақыт бұрын барлық косметикаңызды, ерін бояуын, кремдерді сүртіп тастаңыз.

- ▶ Күннен сақтайтын немесе күнге күйді арттыратын кремдердің ешқайсысын қолдануға болмайды.
- ▶ Егер тотығу сеансынан кейін сіздің теріңіз тартылып тұрса, онда дымқылдататын крем жақсаңыз болады.
- ▶ Құралдың таймері немесе бақылаушы панелі зақымдалған болса, немесе акрилді ақжайма, не бетті тотықырушының Ультра фиолеттік фильтірі (тек HB585 түрі ғана) зақымдалған, сынған болса, немесе жоқ болса, құралмен қолдануға болмайды.
- ▶ Күннің әсерінендененің түсі өзгереді. Ұқсас әсер осы құралды қолданғанда да болуы мүмкін.
- ▶ Құрал табиғи күнге күйгенде алатын нәтижеден жақсы нәтиже бермейді.

тек HB585 түрінде ғана:

- ▶ Хош иіс шығаратын гранулдарды балалардың қолы жетпейтін жерде сақтаңыз.
- ▶ Хош иісті түйіршіктерді жеуге болмайды.
- ▶ Егер хош иіс шығаратын гранулдар көзіңізге тиіп кеткен болса, онда көздеріңізді сумен көбірек шайып жіберіңіз.
- ▶ Егер сізде хош иістерге аллергияңыз болса, онда хош иіс гранулдарын қолданбаңыз. Күмәндансаңыз, дәрігеріңізбен кеңесіңіз.

### Электрмагниттік өріс (ЭМӨ)

Осы Нарго құралы Электрмагниттік өріске (ЭМӨ) байланысты барлық стандарттарға сәйкес келеді. Егер осы құралды қосымша берілген нұсқауға сәйкес етіп ұқыпты қолданған болса, онда бұл құрал, бүгінгі таңдағы белгілі ғылыми зерттеулер бойынша, қолдануға қауіпсіз болып келеді.

- ▶ Шу деңгейі:  $L_c = 67 \text{ dB [A]}$

## Тотығу және сіздің денсаулығыңыз

### Күн, ультракүлгін және тотығу

#### Күн

Күн неше түрлі энергия береді. Көрінетін жарық, бізге көру мүмкіндігін береді, ультра фиолеттік (ультракүлгін) сәулесі, тотығу мүмкіндігін береді, ал күндегі инфракөзгіл (ИК) жарық, бізге ұнайтын жылу береді.

#### Ультракүлгін және сіздің денсаулығыңыз

Табиғи күн жарығы тәріздес, құралмен тотығу барысы біраз уақыт алады. Алғашқы нәтиже бірнеше сеанстардан кейін ғана көрінетін болады. («Тотығу сеанстары: қаншалықты жиі және ұзақ» тармағын қараңыз).

Ультракүлгін сәулесінде көп отырғаннан (табиғи күн сәулесі, немесе өзіңіздің тотығу құралынан алатын жасанды сәулесі) теріңізді күйдіріп жіберуі мүмкін.

Сонымен қатар, табиғи күн сәулесінде көп жүрген, тотығу құралын қатерлік немесе өте көп пайдаланымы тері мен көз мәселелерін көбейтуі мүмкін. Бұл құбылыстардың пайда болу деңгейі, бір жағынан тотығудың табиғаты, қуаты, және ұзақтығына байланысты болса, екінші жағынан адамның сезімталдығына байланысты болады.

Көзіңіз бен теріңіз ультракүлгін сәулесінде көп түскен сайын, кератит, конъюктивит, көз торына зақым, катаракта, терінің ерте әжімделуі және теріде ісіктердің пайда болу қатері жоғарлайды. Кейбір дәрілер мен косметика бояулары, тері сезімталдығын жоғарлатады.

#### ▶ Сондықтан осы өте маңызды:

- «Маңызды» және «Тотығу сеанстары: қаншалықты жиі және қаншалықты ұзақ» тармағындағы нұсқауларды нақты орындау керек;
- Жылына ең көп деген тотығу уақытынан аспағандығыңызға («Тотығу сеанстары: қаншалықты жиі және қаншалықты ұзақ?» тармағын қараңыз);
- Қосымша берілген көзілдірікті тотығып жатқанда, міндетті түрде кию керек.

### Тотығу сеанстары: қаншалықты жиі және қаншалықты ұзақ?

- ▶ 5 тен 10 күнге дейінгі уақыт аралығында күніне бір тотығу сеансынан артық тотығуға болмайды. Алғашқы тотығу сеансынан кейін, келесі сеансты алар алдында, 48 сағаттық үзіліс жасаңыз. Осындай 5-10 күндік курстан соң, біраз уақыт бойы тотығуды тоқтатыңыз деп кеңес береміз.

*Есте сақтаңыз: Бір курс қабылдағаннан кейін, шамамен бір ай өткенде, сіздің теріңіз күйген түсін жоғалта бастайды. Содан кейін сіз жаңа курсын бастасаңыз болады.*

*Есте сақтаңыз: Егер сіз бетіңіздің күйген түсі әрдайым болсын десеңіз, тотығудың бір курсын бітіргеннен соң тоқтатпай, аптасына бір немесе екі сеансын алып отырыңыз.*

Бір курс қабылдағаннан соң, біраз уақытқа тоқтау шешімін қабылдасаңыз немесе сирегірек тотығу сеанстарын қабылдап, тотығуды тоқтатпаймын деген шешім қабылдасаңыз да, есіңізде болсын: бәрібір сіз ең көп тотығу уақытынан аспауыңыз керек. Бұл құрал үшін жылына ең көп уақыт 17 сағат (= 1020 минут).

#### Мысал

Сіз 10 күндік курс қабылдап жатырсыз дейік, оның ішінде бірінші күні 6-минуттық сеанс, және келесі тоғыз күн бойы 20-минуттық сеансыты қабылдауға болады.

- ▶ Сонда толық курс (1 x 6 минут) + (9 x 20 минут) = 186 минут болады.

*Есте сақтаңыз: Бір жыл ішінде, сіз осындай 5 сеанс ала аласыз, сонда 5 x 186 минут = 930 минут.*

#### Кесте

Кестеде көрсетілгендей, теріңіздің сезімталдығына қарамастан, алғашқы тотығу сеансы әрдайым 6 минутқа ғана созылуы тиіс. Егер сеанс уақыты сіз үшін өте ұзақ болып көрінсе (мысалы әр бір сеанстан соң, теріңіз тартылып және жұмсақ болып қалса), онда сеанс ұзақтығын қысқартуыңызға болады, мысалы 5 минутқа.

Әр бір дене бөлігіңізге арналған Ультракүлгін сеанстарының ұзақтығы.	Терісінің сезімталдығы өте жоғары адамдарға	Терісінің сезімталдығы орташа адамдарға	Терісінің сезімталдығы төменірек адамдарға
1-ші сеанс	6	6	6
кем дегенде 48 сағат үзіліс	кем дегенде 48 сағат үзіліс	кем дегенде 48 сағат үзіліс	кем дегенде 48 сағат үзіліс
2-ші сеанс	10	15-20	20-25
3-ші сеанс	10	15-20	20-25
4-ші сеанс	10	15-20	20-25

Әр бір дене бөлігіңізге арналған Ультракүлгін сеанстарының ұзақтығы.	Терісінің сезімталдығы өте жоғары адамдарға	Терісінің сезімталдығы орташа адамдарға	Терісінің сезімталдығы төменірек адамдарға
5-ші сеанс	10	15-20	20-25
6-шы сеанс	10	15-20	20-25
7-ші сеанс	10	15-20	20-25
8-ші сеанс	10	15-20	20-25
9-шы сеанс	10	15-20	20-25
10-шы сеанс	10	15-20	20-25

### Қолдануға дайындық

Құралды тиімді пайдалану үшін, әдеттегі қоршаған айнала температурасында, шамамен 18°С-та қолданыңыз. Егер кушетка тым қатты қызып кетсе, бөлме температурасын 20°С-қа түсіріңіз.

#### Кушетка

Кушетканы жинағанда немесе қозғағанда әрдайым тағы бір адамның көмегі қажет

- ▶ Тотығу құралын жинастырғанда ол одан да бетер ауырлай түседі, және оны қозғау қиынырақ болады. Сондықтан сізге берер кеңесіміз, құралды қолданбақшы болған жерде жинастырыңыз.
- ▶ Тотығу құралы жанында (кем дегенде 50 см.) және артында (кем дегенде 30 см.) жеткілікті бос орын бар екендігін тексеріп отырыңыз.

**1** Кушетканы үстел үстіне лампаларын төмен қаратып қойыңыз. (Сурет 2)

**2** Аяқтарын күшпен арнайы жалпақ шегеге орнатып итеріңіз.

*Есте сақтаңыз: Кушетканы аяғына тұрғызар алдында сіз люстра жабылғысын қалай ашатындығыңызды ойластырып алыңыз.*

*Кушетканың байланыстыратын тесікшелері бар жағы ол люстра жабылғысын бекітетін жағы болып келеді.*

- ▶ Аяқтары дұрыс орнатылғандығын тексеріп отырыңыз. Байланыстырушы тоқ сымның шанышқысы артында болуы тиіс. (Сурет 3)
- ▶ Шарнир байланыстырушылары бір біріне қарап тұруы тиіс. (Сурет 4)
- ▶ Кушетканы аяғынан тартып көтіруге немесе еңкейтуге болмайды! (Сурет 5)

**3** Алты қырлы кілт және 4 бұрауышпен бұрыш профилін жақтау аяғына бекітіңіз. (Сурет 6)

**4** Бір адам алдыңғы панелін майысқанша, жақтауға қарсы күшпен итерсін. (Сурет 7)

**5** Тағы бір адам алдыңғы панелін гәйкімен бекітсін. (Сурет 8)

**6** Жанындағы панельдерді жақтау аяғына бекітіңіз. (Сурет 9)

**7** Кушетканы көтеріп, оны абайлап аяғына тұрғызыңыз. (Сурет 10)

#### Кушетка

Кушетканы жинағанда немесе қозғағанда әрдайым тағы бір адамның көмегімен жасаңыз.

**1** Кушетканы аяғына тұрғызыңыз. (Сурет 11)

**2** Кушетканы абайлап жабыңыз. (Сурет 12)

**3** Кушетканың аяқтарын бұрауышпен бұрап бекітіңіз. (Сурет 13)

**4** Газды грифонның қалың бөлігінің ұшын шарнирлі байланыстың басына бекітіңіз. (Сурет 14)

**5** Тағы бір адамның көмегімен кушетканы көтеріңіз. (Сурет 15)

**6** Газды грифонның жұқа бөлігінің ұшын шарнирлі байланыстың төмен жағына бекітіңіз. (Сурет 16)

**7** Алты қырлы тесікше басы бар бұрауышты жақсылап алты қырлы кілтпен бұрап, бекітіңіз. (Сурет 17)

**8** Артқы панелін кушетканың аяқтарына бекітіңіз. (Сурет 18)

**9** Люстра жабылғысының шанышқысын кушеткадағы розеткаға итеріп кіргізіңіз («сырт»). (Сурет 19)

▶ Сіз шанышқыны суретте көрсетілгендей етіп, бұрауыштың көмегімен ажыратып алуыңызға болады. (Сурет 20)

**10** Тоқ шанышқысын қабырғадағы розеткаға қосыңыз.

▶ Люстра жабылғысын еден үстінен аяқтарымен сырғытып қана немесе басқа адамның көмегімен еденнен абайлап сәл көтеріңкіреп қана қозғаңыз. (Сурет 21)

### Құралды қолдану

#### Тотығу (тек HB584 түрі ғана)

**1** Таймерді керекті тотығу уақытына бұрау арқылы құралды қосыңыз. Дұрыс тотығу уақытын көру үшін, «Тотығу сеанстары: қаншалықты жиі және қаншалықты ұзақ» тармағын қараңыз. (Сурет 22)

**2** Қосымша берілген көзілдіріктерді киіңіз.

Осы қорғауыш көзілдіріктерді тек Нарго тотығу құралымен тотығып жатқанда ғана қолданыңыз. Оларды басқа мақсатпен қолдануға болмайды.

Қорғаныс көзілдіріктер 89/686/ЕЕС қаулысына сәйкес II класс қорғанысын қамтамасыз етеді.

**3** Люстра жабылғысын артқа қарай итеріңіз. (Сурет 23)

**4** Кушеткаға жатыңыз. (Сурет 24)

**5** Кушеткаға жатқан кезіңізде, люстра жабылғысын көлденең ұстанымына тартыңыз. (Сурет 25)

- 6** Орнатылған тотығу уақыты аяқталған кезде, лампалар автоматты түрде сөнеді. Сеанстың соңғы минутында құрал бип сигналдарын береді.

### Тотығу (тек HB585 түрі ғана)

- 1** + немесе – түймесін басып, қажетті тотығу уақытын орнатыңыз, содан соң старт түймесін  басыңыз. Дұрыс тотығу уақытын көру үшін, «Тотығу сеанстары: қаншалықты жиі және қаншалықты ұзақ» тармағын қараңыз.

Уақытты жылдамдатқыңыз келсе, түймені басқан қалпында ұстап тұрыңыз.

- 2** Қосымша берілген көзілдіріктерді киіңіз.

Осы қорғаушы көзілдіріктерді тек Нарго тотығу құралымен тотығып жатқанда ғана қолданыңыз. Оларды басқа мақсатпен қолдануға болмайды.

Қорғаныс көзілдіріктер 89/686/ЕЕС қаулысына сәйкес II класс қорғанысын қамтамасыз етеді.

- 3** Люстра жабылғысын артқа қарай итеріңіз. (Сурет 23)



- 4** Кушеткаға жатыңыз. (Сурет 24)

Кушеткаға жатқанда, бетіңіз бет тотықтырушы астында болуы тиіс.



- 5** Кушеткаға жатқан кезіңізде, люстра жабылғысын көлденең ұстанымына тартыңыз. (Сурет 25)

- 6** Орнатылған тотығу уақыты аяқталған кезде, лампалар автоматты түрде сөнеді. Сеанстың соңғы 10 секундында құрал бип сигналдарын береді.

▶ Түймені басу арқылы сіз бет тотықтырушыны сеанс барысында қосуыңызға немесе өшіруіңізге болады.

▶ Толық және жартылай белсенділік аралығын таңдау үшін,  /  түймесін басыңыз.

▶ Қосымша жайылық үшін, тотығу сеансы барысында сіз  түймесін басып, дене салқындатықышты қосуыңызға болады.

Бет тотықтырушысы сөнгеннен соң, оны қайтадан қосу үшін сіз 3 минут күтуіңіз керек. Салқындатылып жатқан уақытта  /  түймесі жанындағы белгілер жымындап тұрады.

### Табиға хош иістер (тек HB585 түрі ғана)

Тотығу сеансы барысында сіз өзіңіздің сүйікті жұпар иісіңізбен рахаттансаңыз болады. Сіз түрлі жұпар иісті таңдай аласыз.

▶ Хош иісті гранулдар арнайы осы құрал үшін дамытылған. Басқа гранулдарды қолдануға болмайды.

#### Картриджді толтыру

- 1** Кішкене басу түймесін басып тұрып, картридж қақпағын тартып ашыңыз. (Сурет 26)

- 2** Төбесіндегі кішкене аузындағы байламды ашыңыз.

- 3** Картриджға байламдағы хош иісті түйіршіктердің бәрін салыңыз.

- 4** Қақпақты картриджға қайтадан жабыңыз («сырт» ете түседі).

#### Картриджді орнату немесе шығару

- 1** Картриджді ұстағышына қойыңыз. Ол тек бір жолмен ғана салынады және өз орнына «сырт» етіп барып, түседі. (Сурет 27)

▶ Картриджді алу үшін, бас бармағыңыз бен сұқ саусақтарыңызды картридждің екі жағына қойыңыз. Дискіні басып, картриджді ұстағышынан босатып алыңыз. (Сурет 28)

#### Иіс шығару деңгейін таңдау

- 1** Хош иіс деңгейін орнату үшін, картриджді бұраңыз. (Сурет 29)

Хош иіс деңгейін арттыру үшін, картриджді үлкен гүл белгісіне қарай бұраңыз. Хош иіс деңгейін азайту үшін, қарсы бағытқа қарай бұраңыз.

- 2** Құралды жинап қойғанда немесе хош иісті шығарғыңыз келмеген уақытта, картриджді үлкен гүл белгісінен мүмкіндігінше алыс етіп бұраңыз. (Сурет 30)

Тесікшелер көрінбейді.

- 3** Картридж хош иісті шығаруын тоқтатқанда гранулдарын алмастырыңыз. 3 кішкене пакеттегі хош иісті гранулдары бар топтамасы нөмірі HB080 түрі бойынша қамтамасыз етіледі.

▶ Есіңізде болсын, хош иіс деңгейі мына төмендегідей бірнеше факторларға байланысты болады:

- Әдетке айналу себебінен хош иістерді қабылдау төмендеуі немесе тіптен жойылуы мүмкін, алайда ол нормалы нәрсе.
- Басыңызды оңға бұрғаныңызда хош иіс, басыңызды солға бұрған кезіңізге қарағанда азырақ сезіледі.
- Құралды қолданып жатқан бөлменіңдегі ауа тасқыны да хош иіс деңгейіне әсерін тигізуі мүмкін.
- Сіздің жеке басыңыздың хал ахуалы да хош иіс сезіну деңгейіңізге әсер етуі мүмкін.

### Stereo Active Дауыс Зорайтқыштары (тек HB585 түрі ғана).

Тотығу барысында сіз өзіңіздің сүйікті әуеніңізді аудио ойнатқышты (мәселен CD/MP3 немесе радиоңызды) құралға қосу арқылы тыңдай аласыз.

Өзіңіздің аудио ойнатқышыңызды құралға қосу үшін, құралмен қосымша берілген 2 өнеркәсіптік шанышқысы бар тоқ сымын қолданыңыз.

- 1** Бір өнеркәсіптік шанышқыны AUX розеткасына кіргізіңіз.

- 2** Екінші өнеркәсіптік шанышқыны өзіңіздің аудио ойнатқышыңыздың розеткасына кіргізіңіз (мәселен CD, MP3 немесе радио).

▶ Дауыс деңгейін өзіңіздің аудио ойнатқышында таңдасаңыз болады.

- Дауысын тым қатты етпеңіз, себебі бұл дауыс зорайтқышына жөндеуге болмайтын зақым тигізуі мүмкін.

- Біз тіпті сізге дауысын өзіңіз үйренген деңгейден төменірек етіңіз деп кеңес береміз, себебі кушетка мен люстра жабылғысы арасындағы аралық акустикалық қорап секілді болады және дыбысты үдейтеді.

### Тазалау

Құралды тазалау алдында, оны тоқтан суырып, суытыңыз.

Қырғыш жөке, қырғыш тазалағыш құралдарды немесе жанар май немесе ацетон тәріздес агрессивті сұйықтықтарды құралды тазалау үшін қолдануға болмайды.

Алкоголь, метил спирті, жанар май немесе ацетон тәріздес сұйықтықтарды акрилді ақжайманы тазалау үшін қолданбаңыз, себебі ол жөндеуге келмейтін зақым келтіреді.

**1** Құралдың сыртын дымқыл шүберекпен тазаласаңыз болады.

Құралға су енгізуге болмайды.

**2** Қорғаныс көзілдіріктерді дымқыл шүберекпен тазалаңыз.

### Алмастыру

Тотығу лампаларының шығаратын жарықтары уақыт өткен сайын төмендейді (мәселен, нормамен қолданғанда, бірнеше жылдан соң). Бұл жағдайда, сіз құралдың тотықтыру мүмкіндігінің азайғандығын байқайсыз. Бұл мәселені шешу үшін, тотығу уақытын сәл ұзартыңыз немесе тотығу лампаларын алмастырыңыз.

- ▶ Біз сіздерге тотығу лампаларын 500 сағат жұмыс жасағаннан соң алмастырыңыз деп кеңес береміз.
- ▶ Тотығу лампаларын және стартерлерді тек Нарго әкімшілік берген қызмет орталығы ауыстырған жөн. Тек сол жерде ғана осы жұмысты орындау білікті әрі дағдыланған, және олар осы құралға арналған арнайы бөлшектермен қамтамасыз етілген.
- ▶ Бет тотықтырушының ультракүлгін фильтірі (тек HB585 түрі ғана) жағымсыз ультракүлгін жарықтарынан қорғайды. Сондықтан, зақымдалған немесе сынған ультракүлгін фильтірді бірден алмастырған маңызды.
- ▶ Бет тотықтырушының лампасы (тек HB585 түрі ғана) тек Нарго әкімшілік берген қызмет орталығымен ғана алмастырылуы тиіс.
- ▶ Егер тоқ сымы зақымдалған болса, қауіпті жағдай туғызбас үшін, оны тек Нарго немесе Нарго әкімшілігі берген қызмет орталығында немесе соған тәрізді деңгейі бар маман ғана оларды ауыстыруы тиіс.
- ▶ Егер сіз құбыр лампаларын және/немесе стартерлерді шынымен өзіңіз алмастырғыңыз келсе, онда мына нұсқаны қолданыңыз:

**1** Тоқ шанышқысын қабырғадағы розеткадан шығарыңыз.

**2** Люстра жабылғысы мен кушетканың екі шетіндегі жабылғыдағы бұрауыштарды босатыңыз. (Сурет 31)

**3** Акрил ақжайманы құралдан толығымен шығарып алыңыз. (Сурет 32)

Лампалар мен стартерлерге енді қолыңыз жетеді.

*Есте сақтаңыз: Егер қаласаңыз, енді сіз акрилді ақжайманың ішкі жағын тазаласаңыз болады. («Тазалау» тармағын қараңыз).*

**4** Лампаларды босағанша оңға немесе солға сәл бұраңыз.

**5** Лампаларды ұстағышынан тартып алыңыз.

**6** Стартерлерді алу үшін, оларды солға бұрап, тартып алыңыз.

**7** Жаңа лампаларды немесе стартерлерді жоғарыда аталған қадамдарды керісінше жасау арқылы орнатуыңызға болады.

**8** Акрилді ақжайманы қайтадан кушеткаға және люстра жабылғысына сырғытып кіргізіңіз.

**9** Шеткі жабылғыларды люстра жабылғысына және кушеткаға қайтадан орнатып, бұрауышпен бекітіңіз.

Тек HB 585 түрі ғана: Құралда тотығу лампаларының жұмыс жасаған уақытын тіркеп отыратын санағыш бар.

- ▶ Уақытты 00 ге қойып, старт түймесін **⓪** кем едегенде 2 секундтай басыңыз. Бип дыбысынан соң, жұмыс жасаған уақыт көрсеткіште пайда болады.

Көрсеткіште көрсетілген санды 10ға көбейтіп, нақты жұмыс жасаған уақытын аласыз. Мәселен, егер көрсеткіште 34 саны болса, онда толық жұмыс жасаған сағат саны 340 болады.

*Есте сақтаңыз: ⓪ Түймені босатқан бойда, жұмыс жасаған сағат саны көрсеткіштен жойылады.*

- ▶ Жұмыс жасаған уақыт санағышын қайтадан орнату үшін, старт түймесін **⓪** көрсеткіште жұмыс жасаған сағат саны пайда болғанша басыңыз. Содан соң, жұмыс жасаған сағат саны жойылғанша старт түймесін **⓪** және **⚡** түймесін бірден басыңыз (00 көрінеді).

### Қоршаған айнала

- ▶ Құралдағы лампаның құрамында қоршаған ортаға тигізетін зиян заттар бар. Лампа өз қызметін көрсетіп тозғаннан кейін, оны күнделікті үй қоқысымен бірге тастауға болмайды. Оның орнына бұл құралды арнайы жинап алатын жерге өткізіңіз.
- ▶ Құралды өз қызметін көрсетіп тозғаннан кейін, күнделікті үй қоқысымен бірге тастауға болмайды. Оның орнына бұл құралды арнайы жинап алатын жерге қайта өңдеу мақсатына өткізіңіз. Сонда сіз қоршаған айналаны сақтауға себіңізді тигізесіз. (Сурет 33)

### Кепілдік шектері

Төмендегі бөлшектерге халықаралық кепілдік шарттары бойынша кепілдік берілмейді:

- тотығу лампалары
- Акрил ақжаймаларын тазалау ақысы

**Жиі қойылатын сұрақтар**

Бұл тармақта құрал туралы жиі қойылатын сұрақтар тізімі берілген.

Сұрақ	Жауап
Неліктен құрал жұмыс жасамайды?	Шанышқы қабырғадағы розеткаға дұрыс кіргізілмеген болар. Шанышқыны қабырғадағы розеткаға дұрыстап кіргізіңіз.
	Мүмкін қуат берілмей тұрған болар. Қуаттың бар екендігін басқа құралды қосу арқылы тексеріңіз.
	Сіз таймерді орнатпаған боларсыз. Таймерді өзіңізге керекті тотығу уақытына орнатыңыз.
Неліктен бет тотықтырушы жұмыс жасамайды?	Бет тотықтырушы тоққа қосылмаған болар. Бет тотықтырушыны қосыңыз.
	Бет тотықтырушының лампалары жұмысын жалғастыру үшін тым қатты ысып тұрған болар. Лампаларды қайтадан қосар алдында оларды кем дегенде 3 минут суытып алыңыз.
Неліктен мен құралды қосқанымда немесе қолданғанымда құрал қосылған жүйе тежегіші қуатты кесіп тастап отыр?	Тотығу құралы қосылған жүйе тежегіші 16А стандартты тежегіш (Ұлы Британияда HB584 түрі үшін 13А тежегіші) немесе белсендірілуі төмендетілген балқымалы тежегіш болуы тиіс. Сонымен қатар, сіз бір тоқ айналымына бірден тым көп құрал қосқан боларсыз.
Неліктен тотығу нәтижесі күткендей жақсы емес?	Мүмкін сіз ұзартылған тоқ сымын қолданып тұрған боларсыз немесе ол тоқ сымында дұрыс номиналды тоқ жоқ болар. Өзіңіздің дилеріңізбен кеңесіңіз. Біздің жалпы кеңесіміз, ұзартылған тоқ сымын қолданбаңыз.
	Мүмкін сіз өзіңіздің теріңіздің түріне сәйкес келмейтін тотығу сеансын қабылдаған боларсыз. «Тотығу сеанстары: қаншалықты жиі және қаншалықты ұзақ» тармағындағы кестені қараңыз.
	Лампалар тым ұзақ уақыт бойы қолданылған болса, онда олардың тотықтыру мүмкіндіктері азайады. Бұл жағдай тек бірнеше жылдан соң ғана білінетін болады. Бұл мәселені шешу үшін, тотығу уақытын сәл ұзартыңыз немесе тотығу лампаларын алмастырыңыз.
	Тотығу нәтижесі сіздің теріңіздің түріне және қабылдап жатқан тотығу сеансына байланысты болады. Алғашқы нәтиже тек бірнеше сеанстардан соң ғана көзге көрінеді.
Неліктен құрал қажетті мөлшерде хош иіс шығармайды ?	«Құралды қолдану» тармағындағы «Табиғи хош иіс» бөлігіндегі соңғы бөлімді оқыңыз.
Неліктен менің денемнің кей бір жерлері ақ болып қала береді?	Адам қатты жерге жатқанда оның денесінің кей жерлеріндегі қан айналымы төмендейді. Кейбір адамдарда соның себебінен тотыққанда денелерінде, әдетте белінде, ақ дақтар қалады.

**Ižanga****Viso kūno įdegio lempa**

Naudodamiesi šiuo deginimosi prietaisu, galite patogiai įdegti namie. Įdegio lempos skleidžia matomą šviesą, karštį ir ultravioletinę šviesą. Jos sudaro įspūdį, kad deginatės tikroje saulės šviesoje. Šis prietaisas suteikia tolygų įdegį visam kūnui, taip pat ir šonams, nuo galvos iki kojų pirštų.

**Bendrasis aprašas (Pav. 1)**

- A** Ventilacinės širmos angos
- B** Vėsinimo ventilatorius
- C** Laikmatis (tik HB584 modeliuose)
- D** Akrilinis užtiesalas ir apsauginė širmos folija
- E** Širmos vamzdinės lempos ir starteriai
  - HB584: 12 x Maxlight 100W CE III, 12 starterių („Maxlight“ modelis)
  - HB585: 8 x Maxlight 100W CE III, 4 x Maxlight 80W CE III, 12 starterių („Maxlight“ modelis), 1 x HP400SH
- F** „Stereo Active“ garsiakalbiai (tik HB585 modeliuose)
- G** Kvapų kasetė (tik HB585 modeliuose)
- H** Akrilinis užtiesalas ir apsauginė kušetės folija
- I** Valdymo skydelis (tik HB585 modeliams)
  - 1 Veido įdegio lempos įjungimo/išjungimo mygtukas (▶)
  - 2 Visiško (☹) arba pusinio (◻) veido įdegio lempos intensyvumo regulatorius
  - 3 Įjungimo/išjungimo mygtukas papildomam kūno vėsinimui (⚡)
  - 4 Laikmačio +/- mygtukai
  - 5 Laikmačio ekranas
  - 6 Paleidimo/stabdymo mygtukas (⓪)
- J** Angos kūnui vėsinti (tik HB585 modeliuose)
- K** Kušetės vamzdinės lempos ir starteriai
  - 12 vamzdynių lempų („Maxlight 100W CE III“ modelis) ir 12 starterių („Maxlight“ modelis)
- L** Kampo profilis
- M** Priekiniai ir šoniniai skydeliai
- N** Apsauginiai akiniai (2 poros, modelio numeris HB071)
- O** Kojelės
- P** Kušetės angos
- Q** Galinis skydelis
- R** Širmą ir kušetę jungiantis laidas
- S** Maitinimo laidas

**Svarbu**

Prieš pradėdami naudotis prietaisu, atidžiai perskaitykite šią instrukciją ir saugokite ją, nes jos gali prireikti ateityje.

- ▶ Prieš įjungdami prietaisą patikrinkite, ar ant prietaiso nurodyta įtampa atitinka vietinio tinklo įtampą.
- ▶ Jei pažeistas maitinimo laidas, vengiant rizikos, jį turi pakeisti „Hapro“ darbuotojai, „Hapro“ įgaliotasis priežiūros centras arba kiti kvalifikuoti specialistai.
- ▶ Kai prietaisas yra įjungtas į techniškai netvarkingą sieninį el. lizdą, jo kištukas įkaista. Įsitinkite, kad prietaisas įjungiamas į tinkamai prijungtą sieninį el. lizdą.
- ▶ Prietaisą reikia jungti į tinklą, apsaugotą 16 A standartiniu saugikliu (HB584 modeliams Jungtinėje Karalystėje – 13 A saugikliu) arba lėtai perdegančiu automatiiniu saugikliu.
- ▶ Tik HB585 modeliams: veido įdegio lempa yra apsaugota nuo perkaitimo. Jei prietaisas nepakankamai atvėsinamas (pvz., esant uždengtoms angoms), jis išsijungia automatiškai. Kai tik perkaitinimo priežastis pašalinama ir veido įdegio lempa atvėsta, ji automatiškai įsijungia.
- ▶ Vanduo ir elektra yra pavojingas derinys. Nesinaudokite prietaisu ten, kur yra vandens (pvz., vonioje arba netoli dušo kabinos ar baseino).
- ▶ Jei ką tik plaukiojote ar maudėtės po dušu, prieš naudodami prietaisą gerai nusišluostykite.
- ▶ Baigę naudotis, būtinai išjunkite prietaisą iš maitinimo tinklo.
- ▶ Neleiskite vaikams žaisti su prietaisu.
- ▶ Soliariumas netinka žmonėms, kurie neturi 18 metų.
- ▶ Saugokite, kad, keliant prietaisą į kitą vietą, maitinimo laidas neužstrigtų už prietaiso kojelių.
- ▶ Įsitinkite, kad naudojimo metu angos širmoje ir kušetėje yra atviros.
- ▶ Niekada neviršykite rekomenduojamo deginimosi laiko ir didžiausio deginimosi valandų skaičiaus (žr. skyrelį „Deginimosi seansai: kaip dažnai ir kiek ilgai?“).
- ▶ Nekaitinkite kurios nors kūno dalies daugiau, nei kartą per dieną. Venkite tą pačią dieną ilgai būti natūralioje saulės šviesoje.
- ▶ Nesinaudokite deginimosi prietaisu, jei sergate ir/arba naudojate vaistus ar kosmetikos priemones, didinančias jūsų odos jautrumą. Būkite ypač atsargūs, jei esate labai jautrūs UV spinduliams. Jei abejojate, pasitarkite su savo gydytoju.
- ▶ Prietaisu negali naudotis žmonės, lengvai nudegantys, tačiau neįdegantys saulės šviesoje, nuo saulės nudegę žmonės, vaikai ir žmonės, sergantys (ar anksčiau sirgę) bei linkę susirgti odos vėžiu.
- ▶ Daugiau nesinaudokite deginimosi prietaisu ir pasitarkite su savo gydytoju, jei per 48 valandas po pirmojo deginimosi seanso pasireiškia netikėtas poveikis, pvz., pradeda niežėti.
- ▶ Jei ant odos atsiranda nuolatinių gumbų ar žaizdų, ar pasikeičia pigmentiniai apgamai, pasitarkite su gydytoju.
- ▶ Visada nešiokite rinkinyje esančius apsauginius akinius, kad apsaugotumėte akis nuo per didelio šviesos kiekio (taip pat žr. skyrelį „Įdegis ir jūsų sveikata“).
- ▶ Prieš deginimosi seansą nusivalykite kremą, lūpų dažus ir kitas kosmetines priemones.
- ▶ Nenaudokite jokių apsauginių kremų ir greito įdegio priemonių.
- ▶ Jei jūsų oda po deginimosi seanso įsitempia, galite pasitepti drėkinamuoju kremu.
- ▶ Niekada nesinaudokite prietaisu, jei laikmatis ar valdymo skydelis neveikia. Taip pat nesinaudokite prietaisu, jei akrilinis užtiesalas ar veido įdegio lempos ar UV filtras (tik HB585 modeliuose) yra sugedę, sulaužyti arba jų nėra.
- ▶ Dėl saulės spalvos gali išblukti. Tai gali nutikti ir naudojantis prietaisu.
- ▶ Nesitikėkite, kad naudojant prietaisą bus galima pasiekti geresnių rezultatų nei deginantis natūralioje saulės šviesoje.



Tik HB585 modeliams:

- ▶ Kvapų granules laikykite vaikams nepasiekiamoje vietoje.
- ▶ Granulės nėra valgomos.
- ▶ Jei granulės patenka į akis, nedelsdami praplaukite akis dideliu vandens kiekiu.
- ▶ Nenaudokite kvapų kasetės, jei esate alergiškas kvapams. Jei abejojate, pasikonsultuokite su gydytoju.

### Elektromagnetiniai laukai (EMF)

Šis „Hapro“ prietaisas atitinka visus elektromagnetinių laukų (EMF) standartus. Šį prietaisą eksploatuojant tinkamai, pagal šioje instrukcijoje pateiktus nurodymus, prietaisas yra saugus naudoti (remiantis dabartine mokslinė informacija).

- ▶ Triukšmo lygis:  $L_c = 67 \text{ dB [A]}$

## Įdegis ir jūsų sveikata

### Saulė, UV spinduliai ir įdegis

#### Saulė

Saulė išskiria įvairią energiją. Matoma šviesa leidžia mums matyti, ultravioletiniai (UV) spinduliai – įdegti, o infraraudonieji – šildo.

#### UV ir jūsų sveikata

Deginimasis prietaisu, kaip ir natūralioje saulės šviesoje, šiek tiek užtrunka. Pirmasis efektas bus matomas tik po kelių seansų (žr. skyrelį „Deginimosi seansai: kaip dažnai ir kiek ilgai?“).

Pernelyg ilgai būnant ultravioletinėje šviesoje (tiek natūralioje saulėje, tiek jūsų deginimosi prietaiso) galima nudegti.

Be kitų faktorių, tokių kaip pernelyg ilgas buvimas natūralioje saulės šviesoje, netinkamas ar per ilgas deginimosi prietaiso naudojimas, gali padidinti odos ir akių problemas. Jų stiprumas, viena vertus, priklauso nuo deginimosi pobūdžio, intensyvumo ir trukmės, o kita vertus – nuo žmogaus jautrumo.

Kuo daugiau oda ir akys būna ultravioletinėje šviesoje, tuo didesnis keratito, konjuktyvito, tinklainės pažeidimo, kataraktos, prieššlaikinio odos senėjimo ir odos auglių susidarymo pavojus. Kai kurie vaistai ir kosmetinės priemonės didina odos jautrumą.

#### ▶ Todėl labai svarbu:

- laikytis nurodymų, pateiktų skyreliuose „Svarbu žinoti“ ir „Deginimosi seansai: kaip dažnai ir kiek ilgai?“;
- neviršyti didžiausio deginimosi valandų skaičiaus per metus (žr. skyrelį „Deginimosi seansai: kaip dažnai ir kiek ilgai?“);
- deginantis visada užsidėti apsauginius akinius.

### Deginimosi seansai : kaip dažnai ir kiek ilgai?

- ▶ Deginkitės ne dažniau kaip vieną kartą per dieną, iš viso 5–10 dienų. Po pirmojo seanso, prieš pradėdami antrąjį, palaukite mažiausiai 48 valandas. Po šio 5–10 dienų kurso patariame padaryti pertrauką.

*Pastaba: Praėjus maždaug mėnesiui nuo kurso pabaigos, jūsų oda praras didesnę įdegio dalį. Tada galite pradėti naują deginimosi kursą.*

*Pastaba: Jei norite išlaikyti įdegį, kursui pasibaigus deginkitės vieną arba du kartus per savaitę.*

Jeigu nuspręsite kuriam laikui nutraukti deginimosi seansus ar tęsti rečiau, nepamirškite, kad neturite viršyti didžiausio leistino deginimosi valandų skaičiaus. Šiam prietaisui didžiausias valandų skaičius yra 17 valandų per metus (= 1020 minučių).

#### Pavyzdys

Tarkime, kad jūsų deginimosi kursas trunka 10 dienų, deginantis 6 minutes pirmąją dieną ir po 20 minučių likusias devynias dienas.

- ▶ Visas kursas yra  $(1 \times 6 \text{ minutės}) + (9 \times 20 \text{ minučių}) = 186 \text{ minutės}$ .

*Pastaba: Per vienerius metus galite taikyti 5 tokius kursus, nes  $5 \times 186 \text{ minutės} = 930 \text{ minutės}$ .*

#### Lentelė

Kaip parodyta lentelėje, pirmasis deginimosi kurso seansas visada, nepriklausomai nuo odos jautrumo, turėtų trukti 6 minutes.

Jei manote, kad seansai jums per ilgi (pvz. jei po seanso oda sustingsta, tampa jautri), patariame sutrumpinti seansus, pvz., iki 5 minučių.

UV deginimosi seanso trukmė atskirai kiekvienai kūno daliai	žmonėms, kurių oda yra labai jautri	žmonėms, kurių oda yra normalaus jautrumo	žmonėms, kurių oda yra mažiau jautri
1-asis seansas	6	6	6
padarykite bent 48 valandų pertrauką	padarykite bent 48 valandų pertrauką	padarykite bent 48 valandų pertrauką	padarykite bent 48 valandų pertrauką
2-asis seansas	10	15–20	20–25
3-asis seansas	10	15–20	20–25
4-asis seansas	10	15–20	20–25
5-asis seansas	10	15–20	20–25
6-asis seansas	10	15–20	20–25
7-asis seansas	10	15–20	20–25
8-asis seansas	10	15–20	20–25
9-asis seansas	10	15–20	20–25
10-asis seansas	10	15–20	20–25

## Paruošimas naudoti

Kad pajaustumėte didžiausią malonumą, naudokitės prietaisu, kai patalpos temperatūra yra 18 °C.

Jei kušetė per daug įkaista, sumažinkite patalpos temperatūrą iki žemesnės nei 20 °C.

**Kušetė**

Visada montuokite ir judinkite kušetę padedami kito asmens.

- ▶ Sumontavus deginimosi prietaisą pasunkėja, todėl daug sunkiau jį perkelti. Mes patariame deginimosi prietaisą montuoti ten, kur ketinate juo naudotis.
- ▶ Patikrinkite, ar yra pakankamai vietos prieš (mažiausiai 50 cm) ir už (mažiausiai 30 cm) deginimosi prietaiso.

**1** Padėkite kušetę ant stalo taip, kad lempos būtų nukreiptos į apačią. (Pav. 2)

**2** Tvirtai įstatykite kojeles į tam skirtus sprautukus.

*Pastaba: Prieš įstatydami kušetės kojeles, nuspręskite, kaip norite, kad širma atsidarytų. Kušetės pusė su jungiamosiomis kiaurymėmis yra ta pusė, kurioje yra širmos vyriai.*

▶ Patikrinkite, ar kojėlės įstatytos tinkamai, t.y. taip, kad lizdas jungiančiajam kabeliui būtų galinėje pusėje. (Pav. 3)

▶ Patikrinkite, ar rutulinės jungtys nukreiptos viena priešais kitą. (Pav. 4)

▶ Nebandykite kelti ar sukti kušetės paėmę už kojelių! (Pav. 5)

**3** Naudokite šešiakampį raktą ir 4 varžtus, kad pritvirtintumėte kampo profilį prie kojelių rėmo. (Pav. 6)

**4** Vienas žmogus turi stumti priekinį skydelį į rėmą, kol jis išlanks. (Pav. 7)

**5** Kitas žmogus turi prisukti priekinį skydelį veržlėmis. (Pav. 8)

**6** Pritvirtinkite šoninius skydelius prie rėmo kojelių. (Pav. 9)

**7** Pakelkite kušetę ir atsargiai pasukite ją ant kojelių. (Pav. 10)

**Širma**

Visada montuokite ir judinkite kušetę padedami kito asmens.

**1** Uždėkite širmą ant kojelių. (Pav. 11)

**2** Atsargiai užverkite širmą. (Pav. 12)

**3** Širmą prie kojelių prisukite varžtais. (Pav. 13)

**4** Pritvirtinkite spyruoklės storiausios dalies galą prie viršutinių rutulinių jungčių. (Pav. 14)

**5** Širmą kelkite padedami kito asmens. (Pav. 15)

**6** Pritvirtinkite spyruoklės ploniausios dalies galą prie apatinių rutulinių jungčių. (Pav. 16)

**7** Tvirtai priveržkite šešiakampį įdubusį varžtą šešiakampiu raktu. (Pav. 17)

**8** Pritvirtinkite galinį skydelį prie kušetės kojelių. (Pav. 18)

**9** Įstumkite širmos kištuką į kušetės lizdą (pasigirs spragtelėjimas). (Pav. 19)

▶ Galite atjungti kištuką atsuktuvu, kaip parodyta paveikslėlyje. (Pav. 20)

**10** Įkiškite kištuką į sieninį el. lizdą.

▶ Deginimosi prietaisą judinkite padedami kito asmens atsargiai stumdami jo kojeles grindimis arba nežymiai jį pakeldami nuo grindų. (Pav. 21)

**Prietaiso naudojimas****Įdegis (tik HB584 modeliams)**

**1** Nustatę reikiamą deginimosi laiką laikmatyje, įjunkite prietaisą. Norėdami nustatyti teisingą laiką, žr. skyrelį „Deginimosi seansai: kaip dažnai ir kiek ilgai?“. (Pav. 22)

**2** Užsidėkite apsauginius akinius.

Užsidėkite šiuos apsauginius akinius tik kai naudojate „Hapro“ deginimosi prietaisą. Nenaudokite jų kitiems tikslams.

Apsauginiai akiniai atitinka II apsaugos lygį pagal Direktyvą 89/686/EEB.

**3** Atverkite širmą. (Pav. 23)

**4** Atsigulkite ant kušetės. (Pav. 24)

**5** Atsigulę ant kušetės, užverkite širmą į horizontalią padėtį. (Pav. 25)

**6** Kai nustatytas deginimosi laikas baigiasi, lempos automatiškai išsijungia. Paskutinę seanso minutę prietaisas pypsi.

**Įdegis (tik HB585 modeliams)**

**1** Paspauskite „+“ arba „-“ mygtuką norėdami nustatyti norimą deginimosi laiką ir tada nuspauskite paleidimo mygtuką . Norėdami nustatyti tinkamą deginimosi laiką, žr. skyrelį „Deginimosi seansai: kaip dažnai ir kiek ilgai?“

Norėdami laiką nustatyti greičiau, mygtuką laikykite nuspaudę.

**2** Užsidėkite apsauginius akinius.

Užsidėkite šiuos apsauginius akinius tik kai naudojate „Hapro“ deginimosi prietaisą. Nenaudokite jų kitiems tikslams.

Apsauginiai akiniai atitinka II apsaugos lygį pagal Direktyvą 89/686/EEB.

**3** Atverkite širmą. (Pav. 23)



**4** Atsigulkite ant kušetės. (Pav. 24)

Kai gulite ant kušetės, veidas turi būti po veido įdegio lempomis.

**5** Kai gulite ant kušetės, užverkite širmą į horizontalią padėtį. (Pav. 25)

**6** Kai nustatytas deginimosi laikas baigiasi, lempos automatiškai išsijungia. Paskutines 10 seanso sekundžių prietaisas pypsi.

▶ Deginimosi metu galite įjungti arba išjungti veido įdegio lempas, paspausdami  mygtuką.

▶ Paspauskite   mygtuką, norėdami pasirinkti visišką ar pusinį lempų intensyvumą.

▶ Deginimosi seanso metu, kad jaustumėtės patogiau, galite paspausti  mygtuką, taip įsijungdami kūno vėsinimo ventiliatorių.

Išjungę veido įdegio lempas, prieš jas vėl įjungdami, palaukite bent 3 minutes. Kol lempos vės, simboliai, esantys netoli ☺/ ☹ mygtukų, žybsės.

### Natūralūs kvapai (tik HB585 modeliams)

Deginimosi metu galite mėgautis mėgstamais kvapais. Galite pasirinkti iš trijų skirtingų kvapų.

▶ Kvapiosios granulės buvo sukurtos specialiai šiam prietaisui. Nenaudokite jokių kitų granuliu.

#### Kasetės pripildymas

- 1 Nuimkite kasetės dangtį, spausdami mažus paspaudimo taškus. (Pav. 26)
- 2 Atidarykite pakuotės viršuje esančią mažą angą.
- 3 Supilkite į kasetę vieną kvapiųjų granuliu pakuotę.
- 4 Atgal uždėkite dangtelį ant kasetės (išgirsite spragtelėjimą)

#### Kasetės įdėjimas ar nuėmimas

- 1 Į laikiklį įstatykite kasetę. Ji gali būti patalpinta tik vienu būdu ir įsitvirtindama spragтели. (Pav. 27)
- ▶ Norėdami nuimti kasetę, uždėkite nykštį ir rodomąjį pirštą ant kasetės šonų. Paspauskite diską, kad nuimtumėte kasetę nuo laikiklio. (Pav. 28)

#### Aromato stiprumo nustatymas

- 1 Pasukite kasetę, kad nustatytumėte aromato stiprumą. (Pav. 29)  
Norėdami stipresnio aromato, pasukite kasetę didelės gėlės simbolio link, o norėdami susilpninti aromatą – sukite į priešingą pusę.
- 2 Kai prietaisu nesinaudojate ar nenorite, kad jis skleistų aromatą, kasetę pasukite kuo toliau nuo didelės gėlės simbolio. (Pav. 30)  
Sklytės tampa nematomos.
- 3 Kai kasetė nebeskleidžia aromato, pakeiskite granulės. Keičiamos pakuotės su 3 kvapų granuliu pakeliais skirtos HB080 numerio modeliui.  
▶ Atminkite, kad aromato stiprumas priklauso nuo daugelio veiksnių:
  - Įpratus aromatai gali būti mažiau juntami ar visai neįjuntami, bet tai yra normalu.
  - Kai galvą pasukate į dešinę, aromatas mažiau jaučiamas negu galvą pasukus į kairę.
  - Vėjas patalpoje, kurioje naudojotės prietaisu, taip pat gali paveikti aromato stiprumą.
  - Asmeninis kondicionierius taip pat gali turėti įtakos jūsų juntamo aromato stiprumui.

### „Stereo Active“ garsiakalbiai (tik HB585 modeliuose)

Deginimosi metu galite klausytis savo mėgstamos muzikos, prisijungę savo muzikos grotuvą (pvz., CD/MP3 arba radiją) prie prietaiso. Norėdami prijungti savo muzikos grotuvą prie prietaiso, naudokite laidą su 2 perjungimų kištukais, esančiais rinkinyje.

- 1 Vieną kištuką įjunkite į „AUX“ lizdą dešinėje garsiakalbio pusėje.
- 2 Kitą kištuką įjunkite į audio grotuvo ausinių lizdą (pvz., CD, MP3 ar radijo).
- ▶ Galite koreguoti savo muzikos grotuvo garsą.
  - Nenustatykite per didelio garso, nes tai gali nepataisomai sugadinti garsiakalbius.
  - Mes patariame nustatyti mažesnę garsą nei esate įpratę, nes erdvėje tarp kušetės ir širmos yra gera akustika, kuri padidina garsą.

### Valymas

Prieš valydami, visada atjunkite deginimosi prietaisą nuo maitinimo tinklo ir palaukite, kol jis atvės.

Niekada nenaudokite prietaisui valyti šiurkščių kempinių, šlifuojamųjų valiklių arba ėsdinančių skysčių, pvz., benzino arba acetono.

Akriliniam užtiesalui valyti niekada nenaudokite alkoholio, metilo spirito, benzino ar acetono, nes galite užtiesalą nepataisomai sugadinti.

- 1 Deginimosi prietaiso išorę valykite drėgna šluoste.

Neleiskite vandeniui patekti į prietaisą.

- 2 Apsauginius akinius valykite drėgna šluoste.

### Pakeitimas

Ilgainiui (naudojant įprastai, po kelių metų) įdegio lempų šviesa silpnėja. Taip nutikus, pastebėsite silpnėjantį prietaiso deginimosi efektą. Kad išspręstumėte šią problemą, nustatykite šiek tiek ilgesnę seanso trukmę arba pakeiskite įdegio lempas.

- ▶ Mes patariame įdegio lempas pakeisti po 500 prietaiso veikimo valandų.
- ▶ Įdegio lempas ir/arba starterius keiskite įgaliotame „Hapro“ techninės priežiūros centre. Jo specialistai turi šiam darbui reikalingų žinių ir įgūdžių bei deginimosi prietaisui reikalingų originalių atsarginių dalių.
- ▶ Veido įdegio lempos UV filtras (tik HB585 modeliams) apsaugo nuo nepageidaujamos ultravioletinės šviesos. Dėl to labai svarbu sugadintą ar pažeistą filtrą pakeisti iš karto.
- ▶ Veido įdegio lempą (tik HB585 modeliams) pakeisti gali tik įgaliotasis „Hapro“ techninės priežiūros centras.
- ▶ Jei pažeistas maitinimo laidas, vengiant rizikos, jį turi pakeisti „Hapro“ darbuotojai, „Hapro“ įgaliotasis techninės priežiūros centras arba kiti kvalifikuoti specialistai.
- ▶ Jei norite patys pakeisti vamzdines lempas ir/arba starterius, turite:

- 1 Iš sieninio el. lizdo ištraukite maitinimo laidą.
- 2 Atsukite varžtus ir nuimkite du širmos ir kušetės galų dangtelius. (Pav. 31)
- 3 Visiškai nutraukite akrilinį užtiesalą nuo prietaiso. (Pav. 32)

Dabar galima pasiekti lempas ir starterius.

*Pastaba: Jei norite, galite išvalyti akrilinio užtiesalo vidų (žr. skyrelį „Valymas“).*

- 4 Iš lėto pasukite lempas į kairę arba į dešinę – kol jos atsilaisvins.
- 5 Ištraukite lempas iš laikiklių.

- 6 Truputį pasukite starterius į kairę ir ištraukite.
- 7 Įdėkite naujas lempas ir/arba starterius laikydamiesi aukščiau esančių nurodymų, tik atbuline kryptimi ir tvarka
- 8 Akrilinius užtiesalus įstumkite atgal į širmą ir kušetę.
- 9 Vėl uždėkite galų dangtelius ant širmos bei kušetės ir pritvirtinkite varžtais.

Tik HB 585 modeliams: prietaise yra skaitiklis, įrašantis įdegio lempų veikimo valandas.

► Nustatykite laiką „00“ ir 2 sekundėms nuspaukite paleidimo mygtuką . Po pyptelėjimo, ekrane matysite veikimo valandas.

Ekrane esantį skaitmenį padauginkite iš 10, kad sužinotumėte visą veikimo valandų skaičių. Pavyzdžiui: jei ekrane užrašoma 34 – visas veikimo valandų skaičius yra 340.

*Pastaba: Darbo valandų rodmenys iš ekrano išnyks, kai tik atleisite mygtuką.*

► Norėdami perkrauti valandų skaitiklį, paspauskite paleidimo mygtuką, palaukite, kol ekrane pamatysite veikimo valandas. Tada paspauskite paleidimo ir mygtukus vienu metu ir palaukite, kol veikimo valandos išnyks iš ekrano (matysis „00“).

## Aplinka

- Prietaiso lempos yra medžiagu, galinčių pakenkti aplinkai. Lempas meskite ne su įprastomis buitinėmis atliekomis, o pristatykite į oficialų surinkimo punktą.
- Susidėvėjusio prietaiso nemeskite su įprastomis buitinėmis atliekomis, o nuneškite jį į oficialų surinkimo punktą perdirbti. Tokiu būdu prisidėsite prie aplinkosaugos. (Pav. 33)

## Garantijos apribojimas

Šioms dalims negalioja tarptautinės garantijos terminai:

- įdegio lempos
- akriliniai užtiesalai ir akrilinių užtiesalų valymo išlaidos

## Dažnai pateikiami klausimai

Šiame skyriuje pateikti klausimai, dažniausiai užduodami apie šį deginimosi prietaisą.

Klausimas	Atsakymas
Kodėl deginimosi prietaisas neveikia?	Kištukas gali būti netinkamai įstatytas į sieninį el. lizdą. Tinkamai įstatykite kištuką į sieninį el. lizdą. Tai gali būti elektros įtampos problema. Patikrinkite, ar yra elektros įtampa, įjungdami kitą prietaisą. Galbūt nenustatėte laikmačio. Nustatykite laikmatį tinkamam deginimosi laikui.
Kodėl veido įdegio lempos neveikia?	Veido įdegio lempos gali būti neįjungtos. Įjunkite veido įdegio lempas. Veido įdegio lempa gali būti per daug įkaitusi, kad veiktų. Leiskite lempai atvėsti bent 3 minutes prieš vėl ją įjungdami.
Kodėl grandinės, prie kurios prijungtas prietaisas, saugiklis išjungia maitinimą, kai prietaisas įjungiamas arba naudojamas?	Grandinės, prie kurios prijungtas deginimosi prietaisas, saugiklis turi būti 16 A standartinis saugiklis (HB584 modeliams Jungtinėje Karalystėje – 13 A saugiklis) arba lėtai perdegantis automatinis saugiklis. Taip pat gali būti, kad prie tos pačios grandinės prijungėte per daug prietaisų.
Kodėl deginimosi rezultatai ne tokie geri, kokių tikėtasi?	Galbūt naudojate ilgintuvą, kuris yra per ilgas, pažeistas ir/arba nėra tinkamas srovės stiprumas. Pasitarkite su pardavėju. Mes jums patariame nenaudoti ilgintuvo. Galbūt pasirinkote deginimosi kursą, kuris netinka jūsų odos tipui. Pasitarkite lentelėje, esančioje skyrelyje „Deginimosi seansai: kaip dažnai ir kiek ilgai?“. Jei lempos naudojamos ilgą laiką, mažėja jų galia. Tai pastebima tik po kelerių metų naudojimo. Šią problemą galima spręsti šiek tiek ilginant deginimosi laiką arba pakeičiant lempas.
Kodėl prietaisas neskleidžia pakankamai aromato?	Deginimosi rezultatas priklauso nuo jūsų odos tipo ir pasirinkto deginimosi kurso. Pirmasis efektas bus matomas po kelių seansų. Perskaitykite paskutinę skirsnio „Natūralūs aromatai“ dalį skyrelyje „Prietaiso naudojimas“.
Kodėl tam tikros mano kūno dalys lieka baltos?	Kai žmogus guli ant kieto paviršiaus, kraujo apytaka tam tikrose kūno vietose sumažėja. Kai kuriems žmonėms dėl to deginantis ant kūno gali atsirasti baltų taškų, paprastai apatinėje nugaros dalyje

**Ievads****Solārijs visam ķermenim**

Ar šo solāriju var ērti nosauļoties mājas apstākļos. Sauļošanas lampas izstaro redzamo gaismu, siltumu un ultravioleto gaismu. Tās rada iespaidu, it kā jūs saūļotos dabīgā saulesgaismā. Šī iekārta vienmērīgi nosauļo visu ķermeni no galvas līdz kājām, arī sānus.

**Vispārējs apraksts (Zīm. 1)**

- A** Pārsega ventilācijas atveres
- B** Dzesēšanas ventilators
- C** Taimeris (tikai modelim HB584)
- D** Pārsega akrila pārklājs un aizsargfolija
- E** Pārsega lampas un starteri
  - HB584: 12 x Maxlight 100W CE III, 12 starteri (tips: Maxlight)
  - HB585: 8 x Maxlight 100W CE III, 4 x Maxlight 80W CE III, 12 starteri (tips: Maxlight), 1 x HP400SH
- F** Stereo Aktīvie skaļruņi (tikai modelim HB585)
- G** Smaržu kasetne (tikai modelim HB585)
- H** Gulvietas akrila pārklājs un aizsargfolija
- I** Vadības panelis (tikai modelim HB585)
  - 1 Sejas solārija ieslēgšanas/izslēgšanas poga (▶)
  - 2 Sejas apsaulotāja pārslēgs pilnas intensitātes (☀) vai uz pusi samazinātas intensitātes (☁) režīma ieslēgšanai
  - 3 Ķermeņa papildu dzesēšanas ieslēgšanas/izslēgšanas poga (⚡)
  - 4 Taimera +/- pogas
  - 5 Taimera displejs
  - 6 Iedarbināšanas/apturēšanas poga (⏸)
- J** Ventilācijas atveres ķermeņa dzesēšanai (tikai modelim HB585)
- K** Gulvietas lampas un starteri
  - 12 lampas (tips: Maxlight 100W CE III) un 12 starteri (tips: Maxlight)
- L** Leņķa profils
- M** Priekšējie un sānu paneļi
- N** Aizsargbrilles (2 pāri, modeļa Nr: HB071)
- O** Kājas
- P** Gulvietas ventilācijas atveres
- Q** Aizmugures panelis
- R** Savienojošais kabelis starp gulvietu un pārsegu
- S** Elektrības vads

**Svarīgi**

Pirms ierīces lietošanas uzmanīgi izlasiet šo lietošanas pamācību un saglabājiet to, lai vajadzības gadījumā varētu ieskatīties tajā arī turpmāk.

- ▶ Pirms ierīces pieslēgšanas elektrotīklam pārbaudiet, vai uz tās norādītais spriegums sakrīt ar jūsu vietējā elektrotīkla spriegumu.
- ▶ Ja elektrības vads ir bojāts, tas jānomaina autorizētā Hapro servisa centrā, lai izvairītos no bīstamām situācijām.
- ▶ Ja elektrotīkla kontaktligzdā, kurai pieslēgta šī ierīce, savienojumos ir slikts kontakts, ierīces kontaktdakša sakarst. Raugieties, lai šīs ierīces kontaktdakša tiktu iesprausta pareizi pieslēgtā kontaktligzdā.
- ▶ Ierīce jāpieslēdz elektriskā tīkla līnijai, kas aizsargāta ar standarta 16A drošinātāju (Lielbritānijā modelim HB584 ar 13A drošinātāju) vai ar vājas vilkmes automātisko drošinātāju.
- ▶ Tikai modelim HB585: Sejas solārijs ir aprīkots ar automātisku aizsardzību pret pārkaršanu. Ja ierīce netiek pietiekami dzesēta (piemēram, tāpēc ka aizsegta ventilācijas atveres), sejas solārijs automātiski atslēdzas. Tiklīdz pārkaršanas cēlonis ir novērsts un sejas solārijs ir atdzisis, tas atkal automātiski ieslēdzas.
- ▶ Ūdens apvienojumā ar elektrību ir bīstama kombinācija. Nelietojiet šo ierīci slapjā vidē (piemēram, vannas istabā, dušas vai peldbaseina tuvumā).
- ▶ Lietojot šo ierīci tūlīt pēc peldēšanās vai mazgāšanās dušā, pirms tās lietošanas pamatīgi noslaukieties.
- ▶ Pēc lietošanas vienmēr atslēdziet ierīci no sienas kontaktligzdas.
- ▶ Raugieties, lai bērni nerotaļājas ar ierīci.
- ▶ Horizontālais solārijs nav piemērots cilvēkiem, kas nav sasnieguši 18 gadu vecumu.
- ▶ Pārvietojot ierīci, raugieties, lai elektrības vads netiek iespiests zem kādas no ierīces kājām.
- ▶ Raugieties, lai lietošanas laikā pārsega un gulvietas ventilācijas atveres paliktu atvērtas.
- ▶ Nepārsniedziet ieteikto sauļošanās ilgumu un maksimāli pieļaujamo sauļošanās stundu skaitu (skatīt nodaļu 'Sauļošanās seansi: cik bieži un cik ilgi?').
- ▶ Atsevišķas ķermeņa daļas sauļojiet tikai reizi dienā. Dienās, kad izmantots solārijs, izvairieties no pārāk ilgās uzturēšanās saulē.
- ▶ Nelietojiet šo solāriju slimības laikā un/vai pēc ādas jutīgumu paaugstinošu medikamentu vai kosmētisko līdzekļu lietošanas. Īpaši uzmanieties, ja jums ir stipri paaugstināta jutība pret ultravioleto gaismu. Šābu gadījumā konsultējieties ar ārstu.
- ▶ Šo solāriju nedrīkst lietot cilvēki, kas atrodas saulē neiedeg, bet apdeg, cilvēki, kas tajā brīdī jau ir apdedzinājušies saulē, bērni un cilvēki, kas slimo (vai agrāk ir slimājuši) ar ādas vēzi vai kas ir predisponēti uz saslimšanu ar ādas vēzi.
- ▶ Ja 48 stundu laikā pēc sauļošanās parādās nepatīkamas sajūtas, piemēram, nieze, vairs neizmantojiet solāriju un sazinieties ar savu ārstējošo ārstu.
- ▶ Konsultējieties ar ārstu, ja uz ādas izveidojas ilgi nezūdoši uztūkumi vai čūlas vai ja novērojamas pārmaiņas pigmentētajās dzimumzīmēs.
- ▶ Sauļošanās laikā vienmēr lietojiet ierīces komplektā esošās aizsargbrilles, lai pasargātu acis no pārmērīga apstarojuma (skatīt arī nodaļu 'Sauļošanās un veselība').
- ▶ Pirms sauļošanās seansa rūpīgi notīriet krēmu, lūpu krāsu un pārējo kosmētiku.
- ▶ Neizmantojiet nekādus sauļošanās krēmus vai līdzekļus iedeguma pastiprināšanai.
- ▶ Ja pēc sauļošanās seansa āda ir sausa, ieziediet to ar mitrinošu krēmu.
- ▶ Nekad nelietojiet šo ierīci, ja ir bojāts taimeris vai vadības panelis vai arī, ja ir bojāti, salauzti vai nav uzlikti sejas solārija akrila pārklājs vai UV filtrs (tikai modelim HB585).
- ▶ Saules gaismas iedarbības rezultātā var izbalot krāsas. Tas pats var notikt arī lietojot šo ierīci.
- ▶ Negaidiet, ka solārija nosauļosieties labāk nekā saulē.

Tikai modelim HB585:

- ▶ **Smaržu granulas glabāriet bērniem nepieejamā vietā.**
- ▶ **Aromātiskās granulas nav ēdamas.**
- ▶ **Ja smaržu granulas nonāk saskarē ar acīm, izskalojiet acis ar lielu daudzumu ūdens.**
- ▶ **Nelietojiet smaržu kasetni, ja jums ir alerģija pret smaržu. Neskaitdību gadījumā konsultējieties ar ārstu.**

### Elektromagnētiskie Lauki (EMF)

Šī Hapro ierīce atbilst visiem standartiem saistībā ar elektromagnētiskiem laukiem (EMF). Ja rīkojaties atbilstoši un saskaņā ar instrukcijām šajā rokasgrāmatā, ierīce ir droši izmantojama saskaņā ar mūsdienās pieejamajiem zinātniskiem datiem.

- ▶ **Trokšņa līmenis: Lc = 67 dB [A]**

## Sauļošanās un veselība

### Saule, ultravioletie stari un sauļošanās

#### Saule

Saules enerģijai ir dažādi veidi. Tās gaismā mēs redzam apkārtni, ultravioleto staru ietekmē mēs iedegam un infrasarkanie stari rada siltumu, kurā mums tā patīk gozēties.

#### Ultravioletais starojums un jūsu veselība

Tāpat kā sauļojoties dabiskajā saules gaismā, iesauļošanās process aizņem kādu laiku. Pirmie rezultāti kļūst redzami tikai pēc vairākiem seansiem (skatīt nodaļu 'Sauļošanās seansi: cik bieži un cik ilgi?').

Pārlietu ilga uzturēšanās ultravioletajos staros (dabiskajā saules gaismā vai solārija mākslīgajā gaismā) var izraisīt apdegumus.

Līdzīgi citiem faktoriem, piemēram, ilgstoša uzturēšanās dabiskajā saules gaismā, nepareiza un pārmērīga solārija izmantošana var palielināt iespēju saslimt ar ādas un acu slimībām. Saslimšanas riska pakāpe ir atkarīga gan no sauļošanās veida, intensitātes un ilguma, gan no cilvēka ādas jutīguma. Jo ilgāk āda un acis ir pakļautas ultravioleto staru iedarbībai, jo ir augstāka iespēja panākt konjunktivītu, acs tīklenes bojājumu, kataraktas, pāragras ādas novecošanās, ādas audzēju u. c. veidošanos. Daži medikamenti un kosmētikas līdzekļi paaugstina ādas jutību.

#### ▶ Tāpēc ir ļoti svarīgi:

- rīkoties saskaņā ar norādēm, kas sniegtas nodaļās 'Svarīgi' un 'Sauļošanās seansi: cik bieži un cik ilgi?';
- nepārsniegt maksimāli pieļaujamo sauļošanās stundu skaitu gadā (skatīt sadaļu 'Sauļošanās seansi: cik bieži un cik ilgi?');
- vienmēr sauļošanās laikā lietojiet komplektā esošās aizsargbrilles.

#### Sauļošanās seansi: cik bieži un cik ilgi?

- ▶ **Pirmās 5 līdz 10 dienas nesauļojieties vairāk par vienu seansu dienā. Pēc pirmā seansa nākamais drīkst būt tikai pēc ne mazāk kā 48 stundām. Pēc šī 5 līdz 10 dienu kursa iesakām sauļošanos uz kādu laiku pārtraukt.**

*Piezīme: Apmēram mēnesi pēc kursa pārtraukšanas āda būs zaudējusi iedeguma intensitāti. Varat uzsākt jaunu kursu.*

*Piezīme: Ja gribat saglabāt iedegumu, pēc kursa beigām nepārtrauciet sauļošanos, bet turpiniet sauļošanos ar vienu vai diviem seansiem nedēļā.*

Neatkarīgi no tā, vai jūs izvēlaties uz laiku pārtraukt sauļošanos, vai turpināt sauļoties retāk, vienmēr atcerieties, ka nedrīkst pārsniegt maksimāli pieļaujamo sauļošanās stundu skaitu. Šai ierīcei maksimāli pieļaujamais stundu skaits ir 17 stundas (= 1020 minūtes) gadā.

#### Piemērs

Pieņemsim, ka jūs izvēlaties 10 dienu kursu ar 6 minūšu ilgu sauļošanās seansu pirmajā dienā un 20 minūšu ilgu sauļošanās seansu katrā no nākamajām deviņām dienām.

- ▶ **Pilns kurss tad ilgst (1 x 6 minūtes) + (9 x 20 minūtes) = 186 minūtes.**

*Piezīme: Vienā gadā var būt 5 šādi kursi, kas ir 5 x 186 minūtes = 930 minūtes.*

#### Tabula

Kā parādīts tabulā, sauļošanās kursa pirmajam seansam vienmēr vajadzētu būt 6 minūtes ilgam, neatkarīgi no ādas jutīguma. Ja seansi šķiet pārāk ilgi (piem., ja āda pēc seansa kļūst sausa un jutīga), iesakām saīsināt seansa laiku par 5 minūtēm.

UV seansa ilgums katrai atsevišķai ķermeņa daļai.	Personām ar ļoti jutīgu ādu	Personām ar normālu ādu	Personām ar mazāk jutīgu ādu
1. seanss	6	6	6
vismaz 48 stundas ilgs pārtraukums	vismaz 48 stundas ilgs pārtraukums	vismaz 48 stundas ilgs pārtraukums	vismaz 48 stundas ilgs pārtraukums
2. seanss	10	15-20	20-25
3. seanss	10	15-20	20-25
4. seanss	10	15-20	20-25
5. seanss	10	15-20	20-25
6. seanss	10	15-20	20-25
7. seanss	10	15-20	20-25
8. seanss	10	15-20	20-25
9. seanss	10	15-20	20-25
10. seanss	10	15-20	20-25

## Sagatavošana lietošanai

Lai nodrošinātu optimālu komfortu, lietojiet ierīci pie apkārtējās temperatūras aptuveni 18 °C. Ja guļvieta kļūst pārāk silta, pazeminiet telpas temperatūru zem 20 °C.

### Guļvieta

Vienmēr montējiet un pārbīdiet guļvietu divatā.

- ▶ Montēšanas laikā solārijs kļūst arvien smagāks, un to ir arvien grūtāk pārvietot. Tāpēc iesakām solāriju montēt tajā vietā, kur tas tiks lietots.
- ▶ Raugieties, lai būtu pietiekami daudz brīvas vietas blakus solārijam (vismaz 50 cm) un aiz tā (vismaz 30 cm).

**1** Uzlieciet guļvietu uz galds tā, lai spuldzes būtu vērstas uz leju. (Zīm. 2)

**2** Stingri uzspiediet kājas uz attiecīgajām tapām.

*Piezīme: Pirms guļvietas nolikšanas uz kājām izlemiet, kāds būs pārsega atvēršanas virziens. Tas guļvietas sāns, kurā ir savienošana caurumi, ir sāns, kurš kalpos kā šarnīrs pārsega atvēršanai un aizvēršanai.*

- ▶ Raugieties, lai kājas tiktu uzstādītas pareizā stāvoklī tā, ka savienošana kabelim paredzētā ligzda būtu vērsta uz aizmuguri. (Zīm. 3)
- ▶ Raugieties, lai lodveida šarnīri būtu pretim viens otram. (Zīm. 4)
- ▶ Nemēģiniet pacelt vai sagāzt guļvietu, turot to aiz kājām! (Zīm. 5)

**3** Izmantojot sešstūru uzgriežņu atslēgu, ar 4 skrūvēm piestipriniet leņķa profilu rāmja kājām. (Zīm. 6)

**4** Viens no jums stingri spiediet priekšējo paneli pret rāmi, kamēr tas izliecas. (Zīm. 7)

**5** Otrs nostipriniet priekšējo paneli ar uzgriežņiem. (Zīm. 8)

**6** Piestipriniet sānu paneļus rāmja kājām. (Zīm. 9)

**7** Paceļot un pagriežot guļvietu, uzmanīgi nostādiet to uz kājām. (Zīm. 10)

### Pārsegs

Vienmēr montējiet un pārbīdiet pārsegu divatā.

**1** Uzstādiet pārsegu uz kājām. (Zīm. 11)

**2** Uzmanīgi aizveriet pārsegu. (Zīm. 12)

**3** Piestipriniet pārsegu kājām ar skrūvēm. (Zīm. 13)

**4** Piestipriniet pneimatiskās atsperes resnāko daļu augšējiem lodveida šarnīriem. (Zīm. 14)

**5** Divatā paceliet pārsegu. (Zīm. 15)

**6** Piestipriniet pneimatiskās atsperes tievāko daļu apakšējiem lodveida šarnīriem. (Zīm. 16)

**7** Stingri pievelciet sešstūraino ligzdas un galviņas sastiprināšanas skrūvi ar sešstūru uzgriežņatslēgu. (Zīm. 17)

**8** Piestipriniet aizmugures paneli pārsega kājām. (Zīm. 18)

**9** Iespraudiet pārsega kontaktdakšu guļvietas ligzdā (atskan klikšķis). (Zīm. 19)

▶ Spraudni var atvienot ar skrūvgrieža palīdzību, kā parādīts attēlā. (Zīm. 20)

**10** Iespraudiet elektriskās barošanas vada spraudni sienas kontaktligzdā.

▶ Solāriju pārvietojiet tikai uzmanīgi pārbīdot pa grīdu vai divatā pārceļot. (Zīm. 21)

## Ierīces lietošana

### Sauļošanās (tikai modelim HB584)

**1** Pagriežot taimeri uz vajadzīgo sauļošanās ilgumu, ieslēdziet ierīci. Pareizos sauļošanās ilgumus skatīt iedaļā 'Sauļošanās seansi: cik bieži un cik ilgi?'. (Zīm. 22)

**2** Uzlieciet komplektā esošās aizsargbrilles.

Lietojiet šīs aizsargbrilles tikai, kad sauļojaties Hapro solārijā. Nelietojiet tās nekādiem citiem nolūkiem.

Aizsargbrilles atbilst II aizsardzības klasei saskaņā ar Direktīvu 89/686/EEK.

**3** Atbīdiet pārsegu atpakaļ. (Zīm. 23)

**4** Nogulieties uz guļvietas. (Zīm. 24)

**5** Pēc nogulšanās uz guļvietas pavelciet pārsegu horizontālā stāvoklī. (Zīm. 25)

**6** Kad iestatītais sauļošanās laiks ir pagājis, lampas automātiski izslēdzas. Seansa pēdējās minūtes laikā ierīce izdod skaņas signālu.

### Sauļošanās (tikai modelim HB585)

**1** Spiežot + vai - pogu, iestatiet vajadzīgo sauļošanās laiku, un tad nospiediet palaišanas pogu . Pareizos sauļošanās ilgumus skatīt iedaļā 'Sauļošanās seansi: cik bieži un cik ilgi?'.

Lai laiku iestatītu ātrāk, turiet pogu nospiestu.

**2** Uzlieciet komplektā esošās aizsargbrilles.

Lietojiet šīs aizsargbrilles tikai, kad sauļojaties Hapro solārijā. Nelietojiet tās nekādiem citiem nolūkiem.

Aizsargbrilles atbilst II aizsardzības klasei saskaņā ar Direktīvu 89/686/EEK.

**3** Atbīdiet pārsegu atpakaļ. (Zīm. 23)

**4** Nogulieties uz guļvietas (Zīm. 24)

Atguļoties uz guļvietas, raugieties, lai jūsu seja atrastos zem sejas apsaulotāja.

**5** Pēc nogulšanās uz guļvietas pavelciet pārsegu horizontālā stāvoklī. (Zīm. 25)

**6** Kad iestatītais sauļošanās laiks ir pagājis, lampas automātiski izslēdzas. Seansa pēdējo 10 sekunžu laikā ierīce izdod skaņas signālu.

- ▶ Seansa laikā sejas apsaulotāju var ieslēgt un izslēgt nospiežot ► pogu.
  - ▶ Nospiediet ☺/☹ pogu, lai ieslēgtu pilnu intensitāti vai uz pusi samazinātu intensitāti.
  - ▶ Sauļošanās seansa laikā, nospiežot pogu ☼, varat ieslēgt ķermeņa atvēsināšanas ventilatoru papildu komfortam.
- Pēc sejas apsaulotāja ieslēgšanās to no jauna var ieslēgt tikai pēc 3 minūtēm. Šī atdzišanas perioda laikā pie ☺/☹ pogas redzami mirgojoši simboli.

### Dabiskās smaržas (tikai modelim HB585)

Sauļošanās seansa laikā varat baudīt savas iemīļotās smaržas. Varat izvēlēties kādu no trim dažādām smaržām.

- ▶ Ir speciāli izstrādātas smaržu granulas, kas paredzētas lietošanai šajā ierīcē. Nelietojiet nekādas citas granulas.

#### Kasetes uzpildīšana

- 1 Uzspiediet uz mazajiem spiešanas punktiem un noņemiet kasetnes vāciņu. (Zīm. 26)
- 2 Atveriet sauso smaržu maisiņu pie mazās atveres augšpusē.
- 3 Piepildiet kasetni, ieberot tajā visu viena smaržu granulu maisiņa saturu.
- 4 Uzspiediet vāciņu atpakaļ uz kasetnes (atskan klikšķis).

#### Kasetnes ievietošana un izņemšana

- 1 Ielieciet kasetni turētājā. To var ielikt tikai vienā stāvoklī, un tā fiksējas savā vietā ar klikšķi. (Zīm. 27)
- ▶ Lai izņemtu kasetni, satveriet kasetni aiz sāniem ar īkšķi un rādītājpirkstu. Uzspiediet uz diska un izņemiet kasetni no turētāja. (Zīm. 28)

#### Aromāta izdalīšanās līmeņa izvēle

- 1 Pagrieziet kasetni, lai iestatītu vēlamo smaržas izdalīšanās intensitāti. (Zīm. 29)
- Lai palielinātu smaržas izdalīšanās intensitāti, pagrieziet kasetni lielās puķes simbola virzienā. Lai samazinātu smaržas izdalīšanās intensitāti, pagrieziet to pretējā virzienā.

- 2 Ja pārtraucat ierīces lietošanu vai nevēlaties, ka izdalās smarža, pagrieziet kasetni līdz galam virzienā prom no lielās puķes simbola. (Zīm. 30)

Caurumi vairs nav redzami.

- 3 Ja no kasetnes vairs neizdalās smarža, nomainiet granulas. Nomainiet smaržas ir nopērkamas paciņās (tipa Nr.: HB080) ar 3 smaržu granulu maisiņiem katrā.
- ▶ Lūdzu, ņemiet vērā, ka smaržas intensitāte ir atkarīga no vairākiem faktoriem, piemēram, šādiem:
  - Pēc pierašanas pie smaržām, tās var sajukt mazāk vai nesajukt nemaz, bet tas ir normāli.
  - Ja galva ir pagriežta pa labi, smarža ir mazāk jūtama nekā tad, ja galva ir pagriežta pa kreisi.
  - Smaržas intensitāti var ietekmēt arī gaisa plūsmas telpā, kurā tiek lietota šī ierīce.
  - Smaržas uztveri var iespaidot arī cilvēka organisma stāvoklis.

### Stereo Aktīvie skaļruņi (tikai modelim HB585)

Sauļošanās laikā varat klausīties savu iemīļoto mūziku, pieslēdzot ierīcei savu atskaņošanas aparāturu (piemēram, CD/MP3 vai radio). Atskaņošanas aparātūras pieslēgšanai izmantojiet šīs ierīces komplektā esošo kabeli ar 2 spraudņiem.

- 1 Vienu spraudni iespraudiet AUX ligzdā skaļruņa labajā pusē.
- 2 Otru spraudni iespraudiet savas atskaņošanas aparātūras (piemēram, CD/MP3 vai radio) austiņu ligzdā.
- ▶ Skaļumu varat regulēt uz savas atskaņošanas aparātūras.
  - Neiestatiet pārāk lielu skaļumu, jo tā var nelabojami sabojāt skaļruņus.
  - Mēs pat ieteiktu jums iestatīt mazāku skaļumu par ierasto, tāpēc ka telpa starp guļvietu un pārsegu darbojas kā akustiskā kārbā un pastiprina skaņu.

### Tīrīšana

Pirms ierīces tīrīšanas vienmēr izvelciet ierīces elektrības vada spraudni no kontaktligzdas un ļaujiet ierīcei atdzist.

Ierīces tīrīšanai nekad nelietojiet nekādus berzamos vīškus, abrazīvus tīrīšanas līdzekļus vai agresīvus šķidrums, piemēram, benzīnu vai acetonu.

Nekad nelietojiet ķīmiskus šķidrums, piemēram, etilspirtu, metilspirtu, benzīnu vai acetonu akrila virsmu tīrīšanai, jo tas radīs neizlabojamus bojājumus.

- 1 Solārija ārpusi tīriet ar mitru drānu.
- Nepieļaujiet ūdens nokļūšanu ierīcē.
- 2 Aizsargbrilles tīriet ar mitru drāniņu.

### Rezerves daļas

Sauļošanās lampas izstarotās gaismas spožums ar laiku samazinās (normālas lietošanas gadījumā pēc vairākiem gadiem). Kad tas notiek, ir novērojama ierīces sauļošanas spējas samazināšanās. Šo problēmu var atrisināt, iestatot nedaudz ilgāku sauļošanās laiku vai nomainot sauļošanās lampas.

- ▶ Iesakām nomainīt apsaulošanas spuldzes pēc 500 darba stundām.
- ▶ Sauļošanās lampu un/vai starteru nomainītu uzticēt Hapro pilnvarota pakalpojumu centra personālam. Tam ir šim darbam nepieciešamās zināšanas un iemaņas, kā arī oriģinālās solārija rezerves daļas.
- ▶ Sejas solārija (tikai modelim HB585) UV filtrs aizsargā pret nevēlamu UV gaismas iedarbību. Tāpēc ir svarīgi bojātu vai salauztu filtru nomainīt nekavējoties.
- ▶ Sejas solārija lampu (tikai HB585) drīkst nomainīt tikai Hapro pilnvarota pakalpojumu centra personāls.
- ▶ Ja elektrības vads ir bojāts, tas jānomaina autorizētā Hapro servisa centrā, lai izvairītos no bīstamām situācijām.
- ▶ Ja tomēr noteikti gribat lampas un/vai starterus nomainīt pats, rīkojieties šādi:

- 1 Atvienojiet gludekli no elektrotīkla.
- 2 Atskrūvējiet skrūves un noņemiet divus pārsegu un guļvietas galus nosedzošos vākus. (Zīm. 31)



**3** Pilnīgi izvelciet no ierīces akrila pārklāju. (Zīm. 32)

Tagad var piekļūt lampām un starteriem.

*Piezīme: Ja vēlaties, varat tīrīt arī akrila slokšņu iekšpusi (skatīt nodaļu 'Tīršana').*



**4** Pagrieziet spuldzes nedaudz pa kreisi vai pa labi, kamēr tās atbrīvojas.**5** Izvelciet spuldzes no turētājiem.**6** Pagrieziet starterus nedaudz pa kreisi un izvelciet tos.**7** Lai ieliktu jaunas lampas un/vai starterus, izpildiet iepriekšminētos norādījumus pretējā secībā un virzienā.**8** Iebīdīet akrila pārklāju atpakaļ pārsegā un guļvietā.**9** Uzlieciet pārsega un guļvietas galus nosedzošos vākus un nostipriniet tos ar skrūvēm.

Tikai modelim HB 585: Ierīcei ir skaitītājs, kurš reģistrē sauļošanās lampu darba stundu skaitu.

**▶** Iestatiet laiku uz 00, nospiediet palaišanas pogu  un turiet to nospiestu vismaz 2 sekundes. Pēc pīkstiena uz displeja parādās darba stundu skaits.

Lai iegūtu faktisko kopējo darba stundu skaitu, pareiziniet uz displeja redzamo skaitli ar 10. Piemēram: ja uz displeja redzams skaitlis 34, tad kopējais darba stundu skaits ir 340.

*Piezīme: Tiklīdz pogu  atlaiž, darba stundu skaits no displeja nozūd.*

**▶** Lai stundu skaitītāju no jauna iestatītu nulles stāvoklī, nospiediet un turiet nospiestu iedarbināšanas pogu , līdz uz displeja parādās darba stundu skaits. Tad vienlaikus spiediet iedarbināšanas pogu  un , līdz darba stundu skaits no displeja nozūd (parādās 00).**Vides aizsardzība**

- ▶ Šīs ierīces spuldzēs ir vielas, kas var kaitēt videi. Neizmetiet lampas kopā ar parastajiem sadzīves atkritumiem, bet nododiet tās oficiālā savākšanas vietā.
- ▶ Pēc ierīces kalpošanas laika beigām, neizmetiet to kopā ar sadzīves atkritumiem, bet nododiet to oficiālā savākšanas punktā pārstrādei. Tādā veidā jūs palīdzēsiet saudzēt apkārtējo vidi. (Zīm. 33)

**Garantijas ierobežojumi**

Starptautiskā garantija neattiecas uz turpmāk minētajām detaļām:

- sauļošanās lampas
- akrila pārklāja un akrila pārklāju tīršanas izmaksas

**Visbiežāk uzdotie jautājumi**

Šajā nodaļā ir ietverti visbiežāk uzdotie jautājumi par šo solāriju. Ja nevarat atrast atbildi uz savu jautājumu, lūdzu, sazinieties ar Hapro klientu apkalpošanas centru jūsu valstī.

Jautājums	Atbilde
Kāpēc ierīce nedarbojas?	Varbūt kontaktdakša nav pareizi iesprausta kontaktligzdā. Iespraudiet kontaktdakšu kontaktligzdā pareizi.
	Varbūt ir atslēgusies elektrības padeve. Pārbaudiet elektrības padeves esamību, pieslēdzot kādu citu ierīci.
	Varbūt nav bijis iestatīts taimeris. Iestatiet taimeris uz atbilstošu sauļošanās laiku.
Kāpēc nedarbojas sejas solārijs?	Varbūt sejas solārijs nav ieslēgts. Ieslēdziet sejas solāriju.
	Varbūt sejas solārijs neieslēdzas tāpēc, ka tā lampa vēl ir pārāk karsta. Pirms atkārtotas ieslēgšanas ļaujiet lampai atdzist vismaz 3 minūtes.
Kādēļ pēc ierīces ieslēgšanas vai tās lietošanas laikā drošinātāji atslēdz elektrotīkla līniju, kurai pieslēgta ierīce?	Līnijai, kurai pieslēgta ierīce, jābūt aizsargātai ar standarta 16 A drošinātāju (Lielbritānijā modelim HB584 ar 13 A drošinātāju) vai ar vājas vilkmes automātisko drošinātāju. Var arī būt, ka vienai līnijai ir pieslēgts pārāk daudz ierīču.
Kāpēc sauļošanās rezultāti nav tik labi kā gaidīju?	Varbūt jūsu lietotā pagarinātāja aukla ir pārāk gara un/vai tās šķērsgriezums neatbilst strāvas lielumam. Konsultējieties ar pārdevēju. Mūsu vispārējais ieteikums ir nelietot pagarinātāju.
	Varbūt izvēlētais sauļošanās kurss nav bijis atbilstošs jūsu ādas tipam. Pārlicinieties par to sadaļā 'Sauļošanās seansi: cik bieži un cik ilgi?'.
	Ja spuldzes ir lietotas ilgu laiku, to sauļošanas spēja samazinās. Šis efekts kļūst manāms pēc vairākiem gadiem. Šo problēmu var atrisināt iestatot nedaudz ilgāku sauļošanās laiku vai nomainot spuldzes.
	Sauļošanās rezultāts ir atkarīgs no ādas tipa un izvēlēta sauļošanās kursa. Pirmie rezultāti kļūst redzami tikai pēc vairākiem seansiem.
Kāpēc ierīce neizdala pietiekamu smaržas daudzumu?	Izlasiet sadaļas 'Dabiskās smaržas' beigu daļu nodaļā 'Ierīces lietošana'.
Kāpēc dažas mana ķermeņa daļas paliek baltas?	Kad cilvēks guļ uz cietas virsmas, dažās ķermeņa daļās samazinās asinsrite. Tā rezultātā dažiem cilvēkiem sauļošanās laikā dažās ķermeņa vietās, parasti muguras lejasdaļā, var palikt balti plankumi.

## Wprowadzenie

### Urządzenie do opalania całego ciała

Dzięki temu urządzeniu można wygodnie opalać się w swoim domu. Lampy opalające emitują światło widzialne, ciepło i promienie ultrafioletowe, dzięki czemu użytkownik ma wrażenie, że opala się w prawdziwych promieniach słońca. Urządzenie to opala równo całe ciało od stóp do głowy, łącznie z bokami.

### Opis ogólny (rys. 1)

- A** Otwory wentylacyjne górnej części urządzenia
- B** Wentylator chłodzący
- C** Minutnik (tylko model HB584)
- D** Szyba akrylowa i folia ochronna górnej części urządzenia
- E** Lampy i zapłonnik górnej części urządzenia
  - HB584: 12 x Maxlight 100W CE III, 12 zapłonników (typu Maxlight)
  - HB585: 8 x Maxlight 100W CE III, 4 x Maxlight 80W CE III, 12 zapłonników (typu Maxlight), 1 x HP400SH
- F** Aktywne głośniki stereofoniczne (tylko model HB585)
- G** Wkład zapachowy (tylko model HB585)
- H** Szyba akrylowa i folia ochronna łóżka
- I** Panel sterowania (tylko model HB585)
  - 1 Wyłącznik minisolarium (▶)
  - 2 Przełącznik maksymalnej (☺) i średniej (☹) intensywności opalania
  - 3 Wyłącznik systemu dodatkowego chłodzenia ciała (⚡)
  - 4 Przyciski minutnika +/-
  - 5 Wyświetlacz minutnika
  - 6 Przycisk uruchomienia/zatrzymania (⓪)
- J** Otwory wentylacyjne do chłodzenia ciała (tylko model HB585)
- K** Lampy i zapłonnik łóżka
  - 12 lamp (typu Maxlight 100W CE III) i 12 zapłonników (typu Maxlight)
- L** Profil kątowy
- M** Panel przedni i panele boczne
- N** Okularki ochronne (2 pary, model nr HB071)
- O** Nogi
- P** Otwory wentylacyjne łóżka
- Q** Panel tylny
- R** Przewód łączący łóżko z górną częścią urządzenia
- S** Przewód sieciowy

### Ważne

Przed pierwszym użyciem urządzenia zapoznaj się dokładnie z jego instrukcją obsługi i zachowaj ją na wypadek konieczności użycia w przyszłości.

- ▶ **Przed podłączeniem urządzenia upewnij się, czy napięcie podane na urządzeniu jest zgodne z napięciem w sieci elektrycznej.**
- ▶ **Ze względów bezpieczeństwa oddaj uszkodzony przewód sieciowy do wymiany do autoryzowanego centrum serwisowego firmy Hapro lub odpowiednio wykwalifikowanej osobie.**
- ▶ **Jeśli gniazdko elektryczne, z którego zasilane jest urządzenie, jest źle podłączone, wtyczka może się nagrzewać. Upewnij się, czy podłączasz urządzenie do prawidłowo zainstalowanego gniazdka.**
- ▶ **Urządzenie musi być podłączone do obwodu wyposażonego w standardowy bezpiecznik 16A (w Wielkiej Brytanii — w bezpiecznik 13A w przypadku modelu HB584) lub automatyczny bezpiecznik zwłoczny (topikowy).**
- ▶ **Tylko model HB585: Minisolarium jest wyposażone w automatyczne zabezpieczenie przed przegrzewaniem. W przypadku niewystarczającego chłodzenia (np. w wyniku przykrycia otworów wentylacyjnych) urządzenie wyłącza się automatycznie. Po usunięciu przyczyny przegrzania i ostygnięciu minisolarium włączy się samoczynnie.**
- ▶ **Woda i elektryczność stanowią niebezpieczne połączenie. Nie używaj urządzenia w miejscu wilgotnym (np. w łazience lub w pobliżu prysznicza czy basenu).**
- ▶ **Po wyjściu z basenu lub prysznicu wytrzyj się dokładnie, zanim skorzystasz z urządzenia.**
- ▶ **Zawsze po zakończeniu korzystania z urządzenia wyjmij wtyczkę z gniazdka elektrycznego.**
- ▶ **Solarium nie jest odpowiednie dla osób w wieku poniżej 18 lat.**
- ▶ **Nie pozwalaj dzieciom bawić się urządzeniem.**
- ▶ **Sprawdź, czy podczas przesuwania przewodu sieciowego nie dostał się pod jedną z nóg urządzenia.**
- ▶ **Upewnij się, że podczas korzystania z urządzenia otwory wentylacyjne górnej części urządzenia i łóżka są odsłonięte.**
- ▶ **Nie przekraczaj zalecanego jednorazowego czasu opalania ani całkowitej liczby godzin opalania (patrz część „Opalanie: jak często i jak długo?”).**
- ▶ **Nie opalaj danej części ciała częściej niż raz dziennie. W dniu opalania unikaj przebywania na słońcu.**
- ▶ **Nie używaj tego urządzenia do opalania podczas choroby ani w trakcie przyjmowania leków lub stosowania kosmetyków zwiększających wrażliwość skóry. Jeśli jesteś wrażliwy na promieniowanie ultrafioletowe, zachowaj maksymalną ostrożność. W przypadku wątpliwości skonsultuj się ze swoim lekarzem.**
- ▶ **Urządzenie nie powinno być używane przez osoby, które na słońcu łatwo doznają poparzeń lub które mają poparzenia słoneczne, przez dzieci ani przez osoby, które cierpią (lub cierpiały w przeszłości) na raka skóry lub są potencjalnie zagrożone rakiem skóry.**
- ▶ **Zaprzestań korzystania z tego urządzenia do opalania i skontaktuj się z lekarzem, jeśli w ciągu 48 godzin po pierwszym opalaniu wystąpi swędzenie lub inne nieprzewidziane skutki.**
- ▶ **Skonsultuj się ze swoim lekarzem, jeśli masz na skórze trwałe guzki lub rany, albo jeśli zauważysz zmiany w wyglądzie pieprzyków.**
- ▶ **Podczas opalania zawsze wkładaj dostarczone wraz z urządzeniem okularki ochronne, które zapewniają oczom ochronę przed nadmiernym promieniowaniem ultrafioletowym (patrz również rozdział „Opalanie a zdrowie”).**
- ▶ **Przed opalaniem zetrzyj z twarzy kremy, szminkę i inne kosmetyki.**
- ▶ **Nie używaj kremów z filtrem przeciwsłonecznym ani preparatów przyspieszających opalanie.**
- ▶ **Jeśli po opalaniu skóra jest napięta, możesz użyć kremu nawilżającego.**
- ▶ **Nigdy nie korzystaj z urządzenia, jeśli minutnik lub panel sterowania są niesprawne lub jeśli szyba akrylowa albo filtr UV minisolarium (tylko w przypadku modelu HB585) są zniszczone, uszkodzone lub brakuje ich.**

- ▶ Pod wpływem słońca kolory płowieją. Ten efekt może występować także podczas korzystania z tego urządzenia.
  - ▶ Nie oczekuj, że efekt opalania za pomocą tego urządzenia będzie lepszy niż w przypadku naturalnego światła słonecznego.
- Tylko model HB585:
- ▶ Przechowuj granulki zapachowe w miejscu niedostępnym dla dzieci.
  - ▶ Granulki zapachowe nie nadają się do jedzenia.
  - ▶ Jeśli granulki zapachowe dostaną się do oczu, natychmiast przemyj oczy dużą ilością wody.
  - ▶ Nie używaj wkładu zapachowego, jeśli masz alergię na substancje zapachowe. W razie wątpliwości skonsultuj się z lekarzem.

### Pola elektromagnetyczne (EMF)

Niniejsze urządzenie firmy Hapro spełnia wszystkie normy dotyczące pól elektromagnetycznych. Jeśli użytkownik odpowiednio się z nim obchodzi i używa go zgodnie z zaleceniami zawartymi w instrukcji obsługi, urządzenie jest bezpieczne w użytku, co potwierdzają badania naukowe dostępne na dzień dzisiejszy.

- ▶ Poziom hałasu:  $L_c = 67 \text{ dB [A]}$

## Opalanie a zdrowie

### Słońce, promienie UV i opalanie

#### Słońce

Słońce dostarcza różnego typu energii. Światło dzienne umożliwia nam widzenie, promienie ultrafioletowe (UV) zapewniają opaleniznę, a promienie podczerwone (IR) dostarczają tak bardzo lubiane przez nas ciepło.

#### Promienie UV a zdrowie

Podobnie jak w przypadku światła słonecznego, proces opalania zajmuje trochę czasu. Pierwsze efekty będą widoczne dopiero po kilku sesjach (patrz część „Opalanie: jak często i jak długo?”).

Wystawienie na zbyt intensywne działanie promieni ultrafioletowych (naturalnego światła słonecznego lub sztucznego światła z urządzenia opalającego) może spowodować oparzenia.

Istnieje również wiele innych czynników, które mogą powodować problemy związane ze skórą lub oczami, np. zbyt intensywne opalanie na słońcu, niewłaściwe lub zbyt częste korzystanie z urządzenia opalającego. Nasilenie tego typu problemów zależy od sposobu, intensywności i czasu opalania, a także od wrażliwości skóry danej osoby.

Im częściej skóra i oczy są wystawiane na działanie promieni UV, tym większe jest ryzyko zachorowania na zapalenie rogówki, zapalenie spojówek, uszkodzenia siatkówki, powstania katarakty, przedwczesnego starzenia się skóry, a także rozwoju nowotworów skóry. Niektóre leki i kosmetyki powodują zwiększenie wrażliwości skóry.

#### ▶ Dlatego szczególnie ważne jest:

- stosowanie się do zaleceń w rozdziałach „Ważne” i „Opalanie: jak często i jak długo?”;
- nieprzekraczanie maksymalnej liczby godzin opalania w roku (patrz część „Opalanie: jak często i jak długo?”);
- zakładanie okularów ochronnych podczas każdego opalania.

#### Opalanie: jak często i jak długo?

- ▶ Korzystaj z urządzenia nie częściej niż raz dziennie przez 5 do 10 dni. Między pierwszym i drugim opalaniem zrób przerwę co najmniej 48 godzin. Po 5–10 dniowym cyklu zrób przerwę w opalaniu.

*Uwaga: Opalenizna znacznie zblednie po upływie około miesiąca od cyklu opalania. Możesz wówczas znów rozpocząć opalanie.*

*Uwaga: Jeśli chcesz utrzymać opaleniznę, po zakończeniu cyklu nie przerywaj opalania, tylko opalaj się raz lub dwa razy w tygodniu.*

Bez względu na to, czy na jakiś czas przestaniesz się opalać, czy też ograniczysz opalanie, musisz pamiętać, żeby nie przekroczyć całkowitej liczby godzin opalania. Dla tego urządzenia maksymalną liczbą jest 17 godzin (=1020 minut) rocznie.

#### Przykład

Załóżmy, że zamierzasz opalać się przez 10 dni — przez 6 minut pierwszego dnia i po 20 minut w ciągu 9 następujących dni.

- ▶ Cały proces opalania będzie zatem trwał  $(1 \times 6 \text{ minut}) + (9 \times 20 \text{ minut}) = 186 \text{ minut}$ .

*Uwaga: Możesz odbyć 5 takich cykli w roku, ponieważ  $5 \times 186 \text{ minut} = 930 \text{ minut}$ .*

#### Tabela

Zgodnie z tabelą pierwsza sesja każdego cyklu opalania powinna trwać 6 minut, niezależnie od wrażliwości skóry.

Jeśli uważasz, że sesje są zbyt długie (np. po opalaniu skóra jest napięta i podrażniona), radzimy skrócić czas opalania np. o 5 minut.

Czas opalania (ekspozycji na promieniowanie UV) dla poszczególnych części ciała	Osoby o bardzo wrażliwej skórze	Osoby o skórze normalnej	Osoby o mniej wrażliwej skórze
pierwsza sesja	6	6	6
przerwa min. 48 godzin	przerwa min. 48 godzin	przerwa min. 48 godzin	przerwa min. 48 godzin
druga sesja	10	15–20	20–25
trzecia sesja	10	15–20	20–25
czwarta sesja	10	15–20	20–25
piąta sesja	10	15–20	20–25
szósta sesja	10	15–20	20–25
siódma sesja	10	15–20	20–25
ósma sesja	10	15–20	20–25
dziewiąta sesja	10	15–20	20–25
dziesiąta sesja	10	15–20	20–25

## Przygotowanie do użycia

Dla optymalnej wygody korzystaj z urządzenia w temperaturze otoczenia wynoszącej ok. 18°C. Jeśli łóżko rozgrzeje się zbyt mocno, obniż temperaturę pokojową poniżej 20°C.

### Łóżko

Zawsze składaj i przesuwaj łóżko z pomocą drugiej osoby.

- ▶ Po złożeniu solarium staje się cięższe i trudniej je przesunąć. Z tego względu zalecamy składanie urządzenia w miejscu, w którym będzie użytkowane.
- ▶ Upewnij się, że jest wystarczająco dużo miejsca obok urządzenia (co najmniej 50 cm) i za nim (co najmniej 30 cm).

**1** Połóż łóżko na stole w taki sposób, aby lampy były zwrócone w dół. (rys. 2)

**2** Włóż pewnie nogi ramy w odpowiednie kołki.

*Uwaga: Przed umieszczeniem łóżka na nogach zdecyduj, w jaki sposób ma otwierać się górna część urządzenia. Strona łóżka z otworami łączącymi, to strona, na której znajdują się zawiasy górnej części urządzenia.*

- ▶ Upewnij się, że nogi zostały zamontowane w prawidłowej pozycji, tak aby gniazdo przewodu łączącego znajdowało się z tyłu. (rys. 3)
- ▶ Sprawdź, czy złącza kulowe są skierowane ku sobie. (rys. 4)
- ▶ Nie próbuj podnosić ani przechylać łóżka, chwytając za nogi! (rys. 5)

**3** Za pomocą klucza sześciokątnego i 4 śrub przymocuj do ramy profil kątowy. (rys. 6)

**4** Jedna osoba powinna mocno pchać panel przedni na ramę, dopóki panel się nie zakrzywi. (rys. 7)

**5** Druga osoba powinna zamocować panel przedni przy użyciu śrub. (rys. 8)

**6** Zamocuj panele boczne do nóg ramy. (rys. 9)

**7** Podnieś łóżko i ostrożnie przewróć na nogi ramy. (rys. 10)

### Górna część urządzenia

Zawsze składaj i przesuwaj górną część urządzenia z pomocą drugiej osoby.

**1** Postaw górną część urządzenia na jego nogi. (rys. 11)

**2** Ostrożnie zamknij górną część urządzenia. (rys. 12)

**3** Przymocuj górną część urządzenia do nóg za pomocą śrub. (rys. 13)

**4** Przymocuj koniec najgrubszej części amortyzatora do górnych złączy kulowych. (rys. 14)

**5** Podnieś górną część urządzenia z pomocą drugiej osoby. (rys. 15)

**6** Przymocuj koniec najcieńszej części amortyzatora gazowego do dolnych złączy kulowych. (rys. 16)

**7** Mocno przykręć śrubę sześciokątą przy użyciu klucza sześciokątnego. (rys. 17)

**8** Przymocuj panel tylny do nóg górnej części urządzenia. (rys. 18)

**9** Włóż wtyczkę górnej części urządzenia do gniazda łóżka (usłyszysz „kliknięcie”). (rys. 19)

▶ Wtyczkę można wyjąć za pomocą śrubokrętu w sposób przedstawiony na rysunku. (rys. 20)

**10** Włóż wtyczkę przewodu sieciowego do gniazdka elektrycznego.

▶ Solarium można przesunąć, ostrożnie przesuwając jego nogi po podłodze lub unosząc urządzenie razem drugą osobą. (rys. 21)

## Zasady używania

### Opalanie (tylko model HB584)

**1** Ustaw minutnik na wymagany czas opalania w celu włączenia urządzenia. Aby uzyskać informacje o prawidłowym czasie opalania, patrz część „Opalanie: jak często i jak długo?”. (rys. 22)

**2** Załóż okulary ochronne dołączone do urządzenia.

Używaj tych okularów ochronnych tylko podczas opalania się za pomocą urządzenia Hapro. Nie używaj ich do innych celów. Okulary ochronne spełniają wymagania II klasy bezpieczeństwa, zgodnie z dyrektywą 89/686/EWG.

**3** Odchyl górną część urządzenia do tyłu. (rys. 23)

**4** Połóż się na łóżku. (rys. 24)

**5** Leżąc na łóżku, pociągnij górną część urządzenia, tak aby znalazła się w pozycji poziomej. (rys. 25)

**6** Kiedy upłynie ustawiony czas opalania, lampy zostaną automatycznie wyłączone. Podczas ostatniej minuty sesji urządzenie wydaje sygnał dźwiękowy.

### Opalanie (tylko model HB585)

**1** Naciśnij przycisk + lub -, aby ustawić wymagany czas opalania, a następnie naciśnij przycisk uruchomienia . Aby uzyskać informacje o prawidłowym czasie opalania, patrz część „Opalanie: jak często i jak długo?”.

Naciśnij i przytrzymaj żądany przycisk, aby szybciej ustawić czas.

**2** Załóż okulary ochronne dołączone do urządzenia.

Używaj tych okularów ochronnych tylko podczas opalania się za pomocą urządzenia Hapro. Nie używaj ich do innych celów. Okulary ochronne spełniają wymagania II klasy bezpieczeństwa, zgodnie z dyrektywą 89/686/EWG.

**3** Odchyl górną część urządzenia do tyłu. (rys. 23)

**4** Połóż się na łóżku. (rys. 24)

Kładąc się na łóżku, sprawdź czy Twoja twarz znajduje się pod minisolarium

**5** Leżąc na łóżku, pociągnij górną część urządzenia, tak aby znalazła się w pozycji poziomej. (rys. 25)

- 6** Kiedy upłynie ustawiony czas opalania, lampy zostaną automatycznie wyłączone. Przez ostatnie 10 sekund opalania urządzenie wydaje sygnał dźwiękowy.
- ▶ Możesz w trakcie sesji opalania włączyć lub wyłączyć minisolarium za pomocą przycisku ▶.
  - ▶ Naciśnij przycisk ☺/☹, aby zmienić intensywność opalania z maksymalnej na średniej.
  - ▶ Dla dodatkowego komfortu, podczas opalania możesz włączyć wentylator chłodzący ciało za pomocą przycisku ❄.
- Po wyłączeniu minisolarium należy odczekać 3 minuty, zanim można będzie ponownie włączyć minisolarium. Podczas stygnięcia urządzenia symbole przy przycisku ☺/☹ migają.

### Zapachy naturalne (tylko model HB585)

Podczas opalania możesz cieszyć się ulubionym zapachem. Dostępne są trzy różne zapachy.

- ▶ Granulki zapachowe zostały wyprodukowane specjalnie do użytku z tym urządzeniem. Nie używaj innych granulek.

#### Napełnianie wkładu

- 1** Zdejmij nasadkę z wkładu, pociągając za nią i naciskając jednocześnie na małe punkty dociskowe. (rys. 26)
- 2** Otwórz saszetkę, zaczynając od małego otworu w jej górnej części.
- 3** Wsyp całą zawartość saszetki z granulkami zapachowymi do wkładu.
- 4** Załóż nasadkę z powrotem na wkład (usłyszysz „kliknięcie”).

#### Wkładanie i wyjmowanie wkładu

- 1** Umieść wkład w uchwycie. Można go włożyć tylko w jeden sposób (usłyszysz „kliknięcie”). (rys. 27)
- ▶ Aby wyjąć wkład, chwyć go kciukiem i palcem wskazującym. Naciśnij tarczę, aby wyjąć wkład z uchwytu. (rys. 28)

#### Ustawianie intensywności zapachu

- 1** Obróć wkład, aby ustawić intensywność zapachu. (rys. 29)

Obróć wkład w kierunku dużego symbolu kwiatu, aby zwiększyć intensywność zapachu. Obróć wkład w przeciwnym kierunku, aby zmniejszyć intensywność zapachu.

- 2** Podczas przechowywania urządzenia lub jeśli nie chcesz, aby wydobywał się z niego zapach, przekręć wkład możliwie jak najdalej od dużego symbolu kwiatu. (rys. 30)

Otwory na wkładzie będą niewidoczne.

- 3** Wymień granulki, gdy przestaną wydzielać zapach. Zestawy wymienne zawierające 3 saszetki granulek zapachowych są dostępne pod numerem produktu: HB080.

- ▶ Należy pamiętać, że intensywność zapachu zależy od różnych czynników:

- Przyczyną jest to, że do zapachu może sprawić, że będzie on odbierany jako mniej intensywny lub w ogóle będzie niewyczuwalny, ale jest to zjawisko normalne.
- Gdy głowa będzie odwrócona w prawo, zapach będzie mniej wyczuwalny niż wtedy, gdy głowa będzie zwrócona w lewo.
- Przepięcie w pomieszczeniu, w którym urządzenie jest używane, może także wpłynąć na intensywność zapachu.
- Poza tym osobisty stan użytkownika może również mieć wpływ na zdolność wyczuwania zapachu.

### Aktywne głośniki stereofoniczne (tylko model HB585)

Po podłączeniu swojego własnego odtwarzacza audio (np. odtwarzacza CD/MP3 lub radia) możesz podczas opalania słuchać ulubionej muzyki. Aby podłączyć własny odtwarzacz audio, skorzystaj z dostarczonego wraz z urządzeniem przewodu z 2 wtykami typu jack.

- 1** Włóż jeden wtyk typu jack do gniazda AUX po prawej stronie głośnika.
- 2** Włóż drugi wtyk typu jack do gniazda słuchawek w odtwarzaczu (np. odtwarzacza CD, MP3 lub radia).
- ▶ Można dostosować głośność dźwięku odtwarzanego przez odtwarzacz.
  - Nie ustawiaj zbyt wysokiego poziomu głośności, ponieważ może to spowodować nieodwracalne uszkodzenie głośników.
  - Zalecamy ustawienie niższego poziomu głośności niż zazwyczaj, gdyż przestrzeń między łóżkiem a górną częścią urządzenia działa jak pudło akustyczne i wzmacnia dźwięk.

### Czyszczenie

Zawsze przed myciem solarium wyjmij wtyczkę z gniazdka elektrycznego i poczekaj, aż urządzenie ostygnie.

Do czyszczenia urządzenia nigdy nie używaj czyszczynek, płynnych środków ściernych ani żrących płynów, takich jak benzyna lub aceton.

Do czyszczenia szyb akrylowych nigdy nie używaj takich środków jak: alkohol, alkohol metylowy, benzyna lub aceton, gdyż mogą one spowodować ich nieodwracalne uszkodzenie.

- 1** Przetrzyj obudowę solarium wilgotną szmatką.

Uważaj, aby woda nie dostała się do wnętrza urządzenia.

- 2** Wyczyść okularki ochronne wilgotną szmatką.

### Wymiana

Światło emitowane przez lampy opalające staje się z czasem (tzn. po kilku latach normalnego użytkowania) coraz mniej intensywne. Będzie można wówczas zaobserwować zmniejszoną wydajność urządzenia. Aby rozwiązać ten problem, można nieco wydłużyć czas opalania lub wymienić lampy na nowe.

- ▶ Zalecamy wymianę lamp opalających po 500 godzinach pracy urządzenia.
- ▶ Wymianę lamp opalających i/lub zapłonników zlecaj zawsze autoryzowanemu centrum serwisowemu firmy Hapro. Jego pracownicy dysponują wiedzą i umiejętnościami niezbędnymi do wykonania tej czynności, a także oryginalnymi częściami zamiennymi do urządzenia do opalania.
- ▶ Filtr UV minisolarium (tylko model HB585) chroni przed wystawieniem na działanie niepożądanego promieniowania ultrafioletowego (UV). Z tego względu ważne jest, aby natychmiast wymienić zepsuty lub uszkodzony filtr.
- ▶ Lampa minisolarium (tylko model HB585) może zostać wymieniona jedynie w autoryzowanym centrum serwisowym firmy Hapro.

- ▶ Ze względów bezpieczeństwa oddaj uszkodzony przewód sieciowy do wymiany do autoryzowanego centrum serwisowego firmy Hapro lub odpowiednio wykwalifikowanej osobie.
- ▶ Jeśli jednak koniecznie chcesz we własnym zakresie wymienić lampy i/lub zapłonniki, postępuj w następujący sposób:

- 1** Wyjmij wtyczkę przewodu sieciowego z gniazdka elektrycznego.
- 2** Odkręć śruby i zdejmij dwie osłony boczne górnej ruchomej części urządzenia i łóżka. (rys. 31)

- 3** Całkowicie wyciągnij z urządzenia szyby akrylowe. (rys. 32)

Uzyskasz dostęp do lamp i zapłonników.

*Uwaga: Przy okazji można oczyścić wnętrze szyb akrylowych (patrz rozdział „Czyszczenie”).*



- 4** Przekręcaj lampy nieco w lewo lub w prawo, aż się odblokują.
- 5** Wyjmij lampy z uchwytów.
- 6** Przekręć zapłonniki nieco w lewo i wyciągnij je.
- 7** Aby włożyć nowe lampy i/lub zapłonniki, zastosuj się do powyższych instrukcji, ale wykonaj je w odwrotnej kolejności i kierunku.
- 8** Wsuń szyby akrylowe z powrotem do górnej części urządzenia oraz do łóżka.
- 9** Załóż osłony boczne na górną część urządzenia i na łóżko, a następnie przymocuj je śrubami.

Tylko model HB 585: Urządzenie jest wyposażone w licznik rejestrujący czas pracy lamp opalających.

- ▶ Ustaw czas na wartość 00, a następnie naciśnij i przytrzymaj przycisk uruchomienia  przez co najmniej 2 sekundy. Usłyszysz sygnał dźwiękowy, a następnie godziny pracy znikną z wyświetlacza.

Pomnóż liczbę pokazaną na wyświetlaczu razy 10, aby uzyskać faktyczną liczbę godzin pracy. Na przykład: jeśli na wyświetlaczu widnieje liczba 34, łączną liczbą godzin pracy urządzenia będzie 340.

*Uwaga: Godziny pracy urządzenia znikną z wyświetlacza natychmiast po zwolnieniu przycisku .*

- ▶ Aby zresetować licznik godzin, naciskaj przycisk uruchomienia  dopóki na wyświetlaczu nie pojawi się liczba godzin pracy urządzenia. Następnie naciskaj jednocześnie przycisk uruchomienia  i przycisk , aż z wyświetlacza zniknie liczba godzin (zostanie wyświetlona liczba 00).

#### Ochrona środowiska

- ▶ Lampy urządzenia zawierają substancje szkodliwe dla środowiska naturalnego. Nie należy ich wyrzucać wraz z innymi odpadami gospodarstwa domowego, tylko oddać je do punktu zbiórki surowców wtórnych.
- ▶ Zużytego urządzenia nie należy wyrzucać wraz z normalnymi odpadami gospodarstwa domowego — należy oddać je do punktu zbiórki surowców wtórnych w celu utylizacji. Stosowanie się do tego zalecenia pomaga w ochronie środowiska. (rys. 33)

#### Ograniczenia gwarancji

Następujące części nie są objęte warunkami gwarancji międzynarodowej:

- lampy opalające,
- szyby akrylowe i koszty ich czyszczenia.

## Często zadawane pytania

W tym rozdziale znajdują się odpowiedzi na najczęściej zadawane pytania na temat tego urządzenia do opalania.

Pytanie	Odpowiedź
Dlaczego urządzenie nie działa?	Być może wtyczka jest nieprawidłowo podłączona do gniazdka elektrycznego. Włóż wtyczkę do gniazdka we właściwy sposób.
	Być może nastąpiła awaria zasilania. Sprawdź, czy w gniazdku jest napięcie, podłączając do niego inne urządzenie.
	Być może nie został ustawiony minutnik. Ustaw minutnik na odpowiedni czas opalania.
Dlaczego minisolarium nie działa?	Być może minisolarium nie jest włączone. Włącz minisolarium.
	Być może lampa minisolarium jest zbyt nagrzana, aby można było włączyć urządzenie. Przed ponownym włączeniem studź lampę przez co najmniej 3 minuty.
Dlaczego po włączeniu urządzenia lub podczas jego użytkowania bezpiecznik w obwodzie, do którego zostało podłączone urządzenie, odcina zasilanie?	Bezpiecznik w obwodzie, do którego zostało podłączone urządzenie do opalania, musi być standardowym bezpiecznikiem 16A (w Wielkiej Brytanii — bezpiecznikiem 13A w przypadku modelu HB584) lub automatycznym bezpiecznikiem zwłocznym. Poza tym być może do tego samego obwodu jest podłączonych zbyt wiele urządzeń.
Dlaczego rezultaty opalania nie są zgodne z moimi oczekiwaniami?	Być może używasz przedłużacza, który jest zbyt długi i/lub nie ma właściwej wartości znamionowej natężenia. Zapytaj o radę sprzedawcę. Na ogół nie zalecamy używania przedłużaczy.
	Być może zastosowany został cykl opalania nieodpowiedni dla danego typu skóry. Sprawdź tabelę w części „Opalanie: jak często i jak długo?”.
	Wydajność urządzenia zmniejsza się w miarę długotrwałego użytkowania. Staje się to zauważalne dopiero po kilku latach. Aby rozwiązać ten problem, możesz nieznacznie wydłużyć czas opalania lub wymienić lampy na nowe.
	Rezultaty opalania zależą od typu skóry i stosowanego cyklu opalania. Pierwsze efekty będą widoczne dopiero po kilku sesjach.
Dlaczego urządzenie wydziela mało intensywny zapach?	Przeczytaj ostatni fragment części „Zapachy naturalne” w rozdziale „Zasady używania”.
Dlaczego niektóre części mojego ciała pozostają białe?	Kiedy ktoś leży na twardej powierzchni, krążenie krwi w pewnych częściach jego ciała zmniejsza się. U niektórych osób podczas opalania może to powodować pozostawanie białych plam na ciele, zazwyczaj w dolnej części pleców.

## Introducere

### Aparat de bronzat pe întreg corpul

Cu acest aparat de bronzat, vă puteți bronză în confortul propriei locuințe. Lămpile de bronzare emit lumină vizibilă, căldură și raze ultraviolete. Acestea vă creează senzația că vă aflați în bătaia soarelui. Acest aparat este destinat bronzării pe întregul corp, inclusiv în părțile laterale, uniform din cap până în picioare.

### Descriere generală (fig. 1)

- A** Orificii de ventilare în boltă
- B** Ventilator
- C** Cronometru (numai HB584)
- D** Placă acrilică și folie de protecție pe boltă
- E** Lămpile tubulare și starterele de la boltă
  - HB584: 12 x Maxlight 100W CE III, 12 startere (tip Maxlight)
  - HB585: 8 x Maxlight 100W CE III, 4 x Maxlight 80W CE III, 12 startere (tip Maxlight), 1 x HP400SH
- F** Boxe active stereo (numai HB585)
- G** Cartuș de aromă (numai HB585)
- H** Placă acrilică și folie de protecție pe banchetă
- I** Panou de control (numai HB585)
  - 1 Buton Pornit/Oprit pentru aparatul de bronzat pentru față (▶)
  - 2 Selector pentru intensitate maximă (☀) sau la jumătate (☁) pentru aparatul de bronzat pentru față
  - 3 Buton Pornit/Oprit pentru răcirea suplimentară a corpului (⚡)
  - 4 Butoane +/- pentru cronometru
  - 5 Ecran cronometru
  - 6 Buton Start/Stop (⏸)
- J** Orificii de ventilare pentru răcirea corpului (numai HB585)
- K** Lămpile tubulare și starterele de la banchetă
  - 12 lămpi tubulare (tip Maxlight 100W CE III) și 12 startere (tip Maxlight)
- L** Profil unghiular
- M** Panouri frontal și lateral
- N** Ochelari de protecție (2 perechi, tip HB071)
- O** Picioare
- P** Orificii de ventilare în banchetă
- Q** Panou posterior
- R** Cablu de conectare între banchetă și boltă
- S** Cablu de alimentare

### Important

Citiți aceste instrucțiuni de utilizare cu atenție înainte de a folosi aparatul și păstrați-le pentru consultare ulterioară.

- ▶ Înainte de a conecta aparatul, verificați dacă tensiunea indicată pe aparat corespunde tensiunii de alimentare locale.
- ▶ În cazul în care cablul de alimentare este deteriorat, acesta trebuie înlocuit de Hapro, de un centru de service autorizat de Hapro sau de personal calificat în domeniu pentru a evita orice accident.
- ▶ Dacă priza folosită pentru alimentarea aparatului are conexiunile slabe, fișa aparatului se încinge. Aveți grijă să introduceți fișa aparatului într-o priză corect montată.
- ▶ Aparatul trebuie conectat la un circuit protejat cu o siguranță fuzibilă standard de 16 A (în Marea Britanie, siguranță de 13 A pentru HB584) sau o siguranță automată cu ardere lentă.
- ▶ Numai HB585: Aparatul de bronzat pentru față este dotat cu un dispozitiv de protecție automat împotriva supraîncălzirii. Dacă aparatul nu este răcit suficient (de exemplu dacă orificiile de ventilare sunt obstrucționate), aparatul de bronzat pentru față se oprește automat. După ce este îndepărtată cauza supraîncălzirii și aparatul de bronzat pentru față se răcește, acesta pornește din nou automat.
- ▶ Apa și electricitatea sunt o combinație periculoasă. Nu folosiți aparatul în medii umede (de ex. în baie, lângă duș sau lângă piscină).
- ▶ Dacă folosiți aparatul imediat după ce ați ieșit din piscină sau după duș, ștergeți-vă bine înainte de a utiliza aparatul.
- ▶ Scoateți întotdeauna aparatul din priză după utilizare.
- ▶ Nu lăsați copiii să se joace cu aparatul.
- ▶ Utilizarea unui aparat de bronzat nu este potrivită pentru persoanele sub 18 ani.
- ▶ Cablul de alimentare nu trebuie să fie prins sub unul dintre picioare atunci când mutați aparatul.
- ▶ Asigurați-vă că orificiile de ventilare din boltă și din banchetă rămân deschise în timpul utilizării.
- ▶ Nu depășiți perioadele recomandate pentru bronzare și numărul maxim de ore de bronzare (consultați secțiunea 'Ședințe de bronzare: cât de des și cât timp?').
- ▶ Nu vă bronzăți pe o anumită parte a corpului mai mult de o dată pe zi. Evitați expunerea excesivă la lumina soarelui în aceeași zi.
- ▶ Nu folosiți aparatul de bronzat dacă suferiți de o boală de piele și/sau urmați un tratament medicamentos sau cosmetic care sporește sensibilitatea pielii dvs. Luați-vă precauții suplimentare dacă aveți o sensibilitate ridicată la razele ultraviolete. Dacă aveți dubii consultați medicul.
- ▶ Acest aparat nu trebuie folosit de către persoane care se ard ușor fără să se bronzeze când se expun razelor solare, de către persoane care au arsuri, de către copii, sau de către persoane care suferă (sau au suferit) de cancer de piele sau care sunt predispuse la cancer de piele.
- ▶ Nu mai folosiți aparatul de bronzat și consultați medicul dacă apar efecte nedorite precum prurit în decurs de 48 de ore de la prima sesiune de bronzare.
- ▶ Consultați un doctor dacă apar pe piele zone inflamate sau pete, sau dacă alunițele își schimbă culoarea.
- ▶ În timp ce vă bronzăți, purtați întotdeauna ochelarii de protecție furnizați împreună cu aparatul, pentru a vă proteja ochii de expunere excesivă (de asemenea, consultați capitolul 'Bronzarea și sănătatea dvs.').
- ▶ Înainte de ședința de bronzare, îndepărtați de pe suprafața pielii orice urmă de cremă, ruj sau alte produse cosmetice.
- ▶ Nu folosiți ecrane solare sau alte articole pentru bronzare rapidă.
- ▶ Dacă simțiți că pielea devine uscată după ședința de bronzare, puteți aplica o cremă hidratantă.
- ▶ Nu utilizați niciodată aparatul când cronometrul sau panoul de control este defect sau când o placă acrilică sau filtrul UV al aparatului de bronzat pentru față (numai HB585) este deteriorat, este spart sau lipsește.



- ▶ Culorile se decolorează sub influența soarelui. Același efect îl are și aparatul.
- ▶ Nu vă așteptați ca aparatul să vă ofere rezultate mai bune decât soarele natural.

Numai HB585:

- ▶ Nu lăsați granulele de aromă la îndemâna copiilor.
- ▶ Granulele parfumate nu sunt comestibile.
- ▶ În cazul în care granulele de aromă intră în contact cu ochii, clătiți ochii imediat cu multă apă.
- ▶ Nu utilizați cartușul de aromă dacă sunteți alergic la aroma respectivă. Dacă aveți dubii consultați medicul.

### Câmpuri electromagnetice (EMF)

Acest aparat Hapro respectă toate standardele referitoare la câmpuri electromagnetice (EMF). Dacă este manevrat corespunzător și în conformitate cu instrucțiunile din acest manual, aparatul este sigur conform dovezilor științifice disponibile în prezent.

- ▶ Nivel de zgomot: Lc = 67 dB [A]

## Bronzarea și sănătatea dvs.

### Soarele, UV și bronzarea

#### Soarele

Soarele emite diverse tipuri de energie. Lumina ne permite să vedem, razele ultraviolete (UV) sunt cele care ne bronzază și razele infraroșii (IR) asigură căldura ce ne încălzește atât de plăcut trupul.

#### Razele UV și sănătatea dvs.

Ca și în cazul bronzării naturale, procesul de bronzare necesită o perioadă de timp. Primele efecte devin vizibile după câteva ședințe (consultați secțiunea 'Ședințe de bronzare: cât de des și cât timp?').

Expunerea excesivă la razele ultraviolete (lumină solară sau lumina artificială emisă de aparatul de bronzat) poate provoca arsuri.

Pe lângă alți factori, cum ar fi expunerea îndelungată la razele soarelui, folosirea incorectă și excesivă a aparatului de bronzat poate mări riscul apariției unor afecțiuni oculare și dermatologice. Gradul riscului apariției acestor afecțiuni depinde de natura, intensitatea și durata radiațiilor, cât și de sensibilitatea utilizatorului.

Cu cât ochii și pielea sunt mai expuse la razele ultraviolete, cu atât mai mare este riscul apariției afecțiunilor oculare cum ar fi cheratoza, conjunctivita, afecțiuni ale retinei, cataracta, îmbătrânirea prematură a pielii sau apariția unor boli de piele. Unele medicamente și produse cosmetice măresc sensibilitatea pielii.

#### ▶ Prin urmare este foarte important:

- să urmăriți instrucțiunile din capitolele Important și Ședințe de bronzare: cât de des și cât timp?.
- să nu depășiți numărul maxim de ore de bronzare pe an (consultați secțiunea 'Ședințe de bronzare: cât de des și cât timp?');
- să purtați întotdeauna ochelarii de protecție furnizați în timpul bronzării.

#### Ședințe de bronzare: cât de des și cât timp?

- ▶ Nu efectuați mai mult de o sesiune de bronzare pe zi, într-o perioadă cuprinsă între 5 și 10 zile. Așteptați cel puțin 48 de ore după prima sesiune, înainte de a efectua a doua sesiune. După acest program de 5 - 10 zile, vă sfătuim să întrerupeți bronzarea un timp.

*Notă: După aproximativ o lună de la ultimul program de mai multe ședințe, pielea dvs. nu mai este foarte bronzată. Prin urmare, puteți începe un nou program.*

*Notă: Puteți face una sau două ședințe pe săptămână după terminarea întregului program pentru a vă păstra bronzul.*

Indiferent de metoda de bronzare aleasă, asigurați-vă că nu depășiți numărul maxim de ore de bronzare anual. Pentru acest aparat, acesta este de 17 ore (= 1020 de minute) pe an.

#### Exemplu

Să presupunem că aveți un program de 10 zile, cu o ședință de bronzare de 6 minute în prima zi, iar celelalte nouă ședințe vor dura 20 minute fiecare.

- ▶ **Întregul program va dura  $(1 \times 6 \text{ minute}) + (9 \times 20 \text{ minute}) = 186 \text{ minute}$ .**

*Notă: Într-un an puteți efectua 5 astfel de programe, deoarece  $5 \times 186 \text{ minute} = 930 \text{ minute}$ .*

#### Tabel

După cum este indicat în tabel, prima ședință dintr-un program nu trebuie să depășească niciodată 6 minute, indiferent de sensibilitatea pielii. Dacă ședințele sunt prea lungi pentru dvs. (de ex. dacă pielea vă ține după ședință), vă sfătuim să reduceți durata ședinței cu 5 minute pentru fiecare parte a corpului.

Durata unei ședințe UV pentru fiecare parte a corpului	Pentru persoane cu piele foarte sensibilă	Pentru persoane cu sensibilitate normală	Pentru persoane cu sensibilitate scăzută
prima ședință	6	6	6
pauză de cel puțin 48 de ore	pauză de cel puțin 48 de ore	pauză de cel puțin 48 de ore	pauză de cel puțin 48 de ore
a doua ședință	10	15-20	20-25
a treia ședință	10	15-20	20-25
a patra ședință	10	15-20	20-25
a cincea ședință	10	15-20	20-25
a șasea ședință	10	15-20	20-25
a șaptea ședință	10	15-20	20-25
a opta ședință	10	15-20	20-25
a noua ședință	10	15-20	20-25
a zecea ședință	10	15-20	20-25

## Pregătirea pentru utilizare

Pentru un confort optim, utilizați aparatul la o temperatură ambiantă de 18°C.  
Dacă bancheta se încălzește prea tare, reduceți temperatura camerei sub 20°C.

### Bancheta

Montați și deplasați bancheta întotdeauna împreună cu o altă persoană.

- ▶ În timpul montării, aparatul de bronzat devine mai greu și mai dificil de deplasat. De aceea, vă sfătuim să montați aparatul de bronzat în locul unde urmează să fie utilizat.
- ▶ Asigurați-vă că există suficient spațiu în lateral (cel puțin 50 cm) și în spate (cel puțin 30 cm) față de aparatul de bronzat.

**1** Puneți bancheta pe o masă cu lămpile îndreptate în jos. (fig. 2)

**2** Apăsați picioarele ferm în știfturile corespunzătoare.

*Notă: Înainte de a pune bancheta pe picioare, hotărâți cum doriți să se deschidă bolta. Latura banchetei cu orificii de conectare este latura de care se prinde bolta.*

- ▶ Asigurați-vă că picioarele sunt montate în pozițiile corecte, astfel încât mufa cablului de conectare să fie poziționată în spate. (fig. 3)
- ▶ Asigurați-vă că articulațiile sferice sunt orientate unele către altele. (fig. 4)
- ▶ Nu încercați să ridicați sau să răsuciți bancheta prințând-o de picioare! (fig. 5)

**3** Utilizați o cheie hexagonală și 4 șuruburi pentru a strânge profilul unghiular de picioarele cadrului. (fig. 6)

**4** O persoană trebuie să apese ferm panoul frontal pe cadru până se curbează. (fig. 7)

**5** O altă persoană trebuie să strângă panoul frontal cu ajutorul piulițelor. (fig. 8)

**6** Fixați panourile laterale de picioarele cadrului. (fig. 9)

**7** Ridicați bancheta și întoarceți-o cu grijă pe picioare. (fig. 10)

### Bolta

Montați și deplasați bolta întotdeauna împreună cu o altă persoană.

**1** Așezați bolta pe picioare. (fig. 11)

**2** Închideți bolta cu grijă. (fig. 12)

**3** Fixați bolta pe picioare cu ajutorul șuruburilor. (fig. 13)

**4** Fixați capătul porțiunii groase a arcului pneumatic la articulațiile sferice superioare. (fig. 14)

**5** Ridicați bolta împreună cu o altă persoană. (fig. 15)

**6** Fixați capătul porțiunii subțiri a arcului pneumatic la articulațiile sferice inferioare. (fig. 16)

**7** Fixați ferm șurubul cu capăt hexagonal interior cu o cheie hexagonală. (fig. 17)

**8** Strângeți panoul posterior de picioarele bolții. (fig. 18)

**9** Introduceți fișa bolții în mufa banchetei ('clic'). (fig. 19)

▶ Puteți deconecta mufa cu o șurubelniță, ca în figură. (fig. 20)

**10** Introduceți fișa de alimentare în priză.

▶ Deplasați aparatul de bronzat numai trăgând cu grijă picioarele acestuia pe podea sau ridicându-l puțin și cu grijă de pe podea cu ajutorul altei persoane (fig. 21)

## Utilizarea aparatului

### Bronzarea (numai HB584)

**1** Răsuciți cronometrul la durata de bronzare necesară pentru a porni aparatul. Pentru duratele corecte de bronzare, consultați secțiunea 'Ședințe de bronzare: cât de des și cât timp?'. (fig. 22)

**2** Puneți-vă ochelarii de protecție furnizați.

Utilizați acești ochelari de protecție numai când vă bronzați cu un aparat de bronzat Hapro. Nu îi utilizați în alte scopuri. Ochelarii de protecție respectă normele de protecție Class II din directiva 89/686/EEC.

**3** Împingeți bolta spre spate. (fig. 23)

**4** Întindeți-vă pe banchetă. (fig. 24)

**5** Când stați întins pe banchetă, trageți bolta în poziție orizontală. (fig. 25)

**6** După încheierea perioadei de bronzare setate, lămpile se opresc automat. În timpul ultimului minut al ședinței, aparatul produce semnale sonore.

### Bronzarea (numai HB585)

**1** Apăsați butonul + sau - pentru a seta durata de bronzare necesară și apoi apăsați butonul Start ⊕. Pentru duratele corecte de bronzare, consultați secțiunea 'Ședințe de bronzare: cât de des și cât timp?'.  
Mențineți butonul apăsat pentru a regla mai rapid durata.

**2** Puneți-vă ochelarii de protecție furnizați.

Utilizați acești ochelari de protecție numai când vă bronzați cu un aparat de bronzat Hapro. Nu îi utilizați în alte scopuri. Ochelarii de protecție respectă normele de protecție Class II din directiva 89/686/EEC.

**3** Împingeți bolta spre spate. (fig. 23)

**4** Întindeți-vă pe banchetă. (fig. 24)

Când sunteți întins pe banchetă, asigurați-vă că față dvs. se află sub aparatul de bronzat pentru față.

**5** Din poziția orizontală, trageți bolta în poziție orizontală. (fig. 25)

**6** După încheierea perioadei de bronzare setate, lămpile se opresc automat. În timpul ultimelor 10 secunde ale ședinței, aparatul produce semnale sonore.

▶ Puteți activa sau dezactiva aparatul de bronzat pentru față în timpul ședinței, apăsând butonul ▶.

▶ Apăsând butonul ☺/☹ pentru a comuta între intensitatea maximă și intensitatea la jumătate.

▶ În timpul sesiunii de bronzare, puteți apăsa butonul 🌀 pentru a activa ventilatorul de răcire a corpului în scopul îmbunătățirii confortului.

După dezactivarea aparatului de bronzat pentru față, trebuie să așteptați 3 minute înainte de a-l putea activa din nou. În timpul perioadei de răcire, simbolurile de lângă butonul ☺/☹ clipește.

### Parfumuri naturale (numai HB585)

În timpul ședinței de bronzare, vă puteți încânta simțurile cu parfumul preferat. Puteți alege între trei parfumuri diferite.

▶ Granulele de aromă au fost special create pentru a fi utilizate în acest aparat. Nu utilizați alte granule.

### Umplerea cartușului

**1** Trageți capacul cartușului în timp ce aplicați o presiune în micile puncte de apăsare. (fig. 26)

**2** Deschideți săculețul, folosind deschiderea mică din partea superioară.

**3** Umpleți cartușul cu conținutul unui întreg săculeț de granule parfumate.

**4** Puneți la loc capacul cartușului ('clic').

### Așezarea sau îndepărtarea cartușului

**1** Așezați cartușul în suport. Acesta se potrivește într-o singură poziție și se fixează cu un clic. (fig. 27)

▶ Pentru a îndepărta cartușul, poziționați-vă degetul mare și indexul în părțile laterale ale cartușului. Apăsând pe disc pentru a îndepărta cartușul din suport. (fig. 28)

### Setarea nivelului de aromatizare

**1** Răsuciți cartușul pentru a stabili nivelul de aromatizare. (fig. 29)

Răsuciți cartușul în direcția simbolului cu o floare mare pentru a mări nivelul de aromatizare. Răsuciți-l în direcția opusă pentru a reduce nivelul de aromatizare.

**2** Când depozitați aparatul sau dacă nu doriți să emane parfum, răsuciți cartușul până la capăt, în direcția opusă florii mari. (fig. 30)

Orificiile nu mai sunt vizibile.

**3** Înlocuiți granulele când cartușul încetează să mai emane parfum. Pachete de schimb cu câte 3 săculețe de granule de aromă sunt disponibile sub numărul de cod HB080.

▶ Rețineți că nivelul de aromatizare depinde de mai mulți factori, printre care:

- Obișnuința poate conduce la perceperea mai slabă sau de loc a parfumului, dar acest lucru este normal.
- Când capul dvs. este orientat spre dreapta, parfumul este mai puțin perceptibil decât atunci când capul este orientat spre stânga.
- De asemenea, curentul de aer din camera în care utilizați aparatul poate afecta nivelul de aromatizare.
- Și starea dvs. personală poate influența gradul în care percepeți parfumul.

### Boxe active stereo (numai HB585)

În timpul bronzării, puteți asculta muzica preferată conectându-vă propriul player audio (de exemplu un CD/MP3 sau radio) la aparat.

Pentru a vă conecta propriul player audio la aparat, utilizați acest cablu cu 2 mufe jack furnizat împreună cu aparatul.

**1** Introduceți o mufă jack în mufa AUX din partea dreaptă a boxei.

**2** Introduceți cealaltă mufă jack în mufa pentru căști a playerului audio (de exemplu CD, MP3 sau radio).

▶ Puteți regla volumul de la propriul dvs. player audio.

- Nu setați volumul foarte ridicat, deoarece acest lucru poate provoca defecțiuni ireparabile la boxe.
- De fapt, vă sfătuim să reglați volumul mai mic decât sunteți obișnuit, deoarece spațiul dintre banchetă și boltă funcționează ca o cutie de rezonanță și amplifică sunetul.

### Curățarea

Întotdeauna, deconectați aparatul de bronzat și lăsați-l să se răcească înainte de a-l curăța.

Nu folosiți niciodată bureți de sârmă, agenți de curățare abrazivi sau lichide agresive cum ar fi benzina sau acetona pentru a curăța aparatul.

Nu utilizați niciodată lichide precum alcool, alcool metilic, benzină sau acetonă pentru a curăța plăcile acrilice, deoarece acestea pot provoca deteriorări iremediabile.

**1** Curățați exteriorul aparatului de bronzat cu o cârpă umedă.

Nu lăsați apa să pătrundă în aparat.

**2** Curățați ochelarii de protecție cu o cârpă umedă.

### Înlocuire

Lumina emisă de lămpile de bronzare se diminuează în timp (adică după câțiva ani în cazul unei utilizări normale). Când se produce acest lucru, veți observa o scădere a capacității de bronzare a aparatului. Pentru a rezolva această problemă, setați o durată de bronzare puțin mai lungă sau înlocuiți lămpile de bronzare.

▶ Vă sfătuim să înlocuiți lămpile de bronzare după 500 de ore de funcționare.

▶ Înlocuiți lămpile de bronzare și/sau starterele la un centru de service autorizat de Hapro. Personalul de acolo posedă cunoștințele și priceperea necesare pentru acest lucru și piesele de schimb originale pentru aparatul dvs. de bronzat.

▶ Filtrul UV al aparatului de bronzat pentru față (numai HB585) protejează împotriva expunerii la raze UV nedorite. Din acest motiv, este important să înlocuiți imediat filtrul dacă este deteriorat sau spart.

▶ Lampa aparatului de bronzat pentru față (numai HB585) poate fi înlocuită numai de un centru de service autorizat de Hapro.

- ▶ În cazul în care cablul de alimentare este deteriorat, acesta trebuie înlocuit de Hapro, de un centru de service autorizat de Hapro sau de personal calificat în domeniu pentru a evita orice accident.
- ▶ Dacă insistați să înlocuiți dvs. lămpile tubulare și/sau starterele, trebuie să procedați după cum urmează:

**1** Scoateți ștecherul din priză.

**2** Desfaceți șuruburile și îndepărtați cele două capace de la capetele bolții și banchetei. (fig. 31)

**3** Trageți afară complet plăcile acrilice din aparat. (fig. 32)

Acum, lămpile și starterele sunt accesibile.

*Notă: Dacă doriți, acum puteți curăța interiorul plăcilor acrilice (consultați capitolul 'Curățarea').*

**4** Răsuciți lămpile puțin spre stânga sau dreapta până când se deblochează.

**5** Trageți lămpile afară din suporturi.

**6** Răsuciți starterele puțin spre stânga și trageți-le afară.

**7** Pentru a introduce lămpile și/sau starterele noi, urmați instrucțiunile de mai sus în ordine și direcție inversă.

**8** Introduceți plăcile acrilice înapoi în boltă și banchetă.



**9** Puneți la loc capacele la capetele bolții și banchetei și fixați-le cu șuruburi.

Numai HB 585: Aparatul are un contor care înregistrează orele de funcționare ale lămpilor de bronzare.

- ▶ **Setați timpul la 00 și mențineți apăsat butonul Start  cel puțin 2 secunde. După semnalul sonor, pe ecran vor apărea orele de funcționare.**

Înmulțiți numărul de pe ecran cu 10 pentru a afla numărul efectiv de ore de funcționare. De exemplu: dacă pe ecran este afișat 34, numărul total de ore de funcționare este 340.

*Notă: Orele de funcționare dispar de pe ecran de îndată ce eliberați butonul .*

- ▶ Pentru a reseta contorul de ore, mențineți apăsat butonul Start  până când orele de funcționare apar pe ecran. Apoi apăsați simultan butonul Start  și butonul  până când orele de funcționare dispar de pe ecran (apare indicația 00).

### Protecția mediului

- ▶ Lămpile acestui aparat conțin substanțe care pot afecta mediul. Nu aruncați lămpile în locurile pentru deșeuri menajere, ci reciclați-le la un centru de colectare autorizat.
- ▶ Nu aruncați aparatul împreună cu gunoiul menajer la sfârșitul duratei de funcționare, ci predați-l la un punct de colectare autorizat pentru reciclare. În acest fel, ajutați la protejarea mediului înconjurător. (fig. 33)

### Restricții de garanție

Următoarele componente nu sunt acoperite de garanția internațională:

- lămpile bronzante
- plăcile acrilice și costurile curățării plăcilor acrilice

## Întrebări frecvente

În acest capitol sunt prezentate cele mai frecvente întrebări formulate în legătură cu aparatul de bronzat.

Întrebare	Răspuns
De ce nu funcționează acest aparat?	Este posibil ca fișa să nu fi fost introdusă corect în priză. Introduceți fișa corect în priză.
	Este posibil să existe o cădere de tensiune. Verificați funcționarea sursei electrice, conectând un alt aparat.
	Este posibil să nu fi fost setat cronometrul. Setați cronometrul la durata de bronzare potrivită.
De ce nu funcționează aparatul de bronzat pentru față?	Este posibil ca aparatul de bronzat pentru față să nu fie pornit. Porniți aparatul de bronzat pentru față.
	Este posibil ca lampa aparatul de bronzat pentru față să fie în continuare prea fierbinte pentru a se putea aprinde. Lăsați lampa să se răcească cel puțin 3 minute înainte de a o porni din nou.
De ce siguranța de pe circuitul la care este conectat aparatul întrerupe alimentarea, la pornirea sau utilizare aparatului?	Siguranța circuitului la care este conectat aparatul de bronzat trebuie să fie o siguranță fuzibilă standard de 16 A (în Marea Britanie, siguranță de 13 A pentru HB584) sau o siguranță automată cu ardere lentă. De asemenea, este posibil să fi conectat prea multe aparate pe același circuit.
De ce rezultatele bronzării nu sunt pe măsura așteptărilor?	Este posibil să utilizați un cablu prelungitor prea lung și/sau care nu este proiectat pentru tensiunea corectă. Consultați furnizorul. Recomandarea noastră generală este de a nu utiliza un cablu prelungitor.
	Este posibil să fi utilizat un program de bronzare nepotrivit pentru tipul dvs. de piele. Verificați tabelul din secțiunea 'Ședințe de bronzare: cât de des și cât timp?'
	După o utilizare îndelungată a lămpilor, capacitatea de bronzare a acestora scade. Acest efect devine vizibil numai după câțiva ani. Pentru a rezolva această problemă, setați o durată de bronzare puțin mai lungă sau înlocuiți lămpile.
	Rezultatele bronzării depind de tipul dvs. de piele și de programul de bronzare pe care îl urmați. Primele efecte devin vizibile după câteva sesiuni.
De ce aparatul nu emană suficient parfum?	Citiți ultima parte a secțiunii 'Parfumuri naturale' din capitolul 'Utilizarea aparatului'.
De ce anumite părți ale corpului meu rămân nebronzate?	Când o persoană stă întinsă pe o suprafață tare, circulația sângelui în anumite zone se diminuează. La anumite persoane, acest lucru poate produce pete albe pe corp, de regulă pe spate, atunci când se bronzază.

**Введение****Солярий для всего тела**

Этот солярий позволяет с комфортом загорать дома. Лампы для загара излучают видимый свет, тепло и ультрафиолетовое излучение. Они создают ощущение настоящего солнечного загара. Под действием прибора все тело с головы до ног и по бокам покрывается ровным загаром.

**Общее описание (Рис. 1)**

- A** Вентиляционные отверстия плафона
- B** Охлаждающий вентилятор
- C** Таймер (только в HB584)
- D** Акриловое покрытие и защитная сетка плафона
- E** Лампы и стартеры плафона
  - HB584: 12 x Maxlight 100W CE III, 12 стартеров (тип Maxlight)
  - HB585: 8 x Maxlight 100W CE III, 4 x Maxlight 80W CE III, 12 стартеров (тип Maxlight), 1 x HP400SH
- F** Активные стерео динамики (только в HB585)
- G** Ароматизирующий картридж (только в HB585)
- H** Акриловое покрытие и защитная сетка лежа
- I** Панель управления (только в HB585)
  - 1 Кнопка включения/выключения солярия для лица (▶)
  - 2 Выбор полной (☺) или 50 % (☹) интенсивности солярия для лица
  - 3 Кнопка включения/выключения дополнительного охлаждения тела (✚)
  - 4 Кнопки таймера “-” / “+”
  - 5 Дисплей таймера
  - 6 Кнопка пуск/стоп (⓪)
- J** Вентиляционные отверстия для охлаждения тела (только в HB585)
- K** Лампы и стартеры лежа
  - 12 ламп (тип Maxlight 100W CE III) и 12 стартеров (тип Maxlight)
- L** Угловой профиль
- M** Лицевая и боковые панели
- N** Защитные очки (2 пары, модель HB071)
- O** Опоры
- P** Вентиляционные отверстия лежа.
- Q** Задняя панель
- R** Шнур для соединения лежа и плафона солярия
- S** Сетевой шнур

**Внимание**

До начала эксплуатации прибора внимательно ознакомьтесь с настоящим руководством и сохраните его для дальнейшего использования в качестве справочного материала.

- ▶ **Перед подключением прибора убедитесь, что указанное на нём номинальное напряжение соответствует напряжению местной электросети.**
- ▶ **В случае повреждения сетевого шнура, его необходимо заменить. Чтобы обеспечить безопасную эксплуатацию прибора, замените шнур только в торговой организации Нарго, в авторизованном сервисном центре Нарго или в сервисном центре с персоналом аналогичной квалификации.**
- ▶ **При подключении прибора к розетке электросети с плохими контактами вилка шнура питания нагревается. Поэтому подключайте прибор только к установленной надлежащим образом розетке электросети.**
- ▶ **Прибор должен быть подключен к сети, которая защищена стандартным предохранителем на 16 А (в Великобритании предохранителем на 13 А для HB584) или автоматическим предохранителем с задержкой срабатывания.**
- ▶ **Только в HB585: Солярий для лица оснащен автоматической защитой от перегрева. Если охлаждение прибора неэффективно (например, из-за блокирования вентиляционных отверстий), солярий для лица отключается автоматически. При устранении причины перегрева и охлаждении прибора, он автоматически возобновит свою работу.**
- ▶ **Вода и электричество — это опасное сочетание! Не пользуйтесь прибором рядом с водой (например, в ванной комнате, рядом с душем или бассейном).**
- ▶ **После купания или приема душа дайте телу высохнуть, прежде чем пользоваться прибором.**
- ▶ **После завершения работы отключите прибор от розетки электросети.**
- ▶ **Не позволяйте детям играть с прибором.**
- ▶ **Солярий не предназначен для детей до 18 лет.**
- ▶ **Убедитесь, что сетевой шнур не попал под одну из опор при перемещении прибора.**
- ▶ **При использовании прибора следите, чтобы вентиляционные отверстия плафона и лежа оставались открыты.**
- ▶ **Не превышайте рекомендованной продолжительности сеанса загара или максимально допустимого количества часов загара (см. раздел “Сеансы загара: как часто и как долго?”).**
- ▶ **Сеансы загара для отдельных участков тела следует проводить не чаще одного раза в день. В дни проведения сеансов загара избегайте продолжительного воздействия естественного солнечного излучения.**
- ▶ **Во время болезни и/или при приеме препаратов или использовании косметических средств, повышающих чувствительность кожи не используйте прибор. Будьте исключительно осторожны, если у вас повышенная чувствительность к ультрафиолету. При возникновении сомнений обратитесь к врачу.**
- ▶ **Запрещается пользоваться прибором, если кожа подвержена быстрым солнечным ожогам, а также людям имеющим солнечные ожоги, детям, лицам, страдающим (или ранее страдавшим) от рака кожи или предрасположенным к раку кожи.**
- ▶ **При возникновении неожиданных последствий, например, зуда в течение 48 часов после первого сеанса загара прекратите использование прибора и обратитесь к врачу.**
- ▶ **При появлении на коже стойких опухолей или воспалений, а также при изменении пятен пигментации, обратитесь к лечащему врачу.**
- ▶ **При использовании прибора всегда надевайте защитные очки, входящие в комплект поставки прибора, для предохранения глаз от чрезмерного воздействия излучения (см. также главу “Загар и ваше здоровье”).**

- ▶ Перед проведением сеанса загара удаляйте с лица кремы, губную помаду и другую косметику.
- ▶ Не пользуйтесь какими-либо кремами от загара или для загара.
- ▶ Если после сеанса загара вы ощущаете некоторую сухость кожи, смажьте ее увлажняющим кремом.
- ▶ Никогда не пользуйтесь прибором, если таймер или панель управления неисправны, а также, если акриловое покрытие или ультрафиолетовый фильтр солярия для лица (только для HB585) поврежден, сломан или отсутствует.
- ▶ Под воздействием солнца краски могут выцветать. Такой эффект возможен и при использовании данного прибора.
- ▶ Не следует ожидать, что солярий обеспечит лучший эффект, чем естественное солнечное излучение.

Только в HB585:

- ▶ Храните ароматизирующие гранулы в недоступном для детей месте.
- ▶ Ароматизирующие гранулы несъедобны.
- ▶ При попадании ароматизирующих гранул в глаза следует немедленно промыть глаза водой.
- ▶ Не используйте ароматизирующий картридж, если у вас есть аллергическая реакция на запах. При возникновении сомнений обратитесь к врачу.

### Электромагнитные поля (ЭМП)

Данное устройство Harjo соответствует стандартам по электромагнитным полям (ЭМП). При правильном обращении согласно инструкциям, приведенным в руководстве пользователя, применение устройства безопасно в соответствии с современными научными данными.

- ▶ Уровень шума: Lc = 67 дБ (А)

## Загар и ваше здоровье

### Солнце, УФ и загар

#### Солнце

Солнце излучает энергию различных видов. Видимый свет позволяет нам видеть, ультрафиолет (УФ) - загорать, а инфракрасное излучение (ИК), входящее в спектр солнечного излучения, дарит приятное тепло.

#### УФ и ваше здоровье

При использовании прибора, так же как и при загаре под естественным солнечным светом, приобретение загара требует некоторого времени. Первый видимый эффект появится только через несколько сеансов (см. раздел "Сеансы загара: как часто и как долго?") После продолжительного воздействия УФ лучей (как солнечных, так и в солярии) на коже могут появиться ожоги. Помимо ряда других факторов, таких как длительное пребывание на солнце, неправильное и продолжительное использование солярия может увеличить риск возникновения заболеваний кожи и глаз. Характер, интенсивность и продолжительность облучения, с одной стороны, и чувствительность человека, с другой, являются решающими при определении степени причиненного вреда. Чем дольше УФ лучи воздействуют на глаза и кожу, тем больше вероятность появления таких заболеваний, как воспаление роговицы глаза, конъюнктивит, повреждения сетчатки, катаракта, преждевременное старение кожи и опухоли. Некоторые лекарства и косметические средства повышают чувствительность кожи к УФ излучению.

#### ▶ Поэтому очень важно:

- следовать инструкциям, изложенным в разделах Внимание и Сеансы загара: как часто и как долго?;
- не превышать максимально допустимого количества часов загара (см. раздел "Сеансы загара: как часто и как долго?");
- всегда надевать защитные очки во время сеанса загара.

### Сеансы загара: как часто и как долго?

- ▶ Не проводите больше одного сеанса загара в день в течение периода от 5 до 10 дней. Между первым и вторым сеансом загара сделайте перерыв не менее 48 часов. После прохождения курса от 5 до 10 дней рекомендуется на некоторое время сделать перерыв в сеансах загара.

*Примечание. Примерно через месяц после прохождения курса большая часть загара сойдет. После этого вы можете начать новый курс.*

*Примечание. Если вы хотите поддерживать загар, не прекращайте сеансы загара после завершения курса, продолжайте принимать один или два сеанса в неделю.*

Независимо от того, решили ли вы прекратить сеансы загара на время или продолжить их с меньшей частотой, помните, что вы не должны превышать максимально допустимого количества часов загара. Для данного прибора максимально допустимое количество составляет 17 часа (= 1020 минут) в год.

#### Например

Предположим, вы проводите 10-дневный курс загара, состоящий из 6-минутного сеанса в первый день и 20-минутных сеансов в последующие девять дней.

- ▶ Продолжительность всего курса в этом случае составит (1 x 6 минут) + (9 x 20 минут) = 186 минут.

*Примечание. За год можно пройти 5 курсов, поскольку 5 x 186 минут = 930 минут.*

#### Таблица

Из таблицы видно, что первый сеанс загара всегда составляет 6 минут, независимо от чувствительности кожи.

Если вы считаете, что продолжительность сеанса слишком велика для вас (например, после сеанса кожа стягивается и становится слишком чувствительной), мы рекомендуем вам уменьшить время сеанса, например, на 5 минут.

Продолжительность сеанса загара для каждого отдельного участка тела	Для очень чувствительной кожи	Для нормальной кожи	Для менее чувствительной кожи
1-й сеанс	6	6	6
перерыв не менее 48 часов	перерыв не менее 48 часов	перерыв не менее 48 часов	перерыв не менее 48 часов
2-й сеанс	10	15-20	20-25
3-й сеанс	10	15-20	20-25
4-й сеанс	10	15-20	20-25
5-й сеанс	10	15-20	20-25
6-й сеанс	10	15-20	20-25
7-й сеанс	10	15-20	20-25
8-й сеанс	10	15-20	20-25
9-й сеанс	10	15-20	20-25
10-й сеанс	10	15-20	20-25

### Подготовка прибора к работе

Для наибольшего удобства пользуйтесь прибором при температуре в помещении примерно 18°C. Если ложе слишком сильно нагревается, снизьте температуру в комнате до 20°C.

#### Ложе

Сборку и передвижение прибора всегда проводите вдвоем с помощником.

- ▶ В процессе сборки прибор становится более тяжелым и менее удобным для передвижения. Поэтому мы рекомендуем производить сборку прибора в том месте, где он будет использоваться.
- ▶ Убедитесь, что достаточно свободного места сбоку (не меньше 50 см) и сзади (не меньше 30 см) от прибора.

**1** Положите ложе на стол так, чтобы лампы были обращены вниз. (Рис. 2)

**2** Плотно вставьте опоры в соответствующие пазы.

*Примечание. Перед тем, как ставить ложе на опоры, определите в какую сторону будет открываться плафон. Плафон крепится на той стороне ложа, где есть отверстия для соединения.*

- ▶ Следите за правильным присоединением опор, при котором гнездо соединительного шнура должно оставаться сзади. (Рис. 3)
- ▶ Необходимо, чтобы шаровые соединения были направлены навстречу друг другу. (Рис. 4)
- ▶ Не пытайтесь поднимать или наклонять ложе, держась за опоры. (Рис. 5)

**3** С помощью шестигранного ключа и 4 винтов прикрепите угловой профиль к опорам рамы. (Рис. 6)

**4** Необходимо плотно прижать лицевую панель к раме, пока она не согнется. (Рис. 7)

**5** При этом другой человек должен привинтить гайки лицевой панели. (Рис. 8)

**6** Прикрепите боковые панели к опорам рамы. (Рис. 9)

**7** Приподнимите ложе, переверните и аккуратно поставьте на опоры. (Рис. 10)

#### Плафон

Сборку и перемещение плафона всегда проводите вдвоем с помощником.

**1** Установите плафон на опорах. (Рис. 11)

**2** Аккуратно закройте плафон. (Рис. 12)

**3** Закрепите плафон на опорах с помощью винтов. (Рис. 13)

**4** Закрепите конец более широкой части пневматического амортизатора к верхним шаровым соединениям. (Рис. 14)

**5** Приподнимите плафон вдвоем с помощником. (Рис. 15)

**6** Закрепите конец тонкой части пневматического амортизатора к нижним шаровым соединениям. (Рис. 16)

**7** Крепко затяните шестигранный винт с головкой с углублением под ключ шестигранным ключом. (Рис. 17)

**8** Прикрепите заднюю панель к опорам плафона. (Рис. 18)

**9** Вставьте штекер плафона в гнездо ложа (должен прозвучать щелчок). (Рис. 19)

▶ Отсоединить штекер можно с помощью отвертки, как показано на рисунке. (Рис. 20)

**10** Вставьте вилку сетевого шнура в розетку электросети.

▶ Перемещайте солярий, осторожно сдвигая, не отрывая его опор от пола, или осторожно приподнимите его вдвоем с помощником. (Рис. 21)

### Использование прибора

#### Загар (только для NB584)

**1** Чтобы включить прибор, поверните регулятор таймера на необходимое время сеанса. Чтобы узнать, как правильно выбирать время загара, смотрите раздел "Сеансы загара: как часто и как долго?". (Рис. 22)

**2** Наденьте защитные очки, входящие в комплект поставки.

Пользуйтесь защитными очками только, когда загораете в солярии Napro. Не пользуйтесь ими для других целей.



Защитные очки соответствуют классу защиты II директивы 89/686/ЕЕС.

- 3 Откройте плафон. (Рис. 23)
- 4 Ложитесь на ложе. (Рис. 24)
- 5 После того, как вы легли, опустите плафон в горизонтальное положение. (Рис. 25)
- 6 По истечении установленного времени загара, лампы отключаются автоматически. В течение последней минуты сеанса раздается звуковой сигнал.

#### Загар (только в HB585)

1 Нажмите на кнопку “+” или “-”, чтобы установить необходимое время сеанса загара, затем нажмите кнопку запуска . Чтобы узнать, как правильно выбирать время загара, смотрите раздел “Сеансы загара: как часто и как долго?”.  
Держите кнопку в нажатом состоянии, чтобы настроить время быстрее.

2 Наденьте защитные очки, входящие в комплект поставки.

Пользуйтесь защитными очками только, когда загораете в солярии Napro. Не пользуйтесь ими для других целей. Защитные очки соответствуют классу защиты II директивы 89/686/ЕЕС.

3 Откройте плафон. (Рис. 23)

4 Ложитесь на ложе. (Рис. 24)

Когда располагаетесь на ложе, необходимо, чтобы ваше лицо было напротив солярия для лица.

5 После того, как вы легли, опустите плафон в горизонтальное положение. (Рис. 25)

6 Когда кончается установленное время загара, лампы отключаются автоматически. В течении последних 10 секунд сеанса раздается звуковой сигнал.

▶ Во время сеанса можно включать и выключать солярий для лица, нажимая на кнопку ▶.

▶ Нажмите кнопку / , чтобы выбрать между режимами полной интенсивности и 50 % интенсивности.

▶ Для дополнительного удобства во время сеанса загара нажатием кнопки можно включить вентилятор охлаждения тела.

Для того, чтобы включить солярий для лица после выключения, нужно подождать 3 минуты. В течении времени остывания символы рядом с кнопкой / мигают.

#### Натуральный аромат (только в HB585)

Во время сеанса загара можно наслаждаться любимым ароматом. На выбор предлагаются три разных аромата.

▶ Для этого прибора были разработаны специальные ароматизирующие гранулы. Не пользуйтесь другими гранулами.

#### Заполнение картриджа

1 Снимите крышку картриджа, надавив на освобождающие крышку места. (Рис. 26)

2 Откройте в пакете небольшое, расположенное сверху отверстие.

3 Заполните картридж содержимым одного пакета ароматизирующих гранул.

4 Установите крышку на картридж (до щелчка).

#### Установка или удаление картриджа

1 Поместите картридж в держатель. Он входит только одной стороной и устанавливается со щелчком. (Рис. 27)

▶ Чтобы вытащить картридж, возьмите его большим и указательным пальцами руки. Сожмите корпус картриджа и достаньте его из держателя. (Рис. 28)

#### Установка степени ароматизации

1 Для настройки уровня интенсивности аромата нужно повернуть картридж. (Рис. 29)

Для усиления аромата поверните картридж в сторону символа большого цветка. Для уменьшения аромата поверните его в обратном направлении.

2 На время хранения или в случае отсутствия необходимости в ароматизации поверните картридж до упора по направлению от большого цветка. (Рис. 30)

Отверстий больше не видно.

3 Если картридж не источает аромат, замените гранулы. Можно приобрести 3 вида саше ароматических гранул, номер по каталогу HB080.

▶ Пожалуйста, учтите, что уровень аромата зависит от ряда следующих факторов:

- Привыкание, возможная причина снижения или исчезновения чувствительности к аромату, это нормально.
- Если голова повернута вправо, аромат менее заметен, чем при повороте головы влево.
- На уровень аромата может повлиять циркуляция воздуха в помещении, где используется прибор.
- На степень восприятия аромата может влиять индивидуальная чувствительность к запахам.

#### Активные стерео динамики (только в HB585)

Во время сеанса можно слушать любимую музыку, подключив аудиоплеер (например, CD/MP3 или радио) к прибору.

Чтобы подключить аудиоплеер к прибору, пользуйтесь кабелем с 2 штекерными разъемами, который входят в комплект поставки.

1 Вставьте один штекерный разъем в гнездо AUX с правой стороны динамика.

2 Вставьте другой штекерный разъем в гнездо наушников на вашем аудиоплеере (например, CD/MP3 или радио).

▶ Регулировать громкость можно на аудиоплеере.

- Не ставьте слишком высокую громкость, так как это может привести к необратимому повреждению динамиков.
- Рекомендуется устанавливать громкость ниже привычной, потому что пространство между ложем и плафоном работает, как акустическое пространство и усиливает звук.

## Очистка

Перед тем как чистить солярий, обязательно отключите его от электросети и дайте ему остыть.

Запрещается использовать для очистки прибора губки с абразивным покрытием, абразивные чистящие средства или растворители типа бензина или ацетона.

Запрещается использовать для очистки акрилового покрытия такие жидкости, как спирт, метиловый спирт, бензин или ацетон: это может привести к непоправимым повреждениям.

**1** Очищайте наружную поверхность солярия влажной тканью.

Следите, чтобы внутрь прибора не попала вода.

**2** Очищайте защитные очки с помощью влажной ткани.

## Замена

Со временем (через несколько лет при обычном использовании прибора) излучающая способность УФ ламп постепенно снижается, что приводит к снижению эффективности работы прибора. Для компенсации старения ламп слегка увеличьте продолжительность сеансов либо замените УФ лампы.

- ▶ Рекомендуется менять лампы после 500 часов работы.
- ▶ Замену ультрафиолетовых ламп и/или стартеров следует производить в авторизованном сервисном центре Нарго. Только работники такого центра имеют достаточные опыт и квалификацию, необходимые для выполнения данной работы, а также оригинальные запасные части для вашего прибора.
- ▶ УФ фильтр солярия для лица (только в НВ585) защищает от нежелательного УФ излучения. Поэтому важно сразу заменить поврежденный или неработающий фильтр.
- ▶ Замена лампы в солярии для лица (только в НВ585) может быть произведена только в авторизованном сервисном центре Нарго.
- ▶ В случае повреждения сетевого шнура, его необходимо заменить. Чтобы обеспечить безопасную эксплуатацию прибора, замените шнур только в торговой организации Нарго, в авторизованном сервисном центре Нарго или в сервисном центре с персоналом аналогичной квалификации.
- ▶ Если же вы настаиваете на самостоятельной замене трубчатых ламп и/или стартеров необходимо действовать следующим образом:

**1** Выньте вилку сетевого шнура из розетки электросети.

**2** Отверните винты и снимите торцевые панели плафона и ложа. (Рис. 31)

**3** Полностью снимите акриловые покрытия с прибора. (Рис. 32)

Теперь лампы и стартеры доступны.

*Примечание. При желании, можно почистить внутреннюю сторону акриловых покрытий (см. главу “Очистка”).*

**4** Поворачивайте лампы вправо или влево, пока они не разблокируются.

**5** Вытащите лампы из держателей.

**6** Поверните стартеры влево и вытащите их.

**7** Чтобы вставить новые лампы и/или стартеры, следуйте вышеуказанным инструкциям в обратном порядке.

**8** Расположите акриловые покрытия на их места в плафоне и ложе.



**9** Поставьте торцевые панели обратно на плафон и ложе и закрепите их винтами.

Только для НВ 585: В приборе имеется счетчик, регистрирующий количество часов работы ламп.

▶ Установите значение времени 00 и держите нажатой кнопку  не менее 2 секунд. После сигнала на дисплее отобразится количество часов работы.

Чтобы получить фактическое общее количество часов работы, надо умножить число на дисплее на 10. Например, если дисплей показывает 34, общее количество часов работы 340.

*Примечание. Если отпустить кнопку , часы работы исчезают с дисплея.*

▶ Чтобы сбросить значение счетчика, нажмите кнопку пуска , пока количество часов работы не появится на дисплее. Затем одновременно нажмите кнопку пуска  и кнопку , пока на дисплее не исчезнет количество часов работы (отображается значение 00).

## Защита окружающей среды

- ▶ Лампы данного прибора содержит вещества, которые могут причинить вред окружающей среде. После извлечения, не выбрасывайте лампы вместе с бытовыми отходами. Передайте их в специализированный пункт для дальнейшей утилизации.
- ▶ После окончания срока службы не выбрасывайте прибор вместе с бытовыми отходами. Передайте его в специализированный пункт для дальнейшей утилизации. Этим вы поможете защитить окружающую среду. (Рис. 33)

## Ограничение действия гарантии

Действие гарантии не распространяется на следующие детали и условия.

- лампы для загара
- акриловые покрытия и расходы по очистке акриловых покрытий

### Часто задаваемые вопросы и ответы на них

Данная глава содержит наиболее часто задаваемые вопросы и ответы о приборе для загара.

Вопрос	Ответ
Почему прибор не работает?	Возможно неправильно вставлен штекер в розетку электросети. Правильно вставьте штекер в розетку электросети.
	Возможна неисправность в сети питания. Проверьте исправность сети питания, подключив какой-нибудь другой электроприбор.
	Возможно таймер не настроен. Установите на таймере необходимую продолжительность сеанса загара.
Почему солярий для лица не работает?	Солярий для лица может быть выключен. Включите солярий для лица.
	Лампа солярия для лица может быть еще слишком горячей для работы. Лампе нужно остывать по меньшей мере 3 минуты, прежде чем ее можно будет включить снова.
Почему плавкий предохранитель цепи, в которую включен прибор, выключается, когда я включаю или пользуюсь прибором?	Должно быть в цепи, в которую включен прибор для загара, стоит стандартный предохранитель на 16 А (в Великобритании предохранитель на 13 А только для HB584) или автоматический предохранитель с задержкой срабатывания. Также возможно, что к сети подключено слишком много приборов.
Почему результаты загара не такие, как я ожидал?	Возможно вы пользуетесь слишком длинным удлинителем или удлинителем с неправильными параметрами питания. Обратитесь к продавцу. Общая рекомендация: не пользоваться удлинителем.
	Выбранный режим сеансов загара не соответствует вашему типу кожи. Проверьте режим по таблице в разделе "Сеансы загара: как часто и как долго?"
	После длительной эксплуатации прибора излучающая способность ламп снижается. Это становится заметным только после нескольких лет эксплуатации. Для компенсации старения ламп можно ненадолго увеличивать продолжительность сеансов загара либо заменить лампы.
	Результат загара зависит от типа кожи и выбранного вами режима сеансов загара. Первый эффект становится заметен только после нескольких сеансов.
Почему при работе прибора недостаточна интенсивность аромата?	Читайте последнюю часть раздела "Натуральный аромат" в главе "Использование прибора".
Почему некоторые части тела остаются светлыми?	Когда человек лежит на твердой поверхности, в некоторых частях тела уменьшается циркуляция крови. Из-за этого при загаре могут оставаться светлые пятна, обычно в области поясницы.

## Úvod

### Solárium na opaľovanie celého tela

Pomocou solária sa môžete opaľovať pohodlne doma. Žiarivky solária vyžarujú viditeľné svetlo, teplo a ultrafialové žiarenie. Preto sa opaľovanie v soláriu veľmi podobá na opaľovanie slnečným žiarením. Toto zariadenie rovnomerne opaľuje celé Vaše telo od hlavy po päty, vrátane bokov.

### Opis zariadenia (Obr. 1)

- A** Vetracie otvory platne solária
- B** Chladiaci ventilátor
- C** Stopky (len model HB584)
- D** Akrylový kryt a ochranná fólia platne solária
- E** Valcové žiarivky a štartéry platne solária
  - HB584: 12 x Maxlight 100W CE III, 12 štartérov (typ Maxlight)
  - HB585: 8 x Maxlight 100W CE III, 4 x Maxlight 80W CE III, 12 štartérov (typ Maxlight) , 1 x HP400SH
- F** Stereofónne reproduktory (len model HB585)
- G** Kazeta s vonnými granulami (len model HB585)
- H** Akrylový kryt a ochranná fólia lehátka
- I** Ovládací panel (len model HB585)
  - 1 Vypínač opaľovania tváre (▶)
  - 2 Nastavenie plnej (☺) alebo polovičnej (☹) intenzity pri opaľovaní tváre
  - 3 Vypínač prídavného chladenia tela (✚)
  - 4 Tlačidlá +/- stopiek
  - 5 Displej stopiek
  - 6 Vypínač (⊖)
- J** Vetracie otvory na chladenie tela (len model HB585)
- K** Valcové žiarivky a štartéry lehátka
  - 12 valcových žiariviek (typ Maxlight 100W CE III) a 12 štartérov (typ Maxlight)
- L** Uholový profil
- M** Predné a bočné panely
- N** Ochranné okuliare (2 páry, model HB701)
- O** Nožičky
- P** Vetracie otvory lehátka
- Q** Zadný panel
- R** Prepojenie kábla medzi lehátkom a platňou solária
- S** Sieťový kábel

### Dôležité

Pred použitím zariadenia si pozorne prečítajte tieto pokyny na použitie a odložte si ich na neskoršie použitie.

- ▶ Pred pripojením zariadenia skontrolujte, či napätie uvedené na zariadení je v súlade s napätím v miestnej sieti.
- ▶ Ak je poškodený sieťový kábel, smie ho vymeniť jedine personál spoločnosti Hapro, servisného centra autorizovaného spoločnosťou Hapro alebo iná kvalifikovaná osoba, aby sa predišlo nebezpečným situáciám.
- ▶ Ak nie je správne zapojená elektrická zásuvka, do ktorej pripájate zariadenie, môže sa zástrčka napájacieho kábla prehriať. Uistite sa, že zariadenie pripájate len do správnej zapojenej zásuvky.
- ▶ Zariadenie sa musí pripojiť k okruhu, ktorý je chránený bežným 16 A ističom (vo VB v prípade modelu HB584 13 A ističom) alebo pomaly sa vypaľujúcou automatickou poistkou.
- ▶ Iba model HB585: Zariadenie na opaľovanie tváre je vybavené automatickou ochranou proti prehriatiu. Ak žiarivky nie sú dostatočne chladené (napr. ak sú zakryté vetracie otvory), žiarivka na opaľovanie tváre sa automaticky vypne. Po odstránení príčiny prehrievania a ochladení sa žiarivka na opaľovanie tváre automaticky zapne.
- ▶ Voda a elektrina sú nebezpečnou kombináciou! Zariadenie nepoužívajte vo vlhkom prostredí (napr. v kúpeľni, v blízkosti sprchy alebo bazéna).
- ▶ Ak ste práve doplávali alebo sa osprchovali, pred použitím zariadenia sa riadne osušte.
- ▶ Po použití vždy odpojte zariadenie zo siete.
- ▶ Nedovoľte deťom hrať sa so zariadením.
- ▶ Solárium nie je vhodné pre osoby mladšie než 18 rokov.
- ▶ Uistite sa, že pri premiestňovaní zariadenia sa sieťový kábel nezachytí pod jeho nožičkami.
- ▶ Postarajte sa, aby vetracie otvory platne solária a lehátka zostali počas používania otvorené.
- ▶ Neprekračujte odporúčanú jednorázovú dĺžku opaľovania a ani maximálny odporúčaný čas opaľovania v hodinách. (Pozrite časť „Slnenie: Ako často a ako dlho?“)
- ▶ Jednotlivé časti tela neopaľujte viac ako raz za deň. V ten istý deň sa už nevystavujte nadmernému slnečnému žiareniu.
- ▶ Toto opaľovacie zariadenie nepoužívajte v prípade, ak ste chorá/ý a/alebo užívate lieky alebo používate kozmetiku, ktorá zvyšuje citlivosť pokožky. Buďte veľmi opatrná/ý, ak ste nadmerne citlivá/ý na UV žiarenie. V prípade pochybností kontaktujte svojho lekára.
- ▶ Zariadenie nesmú používať ľudia, ktorí sa na slnku spália bez toho, aby sa opálili, ktorí sa ľahko spália, deti a osoby ktoré trpia (alebo predtým trpeli) rakovinou kože, alebo ktorí majú predpoklady na jej vznik.
- ▶ Ak sa počas 48 hodín po prvom slnení vyskytne svrbenie, zariadenie prestaňte používať a navštívte svojho lekára.
- ▶ Ak sa vám na pokožke objavia nemiznúce hrbolčeky alebo vredy, prípadne sa zmení pigmentácia materských znamienok, obráťte sa na svojho lekára.
- ▶ Počas opaľovania vždy noste ochranné okuliare, dodávané spolu so zariadením, aby ste si chránili zrak pred nadmernou expozíciou (pozrite si tiež kapitolu „Slnenie a Vaše zdravie“).
- ▶ Pred opaľovaním z pokožky odstráňte krém, rúž a ostatné kozmetické prípravky.
- ▶ Nepoužívajte opaľovacie roztoky ani krémy urýchľujúce opaľovanie.
- ▶ Ak je Vaša pokožka po opaľovaní napätá, môžete ju natrieť zvlhčujúcim krémom.
- ▶ Nikdy nepoužívajte toto zariadenie, keď sú pokazené stopky alebo ovládací panel, prípadne ak je poškodený, prasknutý alebo chýba akrylový kryt alebo UV filter žiarivky na opaľovanie tváre (len model HB585).
- ▶ Na slnku môžu farby vyblednúť. Rovnaký účinok môže mať aj toto zariadenie.
- ▶ Neočakávajte, že používaním solária dosiahnete lepšie výsledky ako pri opaľovaní na slnku.

Iba model HB585:

- ▶ **Vonné granule uchovávajúce z dosahu detí.**
- ▶ **Granule nie sú jedlé.**
- ▶ **V prípade kontaktu očí s vonnými granulami oči okamžite vypláchnite veľkým množstvom vody.**
- ▶ **Kazetu s vonnými granulami nepoužívajte, ak ste alergická/ý na vôňu. V prípade pochybností kontaktujte lekára.**

### Elektromagnetické polia (EMF)

Tento výrobok Hapro vyhovuje všetkým normám týkajúcim sa elektromagnetických polí (EMF). Ak budete zariadenie používať správne a v súlade s pokynmi v tomto návode na použitie, bude jeho použitie bezpečné podľa všetkých v súčasnosti známych vedeckých poznatkov.

- ▶ **Deklarovaná hodnota emisie hluku je 67 dB(A), čo predstavuje hladinu A akustického výkonu vzhľadom na referenčný akustický výkon 1 pW.**

## Slnenie a Vaše zdravie

### Slnko, UV žiarenie a opaľovanie

#### Slnko

Slnko vyžaruje lúče o rôznej vlnovej dĺžke. Viditeľné svetlo nám umožňuje vidieť, ultrafialové (UV) žiarenie nás opaľuje a infračervené (IR) žiarenie prináša teplo, pri ktorom sa radi opaľujeme.

#### UV žiarenie a Vaše zdravie

Rovnako, ako pri opaľovaní sa na Slnku, trvá určitý čas, kým sa opálite. Prvé účinky sa prejavujú až po niekoľkých opaľovaniach (pozrite časť „Slnenie: ako často a ako dlho?“).

Príliš veľká dávka ultrafialového žiarenia (slnecného alebo zo solária) môže spôsobiť sčervenanie pokožky.

Okrem iných faktorov, ako napr. nadmerná expozícia pokožky slnečnému žiareniu, môže nesprávne a nadmerné používanie solária zvýšiť riziko ochorenia pokožky a očí. Rozsah zdravotných problémov závisí od charakteru žiarenia, jeho intenzity a dĺžky expozície na jednej strane a citlivosti každého jednotlivca na strane druhej.

Čím dlhšie sú pokožka a oči vystavené UV žiareniu, tým väčšie je riziko ochorení, ako napr. zápal rohovky a/alebo spojiviek, poškodenie sietnice, šedý zákal, predčasné starnutie pokožky a kožné nádory. Niektoré lieky a kozmetika zvyšujú citlivosť pokožky.

#### ▶ Preto je veľmi dôležité:

- aby ste postupovali podľa pokynov uvedených v časti „Dôležité upozornenia“ a „Slnenie: ako často a ako dlho?“;
- aby ste neprekročili maximálny počet hodín opaľovania za rok (pozrite si časť „Slnenie: ako často a ako dlho?“);
- aby ste počas opaľovania mali vždy nasadené ochranné okuliare.

### Slnenie: ako často a ako dlho?

- ▶ **Neopaľujte sa častejšie ako raz za deň v priebehu 5 až 10 dní. Po prvom opaľovaní počkajte aspoň 48 hodín, kým sa budete opaľovať druhýkrát. Po tomto 5 až 10 dňovom cykle opaľovania Vám odporúčame, aby ste sa určitý čas neopaľovali.**

*Poznámka: Približne mesiac po skončení cyklu slnenia Vaša pokožka stratí väčšinu hnedého sfarbenia. Môžete sa rozhodnúť pre ďalší cyklus opaľovania.*

*Poznámka: Aby ste si opálenie pokožky udržali, môžete sa po skončení cyklu slnenia rozhodnúť pre jedno až dve opaľovania týždenne.*

Bez ohľadu na to, pre ktorý spôsob opaľovania sa rozhodnete, či po úvodnom cykle na určitý čas prestanete, alebo znížite frekvenciu slnenia, nezabudnite, že nesmiete prekročiť maximálny počet opaľovaní za rok. V prípade tohoto zariadenia je maximálny čas slnenia 17 hodín (= 1020 minút) za rok.

#### Príklad

Predpokladajme, že sa budete opaľovať v 10 denných cykloch, pričom opaľovanie bude prvý deň trvať 6 minút a každé z nasledujúcich deviatich opaľovaní 20 minút.

- ▶ **Celkovo sa budete v priebehu cyklu opaľovať (1 x 6 minút) + (9 x 20 minút) = 186 minút.**

*Poznámka: Počas jedného roka môžete uskutočniť 5 takýchto cyklov, pretože 5 x 186 minút = 930 minút.*

#### Tabuľka

V tabuľke zistíte, že opaľovanie v prvý deň cyklu by malo trvať 6 minút, nezávisle od citlivosti Vašej pokožky.

Ak si myslíte, že slnenie trvá príliš dlho (napr. ak pociťujete, že Vaša pokožka je po slnení napätá a precitlivená), odporúčame Vám, aby ste skrátili čas slnenia o napr. 5 minút.

Trvanie opaľovania pre jednotlivé časti tela	Pre osoby s veľmi citlivou pokožkou	Pre osoby s bežne citlivou pokožkou	Pre osoby s menej citlivou pokožkou
Prvé opaľovanie	6	6	6
oddych minimálne 48 hodín	oddych minimálne 48 hodín	oddych minimálne 48 hodín	oddych minimálne 48 hodín
Druhé opaľovanie	10	15-20	20-25
Tretie opaľovanie	10	15-20	20-25
Štvrté opaľovanie	10	15-20	20-25
Piate opaľovanie	10	15-20	20-25
Šieste opaľovanie	10	15-20	20-25
Siedme opaľovanie	10	15-20	20-25
Ôsme opaľovanie	10	15-20	20-25
Deviate opaľovanie	10	15-20	20-25
Desiate opaľovanie	10	15-20	20-25

## Príprava na použitie

Slnenie je najpohodnejšie, ak je teplota prostredia približne 18 °C.  
Ak sa lehátko priveľmi zohreje, znížte teplotu v miestnosti pod 20 °C.

### Lehátko

Pri skladaní a premiestňovaní lehátka vždy požiadajte o pomoc ďalšiu osobu.

- ▶ Počas montáže bude solárium stále ťažšie a jeho premiestňovanie bude čoraz obtiažnejšie. Preto Vám odporúčame, aby ste solárium zložili na mieste, kde ho budete používať.
- ▶ Uistite sa, že vedľa (aspoň 50 cm) a za soláriom (aspoň 30 cm) je dostatok voľného priestoru.

- 1 Lehátko položte na stôl, pričom žiarivky budú smerovať nadol. (Obr. 2)
  - 2 Nožičky riadne zasuňte do príslušných čapov.
- Poznámka: Skôr, ako postavíte lehátko na nožičky, rozhodnite sa, na ktorú stranu sa bude solárium otvárať. Bočná strana lehátka s otvormi je určená na upevnenie vrchnej platne solária.*
- ▶ Presvedčite sa, či sú nožičky namontované v správnej polohe, aby sa zásuvka na pripojenie prepojovacieho kábla nachádzala v zadnej časti. (Obr. 3)
  - ▶ Presvedčite sa, či guľové kĺby smerujú oproti sebe. (Obr. 4)
  - ▶ Nepokúšajte sa zdvihnúť ani nakláňať lehátko pomocou jeho nožičiek! (Obr. 5)
- 3 Na pripavenie uhlového profilu k nožičkám rámu použite šesťhranný kľúč a 4 skrutky. (Obr. 6)
  - 4 Silno pritlačte predný panel k rámu, až kým sa neohne. (Obr. 7)
  - 5 Druhá osoba zatiaľ pomocou matíc pripevní predný panel k rámu. (Obr. 8)
  - 6 Bočné panely pripevnite k nožičkám rámu. (Obr. 9)
  - 7 Lehátko nadvihnite a opatrne ho postavte na nožičky. (Obr. 10)

### Platňa solária

Platňu solária vždy skladajte a premiestňujte vo dvojici s ďalšou osobou.

- 1 Platňu solária postavte na nožičky. (Obr. 11)
- 2 Platňu solária opatrne zatvorte. (Obr. 12)
- 3 Pomocou skrutiek platňu pripevnite k nožičkám. (Obr. 13)
- 4 Koniec najhrubšej časti pružiny pripevnite k horným guľovým kĺbom. (Obr. 14)
- 5 Platňu solária zdvihnite vo dvojici s ďalšou osobou. (Obr. 15)
- 6 Koniec najtenšej časti pružiny pripevnite k spodným guľovým kĺbom. (Obr. 16)
- 7 Skrutky riadne dotiahnite pomocou šesťhranného kľúča. (Obr. 17)
- 8 Zadný panel pripevnite k nožičkám platne solária. (Obr. 18)
- 9 Zástrčku platne solária zasuňte do zásuvky na lehátko („kliknutie“). (Obr. 19)
- ▶ Zástrčku môžete odpojiť pomocou skrutkovača podľa nákresu na obrázku. (Obr. 20)
- 10 Sieťovú zástrčku pripojte do elektrickej zásuvky.
- ▶ Solárium premiestňujte iba opatrným posúvaním jeho nožičiek po podlahe alebo ho vo dvojici opatrne nadvihnite a preneste. (Obr. 21)

## Použitie zariadenia

### Opalovanie (len model HB584)

- 1 Na stopkách nastavte požadovaný čas opalovania, aby ste zapli zariadenie. Správny čas opalovania je uvedený v časti „Slnenie: ako často a ako dlho?“. (Obr. 22)
- 2 Nasadte si dodané ochranné okuliare.  
Ochranné okuliare používajte len počas opalovania v soláriu značky Hapro. Nepoužívajte ich na iné účely.  
Ochranné okuliare vyhovujú požiadavkám normy 89/686/EHS na ochranné prostriedky II triedy.
- 3 Platňu solária zatlačte dozadu. (Obr. 23)
- 4 Ľahnite si na lehátko. (Obr. 24)
- 5 Poležiačky potiahnite platňu solária do vodorovnej polohy. (Obr. 25)
- 6 Po uplynutí nastaveného času sa žiarivky automaticky vypnú. Počas poslednej minúty opalovania zariadenie pípa.

### Opalovanie (len model HB585)

- 1 Stlačením tlačidla + alebo - nastavíte požadovaný čas opalovania. Potom stlačte tlačidlo Start . Správny čas opalovania je uvedený v časti „Slnenie: ako často a ako dlho?“.  
Tlačidlo podržte stlačené, aby ste čas nastavili rýchlejšie.
- 2 Nasadte si dodané ochranné okuliare.  
Ochranné okuliare používajte len počas opalovania v soláriu značky Hapro. Nepoužívajte ich na iné účely.  
Ochranné okuliare vyhovujú požiadavkám normy 89/686/EHS na ochranné prostriedky II triedy.
- 3 Platňu solária zatlačte dozadu. (Obr. 23)
- 4 Ľahnite si na lehátko. (Obr. 24)  
Ľahnite si tvárou pod žiarivku na opalovanie tváre.
- 5 Poležiačky potiahnite platňu solária do vodorovnej polohy. (Obr. 25)

- 6** Po uplynutí nastaveného času opalovania sa žiarivky automaticky vypnú. Počas posledných 10 sekúnd opalovania bude zariadenie pípať.
- ▶ Počas opalovania môžete opalovacie zariadenie tváre zapnúť alebo vypnúť stlačením tlačidla ▶.
  - ▶ Stlačením tlačidla ☺/☹ meníte intenzitu žiarenia z plného výkonu na polovičný.
  - ▶ Aby bolo opalovanie ešte pohodlnejšie, môžete počas neho stlačiť tlačidlo ☼, aby ste zapli ventilátor na chladenie tela.
- Po vypnutí žiarivky na opalovanie tváre musíte počkať 3 minúty, kým ju budete môcť znova zapnúť. Počas chladenia blikajú v blízkosti tlačidla ☺/☹ symboly.

### Prírodné vône (len model HB585)

Počas opalovania si môžete vychutnať svoju obľúbenú vôňu. Môžete si vybrať z troch rôznych vôní.

- ▶ Vonné granule boli špeciálne vyvinuté na použitie s týmto zariadením. Nepoužívajte iné vonné granule.

#### Plnenie patróny

- 1** Pritlačte na malé tlačné body a otvorte kazetu. (Obr. 26)
- 2** Vrečko s granulami otvorte v hornej časti, kde je malý otvor.
- 3** Kazetu naplňte jedným celým vrečkom vonných granúl.
- 4** Na kazetu znova nasadte uzáver („kliknutie“).

#### Vkladanie alebo vyberanie kazety

- 1** Kazetu vložte do nosiča. Môžete to urobiť len jedným spôsobom, vtedy kazeta zapadne na miesto (kliknutie). (Obr. 27)
- ▶ Ak chcete kazetu vybrať, palcom a ukazovákom uchopíte bočné strany kazety. Zatlačte na disk, aby ste kazetu vybrali z nosiča. (Obr. 28)

#### Nastavenie intenzity vône

- 1** Kazetu otočte, aby ste nastavili úroveň vône. (Obr. 29)  
Kazetu otočte v smere veľkého symbolu kvetu, aby ste zvýšili intenzitu vône. Otočením v opačnom smere, intenzitu vône znížite.
  - 2** Keď zariadenie odložíte alebo ak nechcete, aby vydávalo vôňu, kazetu otočte čo najviac smerom od symbolu veľkého kvetu. (Obr. 30)  
Potom už nebudete vidieť otvory v kazete.
  - 3** Granule vymeňte, keď už necítite vôňu. Náhradné balenia s 3 vrečkami vonných granúl si môžete objednať pod typovým označením HB080.
- ▶ Nezabúdajte, že intenzita vône závisí od viacerých faktorov ako napríklad:
    - Ak si na vôňu privyknete, zdá sa Vám, že jej intenzita je nižšia alebo ju vôbec necítite, ale to je bežný jav.
    - Ak máte hlavu otočenú doprava, vôňa je menej intenzívna ako v prípade, že ju máte otočenú doľava.
    - Intenzitu vône môže ovplyvniť aj prúdenie vzduchu v miestnosti, v ktorej používate zariadenie.
    - Váš fyzický stav môže tiež ovplyvniť stupeň vnímania vône.

### Stereofónne reproduktory (len model HB585)

Počas opalovania môžete počúvať svoju obľúbenú hudbu tak, že k zariadeniu pripojíte svoj vlastný audioprehrávač (napr. CD/MP3 alebo rádio). Ak chcete k zariadeniu pripojiť svoj vlastný audioprehrávač, použite kábel s dvomi konektormi, ktorý sa dodáva spolu so zariadením.

- 1** Jeden konektor zasunúť do zásuvky AUX na pravej strane reproduktora.
  - 2** Druhý konektor zasunúť do zásuvky pre slúchadlá na Vašom audioprehrávači (napr. CD, MP3 alebo rádio).
- ▶ Hlasitosť môžete nastaviť na vlastnom audioprehrávači.
    - Nenastavte príliš vysokú úroveň hlasitosti, pretože by ste mohli spôsobiť neopraviteľné poškodenie reproduktorov.
    - Odporúčame Vám, aby ste hlasitosť nastavili na nižšiu úroveň, než ste zvyknutá/ý, pretože priestor medzi lehátkom a platňou solária funguje ako akusticky uzatvorený priestor a zosilňuje zvuk.

### Čistenie

Pred čistením solária vždy odpojte zo siete a nechajte ho vychladnúť.

Na čistenie zariadenia nikdy nepoužívajte drsný materiál, drsné čistiace prostriedky ani agresívne kvapaliny ako benzín alebo acetón.

Na čistenie akrylových krytov nesmiete použiť kvapaliny, ako napríklad alkohol, denaturovaný lieh, benzín alebo acetón, pretože by ste ich mohli neopraviteľne poškodiť.

- 1** Vonkajšok solária očistite navlhčenou tkaninou.
- Nedovoľte, aby sa do zariadenia dostala akákoľvek voda.
- 2** Ochranné okuliare očistite navlhčenou tkaninou.

### Náhradné

Svetlo, ktoré žiarivky solária produkujú, bude časom slabšie (t.j. v prípade bežného používania po niekoľkých rokoch). Vtedy si môžete všimnúť zníženie intenzity žiarenia. Tento problém vyriešite miernym predĺžením času opalovania alebo výmenou žiariviek.

- ▶ Odporúčame, aby ste opalovacie žiarivky vymenili po 500 prevádzkových hodinách.
- ▶ Výmenu opalovacích žiariviek a/alebo štartérov zverte servisnému centru autorizovanému spoločnosťou Hapro. Majú znalosti a skúsenosti, ktoré sú potrebné pre túto prácu a originálne náhradné diely pre Vaše solárium.
- ▶ UV filter zariadenia na opalovanie tváre (len model HB585) chráni pred expozíciou neželanému UV žiareniu. Preto je dôležité, aby ste poškodený alebo rozbítý filter okamžite vymenili.
- ▶ Žiarivku zariadenia na opalovanie tváre (len model HB585) možno vymeniť jedine v servisnom centre autorizovanom spoločnosťou Hapro.
- ▶ Ak je poškodený sieťový kábel, smie ho vymeniť jedine personál spoločnosti Hapro, servisného centra autorizovaného spoločnosťou Hapro alebo iná kvalifikovaná osoba, aby sa predišlo nebezpečným situáciám.
- ▶ Ak ste rozhodnutá/ý, že výmenu chcete uskutočniť sami, postupujte podľa nasledujúcich pokynov:

- 1** Vytiahnite sieťovú zástrčku zo zásuvky.
- 2** Odskrutkujte skrutky a vyberte dva koncové kryty platne solária a lehátka. (Obr. 31)

**3** Akrylové kryty úplne vyťahnite zo zariadenia. (Obr. 32)

Tým spôsobom si sprístupníte žiarivky a štartéry.

*Poznámka:* Ak chcete, môžete tiež očistiť vnútornú stranu akrylových krytov (pozrite si kapitolu „Čistenie“).



**4** Žiarivky pootočte doľava alebo doprava, aby sa uvoľnili.**5** Žiarivky vyťahnite z ich držiakov.**6** Štartéry pootočte doľava a vyberte ich von.**7** Ak chcete vložiť nové žiarivky a/alebo štartéry, postupujte podľa uvedených pokynov v opačnom poradí a súčiastkami pohybujte v opačnom smere.**8** Akrylové kryty zasuňte späť do platne solária a do lehátka.**9** Koncové kryty zasuňte späť na platňu solária a na lehátko a upevnite ich pomocou skrutiek.

Iba model HB 585: Súčasťou zariadenia je počítadlo, ktoré zaznamenáva prevádzkové hodiny žiariviek.

► Čas nastavte na 00 a aspoň na 2 sekundy stlačte tlačidlo Start . Po pípnutí sa na displeji zobrazia prevádzkové hodiny.

Číslo na displeji vynásobte koeficientom 10, aby ste získali skutočný celkový počet prevádzkových hodín. Napríklad: ak sa na displeji zobrazí 34, celkový počet prevádzkových hodín bude 340.

*Poznámka:* Po uvoľnení tlačidla  údaj o prevádzkových hodinách z displeja zmizne.

► Ak chcete vynulovať počítadlo hodín, stlačte tlačidlo Start , aby sa na displeji zobrazil údaj o prevádzkových hodinách. Potom súčasne stlačte a podržte stlačené tlačidlá Start  a , až kým sa nevyhne displej (zobrazí sa 00).

### Životné prostredie

- Žiarivky tohto zariadenia obsahujú látky, ktoré sú škodlivé pre životné prostredie. Keď žiarivky likvidujete, neodhadzujte ich s bežným komunálnym odpadom, ale odovzdajte ich na mieste oficiálneho zberu.
- Zariadenie na konci jeho životnosti neodhadzujte spolu s bežným komunálnym odpadom, ale kvôli recyklácii ho zaneste na miesto oficiálneho zberu. Pomôžete tak chrániť životné prostredie. (Obr. 33)

### Obmedzenia záruky

Na nasledujúce súčiastky sa celosvetovo platná záruka nevzťahuje:

- žiarivky na opaľovanie
- akrylové kryty a poplatky za čistenie akrylových krytov



### Často kladené otázky

Táto kapitola obsahuje najčastejšie kladené otázky o soláriu.

Otázka	Odpoveď
Prečo zariadenie nefunguje?	Zástrčka možno nie je správne zasunutá do elektrickej zásuvky. Zástrčku riadne zasuňte do elektrickej zásuvky. Môže byť prerušená dodávka elektrickej energie. Skontrolujte, či je elektrická zásuvka pod prúdom tak, že do nej pripojíte iný spotrebič. Možno ste nenastavili stopky. Na stopkách nastavte príslušný čas opaľovania.
Prečo nefunguje opaľovanie tváre?	Opaľovanie tváre možno nie je zapnuté. Zapnite ho. Žiarivka na opaľovanie tváre je možno stále veľmi horúca. Pred nasledujúcim použitím nechajte žiarivku aspoň na 3 minúty vychladnúť.
Prečo pri zapnutí alebo počas použitia istič, na ktorý je solárium pripojené, preruší dodávku energie?	Solárium musí byť pripojené na štandardný 16 A istič (vo VB v prípade modelu HB584 13 A istič), alebo pomaly sa vypaľujúcu automatickú poistku. Možno ste na ten istý okruh pripojili príliš veľa zariadení.
Prečo nie sú výsledky opaľovania až také dobré, ako som očakával/a?	Možno používate predĺžovací kábel, ktorý je príliš dlhý a/alebo v sieti nie je požadovaný menovitý prúd. Kontaktujte predajcu solária. Odporúčame Vám, aby ste predĺžovací kábel nepoužívali. Možno ste pri opaľovaní zvolili postup, ktorý nie je vhodný pre Váš typ pokožky. Pozrite si tabuľku v časti „Slnenie: ako často a ako dlho?“. Po dlhom používaní žiariviek sa intenzita ich žiarenia zníži. Tento efekt bude viditeľný až po niekoľkých rokoch. Ak chcete tento problém vyriešiť, predĺžte čas opaľovania, alebo nechajte žiarivky vymeniť. Výsledok opaľovania závisí od typu pokožky a od spôsobu opaľovania. Prvé účinky budú viditeľné až po niekoľkých opaľovaniach.
Prečo zariadenie neprodukuje dostatočné množstvo vône?	Prečítajte si poslednú časť „Prírodné vône“ v kapitole „Použitie zariadenia“.
Prečo niektoré časti môjho tela zostávajú biele?	Keď osoba leží na tvrdom povrchu, cirkulácia krvi v niektorých oblastiach tela sa zníži. U niektorých ľudí to môže spôsobiť, že sa niektoré miesta tela neopália, obvykle na spodnej strane chrbta.

**Uvod****Solarij za celotno telo**

S tem aparatom za sončenje se lahko sončite kar doma. Žarnice solarija oddajajo toploto ter vidno in ultravijolično svetlobo, kar vam daje občutek, da se sončite na naravnem soncu. S tem aparatom si lahko enakomerno sončite celotno telo, od glave do pet, vključno z boki.

**Splošni opis (Sl. 1)**

- A** Zračniki pokrova solarija
- B** Hladilni ventilator
- C** Časovnik (samo HB584)
- D** Akrilna plošča in zaščitna folija pokrova
- E** Cevaste žarnice in starterji pokrova
  - HB584: 12 x Maxlight 100W CE III, 12 starterjev (tipa Maxlight)
  - HB585: 8 x Maxlight 100W CE III, 4 x Maxlight 80W CE III, 12 starterjev (tipa Maxlight), 1 x HP400SH
- F** Aktivni stereo zvočniki (samo HB585)
- G** Dišeči vložek (samo HB585)
- H** Akrilna plošča in zaščitna folija na ležišču
- I** Nadzorna plošča (samo HB585)
  - 1 Gumb za vklop/izklop za solarij za obraz (▶)
  - 2 Izbirnik za polno (☺) ali polovično (☹) intenzivnost solarija za obraz
  - 3 Gumb za vklop/izklop dodatnega hlajenja telesa (✚)
  - 4 Gumbi za časovnik +/-
  - 5 Prikaz časovnika
  - 6 Gumb za start/stop (Ⓚ)
- J** Zračniki za hlajenje telesa (samo HB585)
- K** Cevaste žarnice in starterji ležišča
  - 12 cevastih žarnic (tipa Maxlight 100W CE III) in 12 starterjev (tipa Maxlight)
- L** Kotni profil
- M** Sprednje in stranske plošče
- N** Zaščitna očala (2 para, tipska št. HB071)
- O** Noge
- P** Zračniki ležišča
- Q** Hrbtna plošča
- R** Povezovalni kabel med ležiščem in pokrovom
- S** Omrežni kabel

**Pomembno**

Pred uporabo aparata natančno preberite ta navodila za uporabo in jih shranite za poznejšo uporabo.

- ▶ **Preden aparat priključite na električno omrežje, preverite, ali na aparatu navedena napetost ustreza napetosti lokalnega električnega omrežja.**
- ▶ **Poškodovani omrežni kabel sme zamenjati le podjetje Hapro, Haproov pooblaščen servis ali ustrezno usposobljeno osebo.**
- ▶ **Če ima omrežna vtičnica za napajanje aparata slabe kontakte, se lahko vtičnik aparata segreje. Aparat priključite na pravilno priključeno omrežno vtičnico.**
- ▶ **Aparat mora biti priključen na tokokrog s 16 A standardno varovalko (v VB 13 A varovalko za HB584) ali samodejno varovalko s počasnim izklopom.**
- ▶ **Samo HB585: Solarij za obraz je opremljen s samodejno zaščito proti pregrevanju. Če aparat ni dovolj ohlajen (npr. če so zračniki pokriti), se samodejno izklopi. Ko je vzrok pregrevanja odpravljen in se aparat ohladi, se aparat samodejno ponovno vklopi.**
- ▶ **Voda in elektrika sta nevarna kombinacija! Aparata ne uporabljajte v mokrem okolju (npr. v kopalnici ali v bližini prhe ali bazena).**
- ▶ **Če ste se pravkar okopali ali oprhali, se pred uporabo aparata temeljito posušite.**
- ▶ **Po uporabi aparat vedno izklopite iz omrežne vtičnice.**
- ▶ **Otroci naj se ne igrajo z aparatom.**
- ▶ **Pazite, da se omrežni kabel med premikanjem ne zatakne pod noge aparata.**
- ▶ **Zračniki pokrova in ležišča naj bodo med uporabo odprti.**
- ▶ **Solarij ni primeren za osebe, mlajše od 18 let.**
- ▶ **Ne prekoračite priporočenega števila sončenj in maksimalnega števila ur sončenja (oglejte si poglavje "Sončenje: Kako pogosto in kako dolgo?").**
- ▶ **Določenega predela telesa si ne sončite več kot enkrat dnevno. Na dan sončenja se izogibajte izpostavljanju naravnemu soncu.**
- ▶ **Solarija ne uporabljajte, če ste bolni in/ali jemljete zdravila oz. uporabljajte kozmetične izdelke, ki povečujejo občutljivost kože. Bodite še posebej previdni, če ste zelo občutljivi na UV-svetlobo. Če niste prepričani, se posvetujte z zdravnikom.**
- ▶ **Aparata naj ne uporabljajo osebe, ki jih sonce hitro opeče, od sonca opečene osebe, otroci in osebe, ki imajo (ali so imeli) kožnega raka ali pa so k temu nagnjeni.**
- ▶ **Če pride 48 ur po prvem sončenju do nepričakovanih učinkov, kot je srbenje, prenehajte z uporabo aparata in se posvetujte z zdravnikom.**
- ▶ **Če se vam na koži pojavijo trdovratne otekline oziroma vnetja, ali če opazite spremembe na pigmentnih kožnih znamenjih, se posvetujte z zdravnikom.**
- ▶ **Za zaščito pred prekomernim izpostavljanjem oči nosite med sončenjem vedno aparatu priložena zaščitna očala (oglejte si tudi poglavje "Sončenje in zdravje").**
- ▶ **Pred sončenjem odstranite s kože vse kreme, ličila in druge kozmetične preparate.**
- ▶ **Ne uporabljajte sončnih krem ali sredstev za hitro porjavitev.**
- ▶ **Če je vaša koža po sončenju napeta, jo lahko namažete z vlažilno kremo.**
- ▶ **Aparata ne uporabljajte, če sta časovnik ali nadzorna plošča pokvarjena, ali če sta akrilna plošča ali UV-filter solarija za obraz (samo HB585) poškodovana, počena ali ju sploh ni.**
- ▶ **Barve lahko na sončni svetlobi zbledijo. Enak učinek ima lahko tudi ta aparat.**
- ▶ **Ne pričakujte, da bo aparat učinkovitejši od sonca.**

Samo HB585:

- ▶ Dišeče kroglice hranite izven dosega otrok.
- ▶ Te kroglice niso užitne.
- ▶ Če pridejo dišeče kroglice v stik z očmi, oči takoj sperite z veliko vode.
- ▶ Dišečih kroglic ne uporabljajte, če ste alergični na dišave. V primeru dvoma se posvetujte s svojim zdravnikom.

### Elektromagnetna polja (EMF)

Ta Haproov aparat ustreza vsem standardom glede elektromagnetnih polj (EMF). Če z aparatom ravnate pravilno in v skladu z navodili v tem priročniku, je njegova uporaba, glede na danes veljavne znanstvene dokaze, varna.

- ▶ Raven hrupa: Lc = 67 dB [A]

## Sončenje in vaše zdravje

### Sonce, UV in sončenje

#### Sonce

Sonce proizvaja različne vrste energij. Vidna svetloba nam omogoča, da vidimo, ultravijolična (UV) svetloba nam obarva kožo in infrardeča (IR) svetloba v sončnih žarkih daje toploto, na kateri se radi sončimo in grejemo.

#### UV in vaše zdravje

Kot pri naravnem soncu zahteva tudi sončenje s solarijem določen čas. Prvi učinek bo viden šele po nekaj sončenjih (oglejte si poglavje "Sončenje: Kako pogosto in kako dolgo?").

Prekomerno izpostavljanje ultravijolični svetlobi (naravni sončni svetlobi ali umetni svetlobi iz aparata) lahko povzroči sončne opekline. Poleg ostalih dejavnikov, kot je npr. prekomerno izpostavljanje naravni sončni svetlobi, lahko tudi nepravilna in prekomerna uporaba aparata nevarno vpliva na kožo in povzroči težave z očmi. Stopnja neželenih posledic je odvisna od narave, intenzivnosti in trajanja sončenja ter od občutljivosti posameznika.

Bolj kot so koža in oči izpostavljeni UV-svetlobi, večja je nevarnost vnetja roženice in očesne veznice, poškodb očesne mrežnice, nastanka očesne mreže, prehitrega staranja kože in razvoja kožnih tumorjev. Nekatera zdravila in kozmetični preparati povečujejo občutljivost kože.

#### ▶ Zato je izredno pomembno:

- da sledite napotkom v poglavjih "Pomembno" in "Sončenje: Kako pogosto in kako dolgo?";
- da ne prekoračite maksimalnega števila ur sončenja na leto (oglejte si poglavje "Sončenje: Kako pogosto in kako dolgo?");
- da imate med sončenjem na očeh vedno (priložena) zaščitna očala.

### Sončenje: Kako pogosto in kako dolgo?

- ▶ V obdobju petih do desetih dni se ne sončite več kot enkrat dnevno. Med prvim in drugim sončenjem naredite vsaj 48-urni premor. Po 5- do 10-dnevem zaporednem sončenju za nekaj časa prenehajte.

*Opomba: Približno mesec dni po sončenju bo vaša barva že precej zbledela. Takrat se lahko odločite za ponovno sončenje.*

*Opomba: Če želite porjavlost obdržati, se po končanem 5- do 10-dnevem zaporednem sončenju sončite enkrat ali dvakrat tedensko.*

Pri tem vedno pazite, da ne boste prekoračili priporočenega števila ur sončenja na leto. Za ta aparat je določen čas sončenja največ 17 ur (1020 minut) letno.

#### Primer

Predpostavimo, da se sončite 10 dni, prvi dan 6 minut in po 20 minut naslednjih devet dni.

- ▶ Skupaj bo sončenje tako trajalo (1 x 6 minut) + (9 x 20 minut) = 186 minut.

*Opomba: V enem letu se na ta način lahko sončite 5-krat, saj je 5 x 186 minut = 930 minut.*

#### Preglednica

Iz preglednice je razvidno, da naj prvo sončenje, ne glede na občutljivost kože, vedno traja 6 minut.

Če imate občutek, da so posamezna sončenja za vas predolga (če je npr. vaša koža po sončenju napeta in občutljiva), skrajšajte čas posamičnega sončenja za npr. 5 minut.

Trajanje UV-sončenja za vsak posamezen del telesa	Za osebe z zelo občutljivo kožo	Za osebe z normalno občutljivo kožo	Za osebe z manj občutljivo kožo
1. sončenje	6	6	6
premor najmanj 48 ur	premor najmanj 48 ur	premor najmanj 48 ur	premor najmanj 48 ur
2. sončenje	10	15-20	20-25
3. sončenje	10	15-20	20-25
4. sončenje	10	15-20	20-25
5. sončenje	10	15-20	20-25
6. sončenje	10	15-20	20-25
7. sončenje	10	15-20	20-25
8. sončenje	10	15-20	20-25
9. sončenje	10	15-20	20-25
10. sončenje	10	15-20	20-25

### Priprava pred uporabo

Za optimalno udobje uporabljajte aparat v prostoru s sobno temperaturo približno 18 °C.

Če se ležišče preveč segreje, znižajte sobno temperaturo pod 20 °C.

### Ležišče

Pri sestavljanju in prestavljanju ležišča naj vam vedno nekdo pomaga.

► Med sestavljanjem postaja aparat vedno težji in se ga težje premika. Zato vam priporočamo, da aparat sestavite tam, kjer ga boste tudi uporabljali.

► Poskrbite, da je ob aparatu (najmanj 50 cm) in za aparatom (najmanj 30 cm) dovolj prostora.

**1** Ležišče postavite na mizo, žarnice naj bodo obrnjene navzdol. (Sl. 2)

**2** Noge čvrsto potisnite v primerne nastavke.

*Opomba: Preden postavite ležišče na tla, se odločite, kako si želite, da se pokrov odpira. Stran ležišča z namestitvenimi odprtinami je stran zgiba.*

► Preverite, ali so noge nameščene v pravilen položaj, tako da je vtičnica za povezovalni kabel zadaj. (Sl. 3)

► Preverite, ali so krogelni zgibi obrnjeni drug proti drugem. (Sl. 4)

► Ležišča ne poskušajte dvigati ali nagibati za noge! (Sl. 5)

**3** Za pritrditev kotnega profila na noge okvirja uporabite šestrobi imbus ključ in štiri vijake. (Sl. 6)

**4** Najprej naj nekdo sprednjo ploščo potisne trdno ob okvir, dokler se ta ne ukrivi. (Sl. 7)

**5** Drugi pa naj nato sprednjo ploščo pritrdi z maticami vijakov. (Sl. 8)

**6** Stranske plošče pritrdite na noge okvirja. (Sl. 9)

**7** Ležišče dvignite in previdno postavite na noge. (Sl. 10)

### Pokrov

Aparat sestavljate in prestavljate s pomočnikom.

**1** Postavite pokrov na noge. (Sl. 11)

**2** Pokrov previdno zaprite. (Sl. 12)

**3** Z vijaki pritrdite pokrov na noge. (Sl. 13)

**4** Konec najdebelejšega dela plinske vzmeti pritrdite na zgornje krogelne zgibe. (Sl. 14)

**5** Dvignite pokrov s pomočjo pomočnika. (Sl. 15)

**6** Konec najtanjšega dela plinske vzmeti pritrdite na spodnje krogelne zgibe. (Sl. 16)

**7** Šeststrobo matico trdno privijte s šestrobim ključem. (Sl. 17)

**8** Zadnjo ploščo pritrdite na noge pokrova. (Sl. 18)

**9** Vtikač pokrova potisnite v vtičnico ležišča (zaslišite 'klik'). (Sl. 19)

► Vtikač lahko izklopite z izvijačem, kot je prikazano na sliki. (Sl. 20)

**10** Vtikač omrežnega kabla vključite v omrežno vtičnico.

► Solarij premikajte samo s pazljivim drsenjem njegovih nog po tleh ali pa ga še z nekom previdno in narahlo dvignite in prestavite. (Sl. 21)

## Uporaba aparata

### Sončenje (samo HB584)

**1** Za vklop aparata nastavite časovnik na zeleni čas sončenja. Za ustrezen čas sončenja si oglejte razdelek "Sončenje: Kako pogosto in kako dolgo?". (Sl. 22)

**2** Nadenite si priložena zaščitna očala.

Za sončenje s Haproovim solarijem uporabljajte samo ta zaščitna očala. Ne uporabljajte jih v nobene druge namene.

Zaščitna očala ustrezajo zaščitnemu razredu II v skladu z direktivo 89/686/EGS.

**3** Pokrov potisnite nazaj. (Sl. 23)

**4** Lezite na ležišče. (Sl. 24)

**5** Ko ležete na ležišče, povlecite pokrov v vodoravni položaj. (Sl. 25)

**6** Po pretečenem nastavljenem času sončenja se žarnice samodejno ugasnejo. V zadnji minuti sončenja bo aparat piskal.

### Sončenje (samo HB585)

**1** Za nastavev zelenega časa sončenja pritisnite gumba + ali - in gumb za začetek . Ustrezni čas sončenja poiščite v poglavju "Sončenje: Kako pogosto in kako dolgo?".

Za hitrejše nastavljanje držite gumb.

**2** Nadenite si priložena zaščitna očala.

Za sončenje s Haproovim solarijem uporabljajte samo ta zaščitna očala. Ne uporabljajte jih v nobene druge namene.

Zaščitna očala ustrezajo zaščitnemu razredu II v skladu z direktivo 89/686/EGS.

**3** Pokrov potisnite nazaj. (Sl. 23)

**4** Lezite na ležišče. (Sl. 24)

Ko ležete na ležišče, preverite, ali imate obraz pod solarijem za obraz.



**5** Ko ležete na ležišče, povlecite pokrov v vodoravni položaj. (Sl. 25)

**6** Po pretečenem nastavljenem času sončenja se žarnice samodejno ugasnejo. V zadnji minuti sončenja bo aparat piskal.

► Med sončenjem lahko s pritiskom na gumb  solarij za obraz vklopite ali izklopite.

► Za preklop med polno in polovično intenzivnostjo pritisnite gumb .

► Za dodatno udobje lahko med sončenjem pritisnete gumb  za vklop ventilatorja za hlajenje telesa.

Po izklopu solarija za obraz morate počakati 3 minute preden ga lahko znova vklopite. V času ohlajanja simboli poleg gumba /  utripajo.

## Naravne dišave (samo HB585)

Med sončenjem lahko uživate v svoji najljubši dišavi. Izberate lahko med tremi različnimi dišavami.

▶ Dišeče kroglice so bile razvite posebej za ta aparat. Ne uporabljajte drugih dišečih kroglic.

### Polnjenje vložka

**1** Pokrovček z vložka odstranite s pritiskom na majhne pritisne točke. (Sl. 26)

**2** Vrečko odprite pri majhni odprtini na vrhu.

**3** V vložek stesite celotno vsebino vrečke dišečih kroglic.

**4** Namestite pokrov nazaj na vložek (zaslišite 'klik').

### Vstavljanje ali odstranjevanje vložka

**1** Vložek vstavite v nosilec. Prilega se samo na en način in se zaskoči s klikom. (Sl. 27)

▶ Za odstranitev vložka položite palec in kazalec na rob vložka. Vložek odstranite iz nosilca s pritiskom na disk. (Sl. 28)

### Nastavitev nivoja odišavljenja

**1** Nivo odišavljenja lahko nastavite z zasukom vložka. (Sl. 29)

Za povečanje nivoja odišavljenosti zasukajte vložek v smeri simbola velike rože. Za zmanjšanje nivoja odišavljenosti pa ga zasukajte v nasprotni smeri.

**2** Ko aparat shranjujete ali pa, če ne želite, da oddaja dišave, zasukajte vložek čim dlje stran od simbola velike rože. (Sl. 30)

Odprtine niso več vidne.

**3** Dišeče kroglice zamenjajte, ko vložek ne oddaja nobenih vonjav več. Paketki za zamenjavo s tremi vrečkami dišečih kroglic so na voljo pod tipsko številko HB080.

▶ Vedite, da je nivo odišavljenja odvisen od številnih faktorjev, kot npr.:

- Zaznavanje dišav se sčasoma zmanjša, saj se na njih navadite, vendar je to normalno.
- Ko obrnete glavo na desno, je vonj manj izrazit, kot če glavo obrnete na levo.
- Na nivo odišavljenja lahko vplivajo tudi zračni tokovi v prostoru, kjer uporabljate aparat.
- Stopnja zaznavanja vonja je odvisna tudi od vašega počutja.

## Aktivni stereo zvočniki (samo HB585)

Med sončenjem lahko poslušate svojo najljubšo glasbo tako, da na aparat povežete svoj avdio predvajalnik (npr. CD/MP3 ali radio).

Da bi svoj avdio predvajalnik povežali z aparatom, uporabite kabel z dvema vtikačema, ki je priložen aparatu.

**1** En vtikač vstavite v vtičnico AUX na desni strani zvočnika.

**2** Drugi vtikač pa vstavite v vtičnico za slušalke avdio predvajalnika (npr. CD, MP3 ali radio).

▶ Glasnost na svojem avdio predvajalniku lahko prilagajate.

- Glasnosti ne nastavite previsoko, saj lahko s tem trajno poškodujete zvočnike.
- Predlagamo vam, da glasnost nastavite nižje kot ste vajeni, saj prostor med ležiščem in pokrovom deluje kot zvočna omarica in okrepi zvok.

## Čiščenje

Aparat pred čiščenjem vedno izključite iz električnega omrežja in počakajte, da se ohladi.

Za čiščenje aparata ne uporabljajte čistilnih gob, jedkih čistil ali agresivnih tekočin, kot sta bencin ali aceton.

Za čiščenje akrilnih plošč ne uporabljajte tekočin, kot so alkohol, metilalkohol, bencin ali aceton, ker ju lahko trajno poškodujete.

**1** Zunanost aparata očistite z vlažno krpo.

V aparat ne sme prodreti voda.

**2** Zaščitna očala očistite z vlažno krpo.

## Menjava

Svetloba cevastih žarnic sčasoma oslabi (npr. pri običajni uporabi po nekaj letih). Ko se to zgodi, boste opazili, da aparat slabše porjavi vašo kožo. To težavo odpravite tako, da čas sončenja nekoliko podaljšate ali pa da cevaste žarnice zamenjate.

▶ Priporočamo vam zamenjavo cevastih žarnic vsakih 500 ur sončenja.

▶ Cevaste žarnice in/ali starterje naj vam zamenjajo na Haproovem pooblaščenem servisu, kjer imajo potrebno strokovno znanje in sposobnosti ter originalne nadomestne dele za aparat.

▶ UV-filter solarija za obraz (samo HB585) ščiti pred izpostavljanjem neželeni UV-svetlobi. Zato je pomembno, da poškodovan ali počen filter nemudoma zamenjate.

▶ Žarnico solarija za obraz (samo HB585) sme zamenjati le Haproov pooblaščen servisni center.

▶ Poškodovani omrežni kabel sme zamenjati le podjetje Hapro, Haproov pooblaščen servis ali ustrezno usposobljeno osebo.

▶ Če želite žarnice in/ali starterje vseeno zamenjati sami, storite naslednje:

**1** Izvlecite vtikač omrežnega kabla iz omrežne vtičnice.

**2** Odvijte vijake in odstranite zaključni stranici pokrova in ležišča. (Sl. 31)

**3** Akrilni plošči v celoti povlecite iz aparata. (Sl. 32)

Žarnice in starterji so zdaj dostopni.

*Opomba: Če želite, lahko zdaj očistite tudi notranjo stran akrilnih plošč (oglejte si poglavje "Čiščenje").*

**4** Žarnice obrnite rahlo v levo ali desno, da se odklenejo.

**5** Žarnice izvlecite iz nosilcev.

**6** Zavrtite starterje rahlo v levo in jih izvlecite ven.

**7** Za vstavljanje novih žarnic in/ali starterjev sledite zgornjim navodilom v obratnem vrstnem redu.

**8** Akrilni plošči potisnite nazaj v pokrov in ležišče.



**9** Na pokrov in ležišče namestite zaključni stranici in ju pritrdite z vijaki.

Samo HB 585: Aparat ima števec, ki beleži število ur sončenja cevastih žarnic.

▶ Čas nastavite na 00 in držite pritisnjen gumb start  najmanj 2 sekundi. Po pisku se na zaslonu pojavi število ur sončenja.

Število na zaslonu pomnožite s faktorjem 10 in dobite dejansko skupno število ur sončenja. Na primer: če je na zaslonu izpisano število 34, je skupno število ur sončenja 340.

*Opomba:* Ure sončenja se z zaslona izbrišejo takoj, ko spustite gumb .

▶ Za ponastavitev števca ur sončenja pritiskajte gumb start , dokler se na zaslonu ne pojavijo ure sončenja. Nato hkrati pritiskajte gumb start  in gumb , dokler se število ur sončenja ne izbriše (pojavi se številka 00).

### Okolje

- ▶ Žarnice aparata vsebujejo snovi, ki so lahko okolju škodljive. Ko jih boste zavrgli, jih ne odvrzite skupaj z običajnimi gospodinjskimi odpadki, ampak jih oddajte na uradnem zbirnem mestu.
- ▶ Aparata po preteku življenjske dobe ne odvrzite skupaj z običajnimi gospodinjskimi odpadki, temveč ga odložite na uradnem zbirnem mestu za recikliranje. Tako pripomorete k ohranitvi okolja. (Sl. 33)

### Garancijske omejitve

Naslednji deli niso kriti s pogoji mednarodne garancije:

- cevaste žarnice
- akrilni plošči in strošek njihovega čiščenja

### Pogosto zastavljena vprašanja

V tem poglavju so navedena pogosto zastavljena vprašanja o aparatu.

Vprašanje	Odgovor
Zakaj aparat ne deluje?	Vtikač morda ni pravilno vstavljen v omrežno vtičnico. Vstavite vtikač pravilno v omrežno vtičnico.
	Morda je prišlo do težav z napajanjem. S priklopom drugega aparata preverite, ali napajanje deluje.
	Morda niste nastavili časovnika. Nastavite ga na ustrezen čas sončenja.
Zakaj solarij za obraz ne deluje?	Solarij za obraz morda ni vključen. Vključite ga.
	Žarnica solarija za obraz je morda še vedno prevroča za ponoven vklop. Pred ponovnim vklopom naj se žarnica ohlaja vsaj 3 minute.
Zakaj varovalka tokokroga, na katerega je priključen aparat, prekine napajanje, ko aparat vklopim ali ga uporabljam?	Aparat mora biti priključen na tokokrog s 16 A standardno varovalko (v VB 13 A varovalka za HB584) ali samodejno varovalko s počasnim izklopom. Morda ste na tokokrog priključili tudi preveč aparatov.
Zakaj je učinek sončenja pod pričakovanji?	Morda uporabljate predolg podaljšek in/ali podaljšek z neustrezno tokovno obremenitvijo. Posvetujte se s prodajalcem. Svetujemo vam, da podaljška ne uporabljate.
	Morda ste se sončili na način, ki ni primeren za vaš tip kože. Preverite preglednico v poglavju "Sončenje: Kako pogosto in kako dolgo?".
	Po dolgoletni uporabi cevaste žarnice aparata slabše porjavijo kožo. Težavo lahko odpravite tako, da čas sončenja nekoliko podaljšate ali pa zamenjate cevaste žarnice.
	Rezultat sončenja je odvisen od tipa vaše kože in dolžine sončenja. Prvi učinek bo viden šele po nekaj sončenjih.
Zakaj aparat ne proizvaja dovolj dišav?	Preberite si zadnji del razdelka 'Naravne dišave' v poglavju 'Uporaba aparata'.
Zakaj nekateri deli mojega telesa ne porjavijo?	Ko oseba leži na trdi površini, se krvni obtok v nekaterih delih telesa zmanjša. Pri nekaterih ljudeh se pri sončenju to kaže v obliki belih lis, ponavadi na ledvenem delu hrbta.

## Uvod

### Solarijum

Ovaj aparat za sunčanje omogućava vam udobno sunčanje kod kuće. Lampe za sunčanje emituju vidljivu svetlost, toplotu i ultraljubičastu svetlost stvarajući utisak sunčanja na prirodnoj sunčevoj svetlosti. Ovaj solarijum vam omogućava da ravnomerno sunčate celo telo od glave do pete, uključujući i bokove.

### Opšti opis (Sl. 1)

- A** Ventilacioni otvori na poklopcu
- B** Ventilator za rashlađivanje
- C** Tajmer (samo HB584)
- D** Akrilna ploča i zaštitna folija na poklopcu
- E** Cevne lampe i starteri na poklopcu
  - HB584: 12 x Maxlight 100W CE III, 12 startera (tip Maxlight)
  - HB585: 8 x Maxlight 100W CE III, 4 x Maxlight 80W CE III, 12 startera (tip Maxlight), 1 x HP400SH
- F** Aktivni stereo zvučnici (samo HB585)
- G** Patrona za mirise (samo HB585)
- H** Akrilna ploča i zaštitna folija na ležaju
- I** Upravljačka ploča (samo HB585)
  - 1 Dugme za uključivanje/isključivanje uređaja za sunčanje lica (▶)
  - 2 Selektor za visoki (☺) ili srednji (☹) intenzitet uređaja za sunčanje lica
  - 3 Dugme za uključivanje/isključivanje sistema za izuzetno rashlađivanje tela (☼)
  - 4 Dugmad +/- na tajmeru
  - 5 Ekran tajmera
  - 6 Dugme za početak/zaustavljanje (⏪)
- J** Ventilacioni otvori za rashlađivanje tela (samo HB585)
- K** Cevne lampe i starteri na ležaju
  - 12 cevnih lampi (tip Maxlight 100W CE III) i 12 startera (tip Maxlight)
- L** Ugaoni profil
- M** Prednja i bočne ploče
- N** Zaštitne naočari (2 para, model HB071)
- O** Nogare
- P** Ventilacioni otvori na ležaju
- Q** Zadnja ploča
- R** Povezivanje kabla između ležaja i poklopca
- S** Kabel za napajanje

### Važno

Pre upotrebe uređaja pažljivo pročitajte ovo uputstvo i sačuvajte ga za buduće potrebe.

- ▶ Pre uključivanja aparata proverite da li napon naznačen na uređaju odgovara naponu lokalne mreže.
- ▶ Da bi se izbegao rizik, glavni kabl u slučaju oštećenja treba da zameni kompanija Hapro, tj. servisni centar ovlašćen od strane kompanije Hapro ili osoba sa odgovarajućim kvalifikacijama.
- ▶ Ako zidna utičnica u koju uključite aparat ima loše veze, utikač uređaja će se zagrejati. Proverite da li ste uključili aparat u ispravno spojevu zidnu utičnicu.
- ▶ Aparat mora biti priključen na kolo zaštićeno standardnim osiguračem od 16 A (u UK osiguračem od 13 A za HB584) ili usporavajućim automatskim osiguračem.
- ▶ Samo HB585: Uređaj za sunčanje lica je opremljen automatskom zaštitom od pregrevanja. Ako uređaj za sunčanje lica nije adekvatno hlađen (npr. zato što su ventilacioni otvori pokriveni), on će se automatski isključiti. Kada se problem sa pregrevanjem ukloni, a uređaj za sunčanje lica se ohladi, on će se ponovo automatski uključiti.
- ▶ Voda i struja su opasna kombinacija! Nemojte koristiti ovaj uređaj u mokrom okruženju (npr. u kupatilu ili blizu tuša odnosno bazena).
- ▶ Ukoliko ste upravo plivali ili se tuširali, temeljno se osušite pre nego što upotrebite uređaj.
- ▶ Uređaj posle upotrebe uvek isključite iz napajanja.
- ▶ Solarijum nije podesan za osobe mlađe od 18 godina.
- ▶ Ne dopustite da se deca igraju uređajem.
- ▶ Vodite računa da se kabl za napajanje ne podvuče pod neku od nogara prilikom pomeranja solarijuma.
- ▶ Vodite računa da ventilacioni otvori na poklopcu i na ležaju budu otvoreni tokom upotrebe.
- ▶ Ne prekoračujte preporučeno vreme sunčanja i maksimalan broj sati sunčanja (pogledajte odeljak "Sunčanje: koliko često i koliko dugo?").
- ▶ Ne sunčajte određen deo tela češće od jednom dnevno. Izbegavajte preteranu izloženost kože prirodnoj sunčevoj svetlosti u toku istog dana.
- ▶ Nemojte koristiti ovaj solarijum ako ste bolesni i/ili ako uzimate neki lek ili kozmetički proizvod koji povećava osetljivost kože. Budite posebno oprezni ako ste hipersenzitivni na UV zračenje. Ako niste sigurni, obratite se svom lekaru.
- ▶ Uređaj ne smeju da koriste osobe koje prilikom izlaganja suncu lako izgore, ali ne tamne, osobe koje imaju opekotine od sunca, deca, osobe koje imaju (ili su ranije imale) rak kože ili osobe sa predispozicijama za rak kože.
- ▶ Prestanite da koristite uređaj za sunčanje i obratite se svom lekaru ako u roku od 48 časova posle prve sesije sunčanja dođe do neočekivanih efekata, kao naprimer svrbeža.
- ▶ Posavetujte se sa svojim lekarom ako se na koži pojave trajni otoci ili bolna mesta ili ako dođe do promena na pigmentnim madežima.
- ▶ Za vreme sunčanja uvek nosite zaštitne naočari koje se nalaze u kompletu da biste zaštitili oči od preterane izloženosti (pogledajte i odeljak "Sunčanje i zdravlje").
- ▶ Pre početka sunčanja skinite kreme, ruž za usne i ostala kozmetička sredstva.
- ▶ Ne upotrebljavajte zaštitne kreme ni sredstva za ubrzavanje tamnjenja.
- ▶ Ako vam se koža posle sunčanja čini zategnutom, možete naneti hidratantnu kremu.
- ▶ Nemojte da koristite aparat ako su tajmer ili upravljačka ploča pokvareni ili ako su akrilna ploča ili UV filter uređaja za sunčanje lica (samo HB585) oštećeni, slomljeni ili nedostaju.
- ▶ Pod uticajem sunčeve svetlosti boje mogu da izblede. Upotreba ovog aparata može da izazove isti efekat.
- ▶ Nemojte očekivati da će uređaj dati bolje rezultate od prirodnog sunčevog svetla.

Samo HB585:

- ▶ Mirisne granule čuvajte van domašaja dece.
- ▶ Mirisne granule nisu jestive.
- ▶ U slučaju dodira očiju sa mirisnim granulama, oči odmah isperite sa dosta vode.
- ▶ Nemojte koristiti patrone za mirise ako ste alergični na mirise. Ako niste sigurni, obratite se svom lekaru.

### Elektromagnetna polja (EMF)

Ovaj Hapro aparat je usklađen sa svim standardima u vezi sa elektromagnetnim poljima (EMF). Ako se aparatom rukuje na odgovarajući način i u skladu sa uputstvima iz ovog priručnika, aparat je bezbedan za upotrebu prema naučnim dokazima koji su danas dostupni.

- ▶ Nivo buke: Lc = 67 dB [A]

## Sunčanje i zdravlje

### Sunce, UV i sunčanje

#### Sunce

Sunce nas snabdeva različitim vrstama energije. Vidljiva svetlost nam omogućava da vidimo, ultraljubičasta svetlost (UV) nam daje preplanulost, a infracrvena svetlost u sunčevim zracima (IR) obezbeđuje toplotu u kojoj volimo da uživamo.

#### UV i zdravlje

Kao i kod prirodne sunčeve svetlosti, proces tamnjenja će potrajati neko vreme. Prvi efekti postaće vidljivi tek nakon nekoliko sesija (pogledajte odeljak "Sunčanje: koliko često i koliko dugo?").

Preterana izloženost ultraljubičastoj svetlosti (prirodnoj sunčevoj svetlosti ili veštačkoj svetlosti uređaja za sunčanje) može da izazove opekotine. Osim mnogih drugih faktora, kao što je preterana izloženost prirodnoj sunčevoj svetlosti, pogrešna i preterana upotreba uređaja za sunčanje može povećati rizik od problema sa kožom i očima. U kom stepenu će se ovi efekti javljati sa jedne strane određuju priroda, intenzitet i trajanje zračenja, a sa druge strane osetljivost same osobe.

Što su više koža i oči izloženi ultraljubičastoj svetlosti, veći će biti rizik od keratitisa, konjuktivitisa, oštećenja mrežnjače, katarakte, prevremenog starenja kože i tumora kože. Neki lekovi i kozmetička sredstva povećavaju osetljivost kože.

#### ▶ Stoga je izuzetno važno da:

- se pridržavate uputstava iz odeljka 'Važno' i 'Sunčanje: koliko često i koliko dugo?';
- ne prekoračujete maksimalan godišnji broj sati sunčanja (pogledajte odeljak 'Sunčanje: koliko često i koliko dugo');
- u toku sunčanja uvek nosite zaštitne naočari koje se nalaze u kompletu.

### Sunčanje: koliko često i koliko dugo?

- ▶ Sunčajte se jednom dnevno u periodu od 5 do 10 dana. Sačekajte najmanje 48 sati nakon prve sesije pre nego što započnete drugu sesiju. Nakon ovog ciklusa od 5 do 10 dana, savetujemo da napravite pauzu u sunčanju.

*Napomena: Približno mesec dana nakon završetka ciklusa tamnjenja, vaša koža će izgubiti najveći deo preplanulosti. Tada možete početi sa novim ciklusom.*

*Napomena: Ako želite da zadržite nivo preplanulosti, nemojte prestati sa sunčanjem nakon ciklusa, već nastavite sa jednom do dve sesije nedeljno.*

Bez obzira na to da li ste odlučili da nakratko prekinete sa sunčanjem ili da nastavite sa sunčanjem uz manju učestalost, nemojte zaboraviti da ne smete prekoračiti maksimalan broj sati sunčanja. Za ovaj uređaj maksimum je 17 sati (= 1020 minuta) godišnje.

#### Primer

Uzmimo, na primer, da ste izabrali tretman od 10 dana koji se sastoji od jedne sesije u trajanju od 6 minuta prvog dana i po jedne sesije u trajanju od 20 minuta svakog od narednih devet dana.

- ▶ Ceo ciklus će, dakle, trajati  $(1 \times 6 \text{ minuta}) + (9 \times 20 \text{ minuta}) = 186 \text{ minuta}$ .

*Napomena: U jednoj godini možete da imate 5 takvih ciklusa, tačnije  $5 \times 186 \text{ minuta} = 930 \text{ minuta}$ .*

#### Tabela

Kako tabela pokazuje, prva sesija sunčanja u ciklusu uvek mora da traje 6 minuta, bez obzira na osetljivost kože.

Ako smatrate da su sesije suviše dugačke za vas (tj. čini vam se da je koža nakon sesije zategnuta i preosetljiva), savetujemo da skratite sesiju za npr: 5 minuta.

Trajanje UV sesije za svaki deo tela pojedinačno	za osobe sa veoma osetljivom kožom	za osobe sa normalno osetljivom kožom	za osobe sa manje osetljivom kožom
1. sesija	6	6	6
pauza od najmanje 48 sati	pauza od najmanje 48 sati	pauza od najmanje 48 sati	pauza od najmanje 48 sati
2. sesija	10	15-20	20-25
3. sesija	10	15-20	20-25
4. sesija	10	15-20	20-25
5. sesija	10	15-20	20-25
6. sesija	10	15-20	20-25
7. sesija	10	15-20	20-25
8. sesija	10	15-20	20-25
9. sesija	10	15-20	20-25
10. sesija	10	15-20	20-25



## Pre upotrebe

Za optimalnu udobnost, aparat koristite na temperaturi okoline od oko 18°C. Ako se ležaj previše zagreje, smanjite sobnu temperaturu ispod 20°C.

### Ležaj

Ležaj uvek montirajte i pomerajte uz nečiju pomoć.

- ▶ Solarijum je nakon montiranja teži i teže ga je pomerati. Zbog toga savetujemo da ga montirate na mestu gde ćete ga koristiti.
- ▶ Proverite da li ima dovoljno slobodnog prostora oko (najmanje 50 cm) i iza (najmanje 30 cm) solarijuma.

- 1** Postavite ležaj na sto tako da lampe budu okrenute nadole. (Sl. 2)
  - 2** Nogare snažno ugurajte u odgovarajuće držače.
- Napomena: Pre nego što ležaj spustite na nogare, odlučite kako će se poklopac otvarati. Ona strana ležaja na kojoj se nalaze otvori za spajanje jeste strana na koju se pričvršćuje poklopac.*
- ▶ Proverite da li su nogare postavljene u odgovarajući položaj tako da se utičnica za kabl za povezivanje nalazi pozadi. (Sl. 3)
  - ▶ Proverite da li su kuglični zglobovi usmereni jedan prema drugom. (Sl. 4)
  - ▶ Ne pokušavajte da podignete ili nagnete ležaj držeći ga za nogare! (Sl. 5)
- 3** Pomoću šestougaoanog imbus ključa i 4 zavrtnja pričvrstite ugaoni profil za nogare okvira. (Sl. 6)
  - 4** Neka jedna osoba snažno gura prednju ploču u okvir dok se ona ne savije. (Sl. 7)
  - 5** Neka druga osoba navrtkama pričvrsti prednju ploču. (Sl. 8)
  - 6** Pričvrstite bočne ploče za nogare okvira. (Sl. 9)
  - 7** Podignite ležaj i pažljivo ga okrenite na nogare. (Sl. 10)

### Poklopac

Poklopac uvek montirajte i pomerajte uz nečiju pomoć.

- 1** Položite poklopac na nogare. (Sl. 11)
- 2** Pažljivo zatvorite poklopac. (Sl. 12)
- 3** Zavrtnjima pričvrstite poklopac za nogare. (Sl. 13)
- 4** Kraj debljeg dela gasne opruge pričvrstite za gornje kuglične zglobove. (Sl. 14)
- 5** Podignite poklopac uz nečiju pomoć. (Sl. 15)
- 6** Kraj tanjeg dela gasne opruge pričvrstite za donje kuglične zglobove. (Sl. 16)
- 7** Pomoću šestougaoanog imbus ključa čvrsto pritegnite zavrtnj sa šestougaoanim otvorom u glavi. (Sl. 17)
- 8** Pričvrstite zadnju ploču za nogare poklopca. (Sl. 18)
- 9** Utikač poklopca gurnite u utičnicu ležaja ("klik"). (Sl. 19)
- ▶ Utikač možete isključiti pomoću odvijača kao što je prikazano na slici. (Sl. 20)
- 10** Uključite utikač u zidnu utičnicu.
- ▶ Solarijum isključivo pomerajte uz nečiju pomoć pažljivo povlačeći nogare po podu ili pažljivo ga podižući malo iznad poda. (Sl. 21)

## Upotreba aparata

### Sunčanje (samo HB584)

- 1** Podesite tajmer na potrebno vreme sunčanja kako biste uključili aparat. Propisno vreme sunčanja potražite u odeljku 'Sunčanje: koliko često i koliko dugo?'. (Sl. 22)
- 2** Stavite zaštitne naočari koje se nalaze u kompletu.  
Te zaštitne naočari koristite samo za vreme sunčanja u Hapro solarijumu. Ne koristite ih u druge svrhe. Zaštitne naočari zadovoljavaju propise zaštitne klase II prema smernici 89/686/EEC
- 3** Povucite poklopac unazad. (Sl. 23)
- 4** Ležite na ležaj. (Sl. 24)
- 5** Kada legnete na ležaj, povucite poklopac u horizontalni položaj. (Sl. 25)
- 6** Kada istekne podešeno vreme sunčanja, lampe će se automatski isključiti. Tokom poslednje minute sesije, čuće se zvučni signal.

### Sunčanje (samo HB585)

- 1** Pritisnite dugme + ili - kako biste podesili potrebno vreme sunčanja, a zatim pritisnite dugme za početak ⊕. Propisno vreme sunčanja potražite u odeljku 'Sunčanje: koliko često i koliko dugo?'.  
Vreme ćete brže podesiti ako dugme držite duže pritisnuto.
- 2** Stavite zaštitne naočari koje se nalaze u kompletu.  
Te zaštitne naočari koristite samo za vreme sunčanja u Hapro solarijumu. Ne koristite ih u druge svrhe. Zaštitne naočari zadovoljavaju propise zaštitne klase II prema smernici 89/686/EEC
- 3** Povucite poklopac unazad. (Sl. 23)
- 4** Ležite na ležaj. (Sl. 24)  
Kada legnete na ležaj, vodite računa da vam lice bude ispod uređaja za sunčanje lica.
- 5** Kada se spuštate na ležaj, povucite poklopac u horizontalni položaj. (Sl. 25)
- 6** Kada istekne podešeno vreme sunčanja, lampe će se automatski isključiti. Tokom poslednjih 10 sekundi sesije, čuće se zvučni signal.
- ▶ Uređaj za sunčanje lica možete uključiti ili isključiti tokom sesije pritiskom na dugme ▶ .

► Pritisnite dugme ☺/ ☹ da biste promenili intenzitet koji može biti visoki ili srednji.

► Tokom sesije sunčanja možete pritisnuti dugme 🌀 kako biste uključili ventilator za rashlađivanje tela za dodatnu udobnost.

Nakon isključivanja uređaja za sunčanje lica, morate sačekati 3 minuta da biste ga ponovo mogli uključiti. Tokom tog perioda rashlađivanja simboli pored dugmeta ☺/ ☹ trepere.

### Prirodni mirisi (samo HB585)

Tokom sesije sunčanja, možete uživati u svojim omiljenim mirisima. Možete izabrati neki od tri različita mirisa.

► Mirisne granule razvijene su specijalno za upotrebu u ovom aparatu. Ne koristite druge granule.

#### Punjenje patrone

**1** Skinite poklopac sa patrone istovremeno pritiskajući male označene tačke. (Sl. 26)

**2** Otvorite pakovanje na malom otvoru sa gornje strane.

**3** Patronu napunite sadržajem celog pakovanja mirisnih granula.

**4** Vratite poklopac na patronu ("klik").

#### Stavljanje ili vađenje patrone

**1** Stavite patronu u držač. Može se staviti samo na jedan način i seda na svoje mesto uz zvuk "klik". (Sl. 27)

► Da biste izvadili patronu, uhvatite stranice patrone palcem i kažiprstom. Izvadite patronu iz držača pritiskom na disk. (Sl. 28)

#### Podešavanje jačine mirisa

**1** Okrenite patronu da biste podesili jačinu mirisa. (Sl. 29)

Okrenite patronu u smeru simbola sa velikim cvetom da biste povećali jačinu mirisa. Okrenite je u suprotnom smeru da biste smanjili jačinu mirisa.

**2** Ako odlažete aparat ili ne želite da on emituje miris, patronu okrenite suprotno od simbola sa velikim cvetom dokle je to moguće. (Sl. 30)

Otvori više nisu vidljivi.

**3** Granule zamenite kada patrona više ne emituje miris. Kompleti za zamenu sa 3 pakovanja mirisnih granula su dostupni pod tipskim brojem HB080.

► Molimo vas da imate na umu da jačina mirisa zavisi od brojnih faktora, kao na primer:

- Naviknutost može da dovede do toga da se mirisi osećaju slabije ili da se ne osećaju uopšte, ali to je normalno.
- Kada je vaša glava okrenuta na desnu stranu, miris se slabije oseća nego kada vam je glava okrenuta na levu stranu.
- Protok vazduha u sobi u kojoj koristite aparat može takođe da utiče na jačinu mirisa.
- I vaše lično stanje može uticati na stepen u kom osećate miris.

### Aktivni stereo zvučnici (samo HB585)

Tokom sunčanja možete slušati svoju omiljenu muziku ako vlastiti audio plejer (npr. CD/MP3 ili radio) priključite na solarijum.

Da biste vlastiti audio plejer priključili na solarijum, upotrebite kabl sa 2 priključnice koji je isporučen uz aparat.

**1** Jednu priključnicu stavite u utikač AUX na desnoj strani zvučnika.

**2** Drugu priključnicu stavite u utikač za slušalice na vašem audio plejeru (npr. CD, MP3 ili radio).

► Jačinu zvuka možete podesiti na vlastitom audio plejeru.

- Neka jačina zvuka ne bude previše velika, jer to može uzrokovati kvar zvučnika koji je nemoguće otkloniti.
- Predlažemo da vam jačina zvuka bude manja od one na koju ste inače navikli, jer prostor između ležaja i poklopca deluje kao akustična kutija i pojačava zvuk.

### Čišćenje

Pre čišćenja solarijum obavezno isključite iz struje i ostavite ga da se ohladi.

Za čišćenje aparata nemojte koristiti jastučice za ribanje i abrazivna sredstva za čišćenje niti agresivne tečnosti kao što su benzin ili aceton.

Za čišćenje akrilnih ploča nikad ne upotrebljavajte tečnosti kao što su alkohol, metil-alkohol, petrolej ili aceton, jer to može da izazove nepopravljivu štetu.

**1** Spoljašnji deo aparata čistite vlažnom krpom.

Nemojte da dozvolite da voda uđe u aparat.

**2** Zaštitne naočari čistite mokrom krpom.

### Zamena delova

Svetlost koju emituju lampe za sunčanje vremenom (tj. nakon nekoliko godina normalne upotrebe) postaje slabija. Kada se to desi, primetićete da se smanjio kapacitet zračenja aparata. Ovaj problem možete rešiti podešavanjem nešto dužeg vremena sunčanja ili zamenom lampi.

► Savetujemo vas da zamenite lampe za sunčanje nakon 500 radnih sati.

► Lampe za sunčanje i/ili startere menjajte isključivo u ovlašćenom servisnom centru kompanije Hapro. Samo oni poseduju znanje i veštine potrebne za ovaj posao, kao i originalne rezervne delove za solarijum.

► UV filter uređaja za sunčanje lica (samo HB585) štiti od izlaganja neželjenom UV zračenju. Zbog toga je važno da odmah zamenite oštećeni ili polomljeni filter.

► Lampu uređaja za sunčanje lica (tip HB585) može da zameni samo servisni centar koji je ovlašćen od strane kompanije Hapro.

► Da bi se izbegao rizik, glavni kabl u slučaju oštećenja treba da zameni kompanija Hapro, tj. servisni centar ovlašćen od strane kompanije Hapro ili osoba sa odgovarajućim kvalifikacijama.

► Ako zaista insistirate na samostalnoj zameni lampi i/ili startera, pratite navedena uputstva:

**1** Izvucite utikač iz zidne utičnice.

**2** Odvrnite zavrtnje i skinite dva zadnja zaštitna poklopca sa poklopca i ležaja solarijuma. (Sl. 31)

**3** Akrilne ploče izvadite iz aparata. (Sl. 32)

Lampe i starteri su sada dostupni.

*Napomena:* Ako želite, sada možete da očistite i unutrašnju stranu akrilnih ploča (pogledajte poglavlje 'Čišćenje').



**4** Lagano okrećite lampe ulevo ili udesno dok se ne otključaju.**5** Izvadite lampe iz držača.**6** Lagano okrenite startere ulevo i izvadite ih.**7** Za stavljanje novih lampi i/ili startera, sledite gore navedena uputstva obrnutim redom.**8** Vratite akrilne ploče u poklopac i ležaj.**9** Vratite zadnje zaštitne poklopce na poklopac i ležaj solarijuma i pričvrstite ih zavrtnjima.

Samo HB 585: Aparat ima brojač koji zapisuje radne sate lampi za sunčanje.

▶ Podesite vreme na 00 i najmanje 2 sekunde držite pritisnuto dugme za početak . Nakon zvučnog signala radni sati će se pojaviti na ekranu.

Pomnožite broj na ekranu faktorom 10 da biste dobili stvarni ukupni broj radnih sati. Na primer: ako ekran prikazuje 34, ukupan broj radnih sati iznosi 340.

*Napomena:* Radni sati nestaju sa ekrana čim otpustite dugme .

▶ Da biste brojač sati vratili na početno stanje, držite pritisnuto dugme za početak  dok se na ekranu ne pojave radni sati. Nakon toga pritisnite dugme za početak  i dugme  istovremeno, dok radni sati ne nestanu sa ekrana (pojavljuje se 00).

### Zaštita okoline

- ▶ Lampe ovog aparata sadrže materije koje mogu biti štetne po okolinu. Kada želite da bacite lampe, nemojte to činiti zajedno sa običnim kućnim otpadom, već ih predajte na zvaničnom mestu za prikupljanje.
- ▶ Aparat koji se više ne može upotrebljavati nemojte da odlažete u kućni otpad, već ga predajte na zvaničnom mestu prikupljanja za reciklažu. Tako ćete doprineti zaštiti okoline. (Sl. 33)

### Ograničenja garancije

Uslovi međunarodne garancije ne pokrivaju sledeće delove:

- lampe za sunčanje
- akrilne ploče i troškove čišćenja akrilnih ploča

### Najčešća pitanja

U ovom poglavlju su navedena najčešća pitanja o aparatu.

Pitanje	Odgovor
Zašto vaš aparat ne radi?	Možda utikač nije propisno uključen u zidnu utičnicu. Pravilno gurnite utikač u zidnu utičnicu. Možda je nestalo struje. Proverite da li ima struje priključivanjem nekog drugog uređaja. Možda niste podesili tajmer. Podesite tajmer na odgovarajuće vreme sunčanja.
Zašto uređaj za sunčanje lica ne radi?	Možda uređaj za sunčanje lica nije uključen. Uključite uređaj za sunčanje lica. Možda je lampa uređaja za sunčanje lica još previše zagrejana da biste nastavili sunčanje. Neka se lampa ohladi tokom najmanje 3 minuta pre nego što je ponovo uključite.
Zašto osigurač kola na koje je priključen aparat prekida napajanje kada upalim ili koristim aparat?	Osigurač kola na koje je solarijum priključen mora biti standardni osigurač od 16 A (u UK osigurač od 13 A za HB584) ili usporavajući automatski osigurač. Možda ste priključili previše aparata na isto kolo.
Zašto efekti sunčanja nisu onoliko dobri koliko očekujem?	Možda koristite produžni kabl koji je predugačak i/ili nije predviđen za odgovarajuću nominalnu vrednost struje. Obratite se svom prodavcu. Naš opšti savet je da ne koristite produžni kabl. Možda ste primenili ciklus sunčanja koji ne odgovara vašem tipu kože. Pogledajte tabelu u odeljku 'Sunčanje: koliko često i koliko dugo?'. Nakon dužeg vremena korišćenja lampi, njihov kapacitet zračenja će se smanjiti. Ovaj efekat postaje primetan tek nakon nekoliko godina. Problem možete rešiti podešavanjem dužeg vremena sunčanja ili zamenu lampi.
Zašto aparat ne emituje dovoljno mirisa?	Delovanje sunčanja zavisi od vašeg tipa kože i ciklusa sunčanja koji primenjujete. Prvi efekat postaje vidljiv tek nakon nekoliko sesija.
Zašto neki delovi mog tela ne tamne?	Pročitajte poslednji deo odeljka 'Prirodni mirisi' u poglavlju 'Upotreba aparata'. Kada ležite na tvrdj podlozi, cirkulacija krvi je slabija u određenim delovima tela. Kod nekih ljudi to prilikom sunčanja rezultira belim tačkama na telu, obično u predelu donjih leđa.

**Вступ****Солярій для цілого тіла**

За допомогою цього солярію можна зручно отримати засмагу в домашніх умовах. Лампи солярію випромінюють видиме світло, тепло та ультрафіолетове проміння. Вони створюють враження засмагання під справжнім сонцем. За допомогою цього пристрою можна отримати рівну засмагу на всьому тілі (включаючи боки) - з голови до п'ят.

**Загальний опис (Мал. 1)**

- A** Вентиляційні отвори накриття
- B** Вентилятор для охолодження
- C** Таймер (лише модель HB584)
- D** Акриловий лист та захисна плівка накриття
- E** Трубочасті лампи і стартери накриття
  - HB584: 12 x Maxlight 100W CE III, 12 стартерів (тип Maxlight)
  - HB585: 8 x Maxlight 100W CE III, 4 x Maxlight 80W CE III, 12 стартерів (тип Maxlight), 1 x HP400SH
- F** Активні стерео гучномовці (лише модель HB585)
- G** Картридж з ароматизатором (лише модель HB585)
- H** Акриловий лист та захисна плівка лежачка
- I** Панель керування (лише модель HB585)
  - 1 Кнопка "увімк./вимк." для міні-солярію для обличчя (▶)
  - 2 Селектор для повної (☺) або помірної (☹) інтенсивності міні-солярію для обличчя
  - 3 Кнопка "увімк./вимк." для додаткового охолодження тіла (❄)
  - 4 Кнопки таймера "+" / "-"
  - 5 Дисплей таймера
  - 6 Кнопка початку/зупинення (⏸)
- J** Вентиляційні отвори для охолодження тіла (лише модель HB585)
- K** Трубочасті лампи і стартери лежачка
  - 12 трубчастих ламп (тип Maxlight 100W CE III) і 12 стартерів (тип Maxlight)
- L** Планка прямокутного профілю
- M** Передня та бічні панелі
- N** Захисні окуляри (2 пари, модель HB071)
- O** Ніжки
- P** Вентиляційні отвори лежачка
- Q** Задня панель
- R** З'єднувальний шнур між лежаком і накриттям
- S** Шнур живлення

**Важлива інформація**

Уважно прочитайте ці інструкції перед тим, як використовувати пристрій, та зберігайте їх для подальшого використання.

- ▶ **Перед тим, як під'єднувати пристрій до мережі, перевірте, чи збігається напруга, вказана у таблиці характеристик, із напругою у мережі.**
- ▶ **Якщо шнур пошкоджений, його можна замінити у сервісному центрі Harjo або кваліфікованими особами для запобігання небезпеки.**
- ▶ **За умови ненадійного з'єднання з розеткою пристрій нагрівається. Перевірте, чи пристрій правильно під'єднано до мережі.**
- ▶ **Пристрій необхідно під'єднати до електромережі, захищеної стандартним запобіжником 16 А (у Великобританії запобіжник 13 А для HB584) або автоматичним запобіжником із затримкою спрацювання.**
- ▶ **Лише модель HB585: Міні-солярій для обличчя обладнано системою автоматичного захисту від перегрівання. Якщо пристрій недостатньо охолоджується (наприклад, коли вентиляційні отвори закриті), міні-солярій для обличчя автоматично вимкнеться. Коли причину перегрівання буде усунуто і міні-солярій для обличчя охолоне, він знову увімкнеться автоматично.**
- ▶ **Поеднання води та електрики становить загрозу. Не використовуйте цей пристрій у вологому середовищі (наприклад, у ванній кімнаті, біля душа чи басейну).**
- ▶ **Якщо Ви щойно плавали або приймали душ, то перед тим, як використовувати пристрій, добре висохніть.**
- ▶ **Після використання завжди від'єднуйте пристрій від мережі.**
- ▶ **Не дозволяйте дітям бавитися пристроєм.**
- ▶ **Лежак не підходить для людей молодших 18 років.**
- ▶ **Пересуваючи пристрій, пильнуйте, щоб шнур живлення не застряг під однією з ніжок.**
- ▶ **Під час використання пристрою вентиляційні отвори на накритті та лежаку повинні бути відкриті.**
- ▶ **Не перевищуйте рекомендовану тривалість сеансів і максимальну кількість годин засмагання (див. розділ "Сеанси засмагання: частота і тривалість").**
- ▶ **Не можна приймати сеанси засмагання певної частини тіла більше, ніж один раз на день. Того дня уникайте надмірного впливу звичайного сонячного проміння.**
- ▶ **Не використовуйте солярій, якщо Ви хворі та/або вживаєте медичні чи косметичні препарати, які підвищують чутливість шкіри. Будьте особливо обережні, якщо у Вас підвищена чутливість до ультрафіолетових променів. У разі виникнення сумнівів, зверніться до лікаря.**
- ▶ **Пристрій не можна використовувати людям, які під час перебування на сонці не засмагають, а одержують сонячні опіки, особам, які мають сонячні опіки, дітям або особам, хворим (або які хворіли раніше) на рак шкіри, а також тим, які схильні до захворювання на рак шкіри.**
- ▶ **Припиніть використовувати солярій і зверніться до лікаря, якщо протягом 48 годин після першого сеансу виникли несподівані ефекти, такі як свербіж.**

- ▶ Зверніться до лікаря, якщо у Вас на шкірі постійно з'являються пухлини чи рани, або якщо виникають зміни пігментних родимих плям.
- ▶ Завжди одягайте захисні окуляри, які входять у комплект пристрою, щоб під час засмагання захистити очі від випромінювання (див. також розділ "Засмага і Ваше здоров'я").
- ▶ Перед сеансом засмагання очистіть шкіру від кремів, губної помади і косметики.
- ▶ Не використовуйте сонцезахисних кремів чи лосьйонів для засмаги.
- ▶ Якщо після сеансу засмагання шкіра відчуватиметься неприємно натягнутою, можна нанести на неї зволожуючий крем.
- ▶ Ніколи не використовуйте пристрій, коли таймер або панель керування пошкоджені або коли акриловий лист чи УФ-фільтр міні-солярію для обличчя (лише модель HB585) пошкоджені, розбитий або відсутній.
- ▶ Під впливом сонця кольори вигорають. Такий самий ефект дає й наш пристрій.
- ▶ Не очікуйте від пристрою, що він буде давати кращу засмагу, ніж сонячна.

Лише модель HB585:

- ▶ Зберігайте ароматичні гранули подалі від дітей.
- ▶ Ароматні гранули не можна їсти.
- ▶ У випадку потрапляння ароматичних гранул в очі, негайно промийте очі великою кількістю води.
- ▶ Не використовуйте ароматизатор, якщо у Вас алергія на запахи. У разі виникнення будь-яких сумнівів зверніться за порадою до лікаря!

### Електромагнітні поля (ЕМП)

Цей пристрій Нарго відповідає усім стандартам, які стосуються електромагнітних полів (ЕМП). Згідно з останніми науковими дослідженнями, пристрій є безпечним у використанні за умов правильної експлуатації у відповідності з інструкціями, поданими у цьому посібнику.

- ▶ Рівень шуму:  $L_c = 67$  дБ [A]

## Засмага і Ваше здоров'я

### Сонце, ультрафіолетові промені і засмага

#### Сонце

Сонце випромінює різні типи енергії. Видиме світло дозволяє нам бачити, ультрафіолетові (УФ) промені дають засмагу, інфрачервоні (ІЧ) промені сонця дають тепло, на якому ми любимо грітися.

#### Ультрафіолетові промені і Ваше здоров'я

Як і з природним сонячним промінням, для засмаги потрібен деякий час. Перші результати можна побачити лише через декілька сеансів (див. розділ "Сеанси засмагання: частота і тривалість").

Надмірне опромінення ультрафіолетом (природне сонячне світло або штучне світло з солярію) може викликати опіки.

Окрім багатьох інших факторів, таких як надмірне опромінення, неправильне або надмірне використання солярію, можуть підвищити ризик захворювань шкіри та очей. Те, в якій мірі ці ефекти можуть виникати, визначається природою, інтенсивністю та тривалістю опромінення з одного боку, та чутливістю кожної людини - з іншого.

Чим більше шкіра та очі піддаються ультрафіолетовому опроміненню, тим вищий ризик виникнення кератиту, кон'юнктивіту, пошкодження сітківки, передчасного старіння шкіри і утворення пухлин шкіри. Деякі лікарські та косметичні засоби підвищують чутливість шкіри.

#### ▶ Тому, дуже важливо:

- дотримуватися інструкцій у розділі "Важлива інформація" та "Сеанси засмагання: частота і тривалість";
- не перевищувати максимальну кількість годин засмагання в рік (див. розділ "Сеанси засмагання: частота і тривалість");
- під час засмагання обов'язково одягати захисні окуляри.

#### Сеанси засмагання: частота і тривалість

- ▶ Не засмагайте більше, ніж один раз на день протягом 5-10 днів. Повинно пройти щонайменше 48 годин між першим і другим сеансом. Після такого 5-10-денного курсу радимо на деякий час припинити сеанси.

*Примітка: Приблизно через місяць засмага майже повністю зійде. Тоді можна починати новий курс.*

*Примітка: Щоб зберегти засмагу, не робіть довгої перерви після закінчення курсу, а продовжуйте засмагати 1-2 рази в тиждень.*

Припинивши засмагати на деякий час чи продовжуючи з більшими інтервалами, завжди пам'ятайте, що не можна перевищувати максимальну кількість годин засмагання. Максимум для цього пристрою становить 17 годин опромінення (= 1020 хвилин) на рік.

#### Приклад

Припустимо, Ви проходите 10-денний курс, що складається з 6-хвилинного сеансу у перший день і 20-хвилинних сеансів у наступні дев'ять днів.

- ▶ Повний курс становить  $(1 \times 6 \text{ хвилин}) + (9 \times 20 \text{ хвилин}) = 186 \text{ хвилин}$ .

*Примітка: Упродовж року Ви можете пройти 5 таких курсів, оскільки  $5 \times 186 = 930 \text{ хвилин}$ .*

#### Таблиця

Як показано у таблиці, перший сеанс засмагання завжди повинен тривати 6 хвилин, незалежно від чутливості шкіри.

Якщо Ви вважаєте, що сеанси занадто довгі для Вас (наприклад, якщо Ваша шкіра стягується чи стає чутливою), радимо скоротити тривалість сеансів, наприклад, на 5 хвилин.

Тривалість сеансу УФ-опромінення окремо для кожної частини тіла	Для осіб із дуже чутливою шкірою	Для осіб зі шкірою звичайної чутливості	Для осіб із менш чутливою шкірою
1 сеанс	6	6	6
перерва щонайменше 48 годин	перерва щонайменше 48 годин	перерва щонайменше 48 годин	перерва щонайменше 48 годин
2 сеанс	10	15-20	20-25
3 сеанс	10	15-20	20-25
4 сеанс	10	15-20	20-25
5 сеанс	10	15-20	20-25
6 сеанс	10	15-20	20-25
7 сеанс	10	15-20	20-25
8 сеанс	10	15-20	20-25
9 сеанс	10	15-20	20-25
10 сеанс	10	15-20	20-25

### Підготовка до використання

Для оптимальної зручності використовуйте пристрій за температури зовнішнього середовища приблизно 18°C. Якщо лежак стає надто гарячим, зменшіть кімнатну температуру до нижче 20°C.

#### Лежак

Для пересування або монтування лежака потрібно щонайменше двоє осіб.

- ▶ Під час монтажу солярій стає важчим і його набагато складніше переносити. Тому, радимо Вам збирати пристрій там, де його будуть використовувати.
- ▶ Перевірте, чи достатньо вільного місця з боків (принаймні 50 см) і позаду (принаймні 30 см) солярію.

**1** Поставте лежак на стіл так, щоб лампи були повернені донизу. (Мал. 2)

**2** Надійно зафіксуйте ніжки у відповідні виступи.

*Примітка:* Перед тим, як ставити лежак на ніжки, вирішіть, як Ви бажаєте відкривати накриття. Бічна сторона лежака із з'єднувальними отворами є тою стороною, до якої кріпиться накриття.

- ▶ Ніжки повинні бути закріплені у правильному положенні, щоб роз'єм з'єднувального кабелю знаходився позаду. (Мал. 3)
- ▶ Кульові шарніри повинні бути повернуті один до одного. (Мал. 4)
- ▶ Не намагайтеся піднімати чи нахилити лежак, тримаючи його за ніжки! (Мал. 5)

**3** За допомогою шестигранного ключа та 4 гвинтів закріпіть планку прямокутного профілю до ніжок рами. (Мал. 6)

**4** Одна людина повинна щільно притиснути передню панель до рами, щоб вона вигнулася. (Мал. 7)

**5** А інша людина - зафіксувати передню панель гайками. (Мал. 8)

**6** Закріпіть бічні панелі до ніжок рами. (Мал. 9)

**7** Підніміть лежак і обережно поставте його на ніжки. (Мал. 10)

#### Накриття

Для пересування або монтування накриття потрібно щонайменше двоє осіб.

**1** Поставте накриття на ніжки. (Мал. 11)

**2** Обережно закрийте його. (Мал. 12)

**3** За допомогою гвинтів прикріпіть накриття до ніжок. (Мал. 13)

**4** Зафіксуйте кінець найтовстішої частини амортизатора до верхніх кульових шарнірів. (Мал. 14)

**5** Разом з іншою людиною підніміть накриття. (Мал. 15)

**6** Зафіксуйте кінець найтоншої частини амортизатора до нижніх кульових шарнірів. (Мал. 16)

**7** За допомогою шестигранного ключа до кінця вкрутіть гвинт із шестигранною головкою. (Мал. 17)

**8** Закріпіть задню панель до ніжок накриття. (Мал. 18)

**9** Вставте штекер накриття у роз'єм лежака до фіксації. (Мал. 19)

▶ Шнур можна від'єднати за допомогою викрутки, як це зображено на малюнку. (Мал. 20)

**10** Вставте штепель у розетку.

▶ Переносьте лежак лише пересуваючи його по підлозі або обережно припіднімаючи над підлогою за допомогою іншої особи. (Мал. 21)

### Застосування пристрою

#### Засмагання (лише модель NB584)

**1** Щоб увімкнути пристрій, встановіть за допомогою таймера відповідний час засмагання. Інформацію про рекомендовану тривалість засмагання можна знайти у розділі "Сеанси засмагання: частота і тривалість". (Мал. 22)

**2** Одягніть захисні окуляри, які входять до комплекту пристрою.

Засмагаючи з використанням солярію Нарго, використовуйте лише ці захисні окуляри. Не використовуйте їх для інших цілей.

Захисні окуляри відповідають класу захисту II згідно директиви 89/686/ЕЕС.

- 3** Відкиньте накриття назад. (Мал. 23)
- 4** Ляжте на лежак. (Мал. 24)
- 5** Лежачи на лежку, пересуньте накриття в горизонтальне положення. (Мал. 25)
- 6** Коли збіжить встановлений час засмагання, лампи автоматично вимкнуться. Під час останньої хвилини сеансу пристрій почне видавати звукові сигнали.

### Засмагання (лише модель НВ585)

**1** Щоб вибрати відповідну тривалість засмагання, натискайте кнопку “+” або “-”, а потім натисніть кнопку початку . Інформацію про рекомендовану тривалість засмагання можна знайти у розділі “Сеанси засмагання: частота і тривалість”.  
Щоб набагато швидше налаштувати час, натисніть та утримуйте кнопку.

**2** Одягніть захисні окуляри, які входять до комплекту пристрою.

Засмагаючи з використанням солярію Нарго, використовуйте лише ці захисні окуляри. Не використовуйте їх для інших цілей. Захисні окуляри відповідають класу захисту II згідно директиви 89/686/ЕЕС.

**3** Відкиньте накриття назад. (Мал. 23)

**4** Ляжте на лежак. (Мал. 24)

Коли Ви лежите на лежку, Ваше обличчя повинно бути під міні-солярієм для обличчя.



**5** Лежачи на лежку, пересуньте накриття в горизонтальне положення. (Мал. 25)

**6** Коли збіжить встановлений час засмагання, лампи автоматично вимкнуться. Під час останніх 10 секунд сеансу пристрій почне видавати звукові сигнали.

▶ Натисненням кнопки  можна увімкнути або вимкнути міні-солярій для обличчя під час сеансу.

▶ Натисненням кнопки /  можна перемикає між повною і помірною інтенсивністю засмагання.

▶ Для додаткового комфорту під час сеансу засмагання за допомогою кнопки  можна увімкнути вентилятор для охолодження тіла.

Вимкнувши міні-солярій для обличчя, необхідно почекати 3 хвилини перед тим, як знову його увімкнути. Під час цього періоду охолодження блимають символи біля кнопки / .

### Природні ароматизатори (лише модель НВ585)

Під час сеансу засмагання можна насолоджуватися улюбленими ароматами. До вибору три різні аромати.

▶ Ароматичні гранули було спеціально розроблено для використання з цим пристроєм. Не використовуйте інших гранул.

#### Наповнення картриджу

**1** Зніміть кришку картриджа, одночасно натискаючи на маленькі виступи. (Мал. 26)

**2** Зробіть маленький отвір у верхній частині пакета.

**3** Висипте вміст одного повного пакета ароматичних гранул у картридж.

**4** Накрийте картридж кришкою до фіксації.

#### Встановлення або видалення картриджа

**1** Вставте картридж у тримач. Картридж встановлюється лише одним способом і фіксується з клацанням. (Мал. 27)

▶ Щоб витягнути картридж, візьміть його великим і вказівним пальцями з боків. Натискаючи на диск, витягніть картридж із тримача. (Мал. 28)

#### Налаштування рівня ароматизації

**1** Поверніть картридж, щоб налаштувати рівень ароматизації. (Мал. 29)

Для збільшення рівня ароматизації повертайте картридж в напрямку символу з великою квіткою. Для зменшення - повертайте його в протилежному напрямку.

**2** Відкладаючи пристрій на зберігання або для вимкнення функції ароматизації, поверніть картридж якнайдалі від символу з великою квіткою. (Мал. 30)

Отворів уже не видно.

**3** Заміняйте гранули, коли картридж перестає виділяти аромат. Змінні комплекти з 3 пакетів ароматичних гранул можна замовити за номером виробу НВ080.

▶ Пам'ятайте, що рівень ароматизації залежить від ряду факторів, серед яких наступні:

- Звикання до аромату може стати причиною меншого його сприйняття або відсутності сприйняття, проте це нормально.
- Коли голова користувача повернута вправо, аромат відчувається менше, ніж коли вона повернута вліво.
- На рівень ароматизації можуть також впливати потоки повітря у кімнаті, де використовується пристрій.
- Сприйняття аромату може залежати також і від Вашого самопочуття.

### Активні стерео гучномовці (лише модель НВ585)

Під час засмагання можна слухати улюблену музику, під'єднавши до пристрою власний аудіо програвач (наприклад, програвач компакт-дисків/MP3-програвач або радіо).

Під'єднати власний аудіо програвач до пристрою можна за допомогою 2 штекерів, що входять у комплект.

**1** Вставте один штекер у роз'єм AUX з правої сторони гучномовця.

**2** Вставте інший штекер у роз'єм для навушників на аудіо програвачеві (наприклад, програвачеві компакт-дисків, MP3-програвачеві чи радіо).

▶ Гучність можна налаштувати на аудіо програвачеві.

- Не встановлюйте надто високий рівень гучності, адже це може завдати гучномовцям непоправної шкоди.

- Ми радимо встановлювати нижчий рівень гучності, ніж звичайний, бо простір між лежачом і накриттям спрацьовує як акустичний блок і підсилює звук.

## Чищення

Перед тим, як почистити солярій, завжди від'єднуйте його від мережі і дайте охолонути.

Ніколи не використовуйте для чищення пристрою жорстких губок, абразивних засобів чи рідин для чищення, таких як бензин чи ацетон.

Ніколи не використовуйте для чищення акрилових листів такі рідини, як спирт, денатурат, бензин чи ацетон, оскільки це може завдати листам непоправної шкоди.

**1** Почистіть солярій ззовні вологою ганчіркою.

Уникайте потрапляння води всередину пристрою.

**2** Захисні окуляри чистіть вологою ганчіркою.

## Заміна

Світло, яке випромінюють лампи солярію, з плином часу втрачає яскравість (тобто, за умов звичайного використання за кілька років). Коли це станеться, Ви помітите зменшення ефективності пристрою. Щоб вирішити цю проблему, продовжіть тривалість сеансів засмагання або замініть лампи.

► Рекомендується замінити лампи солярію після 500 годин роботи.

► Замінійте лампи і/або стартери солярію тільки у сервісному центрі, уповноваженому Нарго. Там персонал має необхідні знання та оригінальні запасні частини для солярію.

► УФ-фільтр міні-солярію для обличчя (лише модель NB585) захищає від впливу небажаного УФ проміння. Тому важливо одразу ж замінити пошкоджений чи розбитий УФ-фільтр.

► Лампу міні-солярію для обличчя (лише модель NB585) можна замінити лише в центрі обслуговування Нарго.

► Якщо шнур пошкоджений, його можна замінити у сервісному центрі Нарго або кваліфікованими особами для запобігання небезпеки.

► Якщо Ви таки хочете самостійно замінити лампи та/або стартери солярію, необхідно виконати наступні дії:

**1** Витягніть штепсель із розетки.

**2** Відкрутіть гвинти і зніміть дві торцеві кришки накриття та лежачка. (Мал. 31)

**3** Повністю витягніть акриловий лист із пристрою. (Мал. 32)

Тепер з'явився доступ до ламп і стартерів.

*Примітка:* За бажанням можна також почистити внутрішню частину акрилових листів (див. розділ "Чищення").

**4** Поверніть лампи трошки вліво або вправо, щоб послабити їх фіксацію.

**5** Витягніть лампи з тримачів.

**6** Поверніть стартери трошки вліво і зніміть їх.

**7** Щоб вставити нові лампи та/або стартери, виконайте вказані вище інструкції у зворотному порядку та напрямку.

**8** Вставте акрилові листи назад у накриття та лежач.



**9** Вставте торцеві кришки на накриття і лежач і зафіксуйте гвинтами.

Лише модель NB 585: Пристрій має лічильник, який підраховує години роботи ламп солярію.

► Встановіть час на 00, після чого натисніть та утримуйте кнопку початку  принаймні протягом 2 секунд. Після звукового сигналу на дисплеї з'явиться інформація про години роботи.

Помножте число на дисплеї на 10, щоб отримати фактичне число загальної кількості годин роботи. Наприклад, якщо на дисплеї зображено 34, то загальна кількість годин роботи становить 340.

*Примітка:* Дані про години зникнуть з дисплея, як тільки випустити кнопку .

► Щоб скинути дані лічильника годин, натисніть та утримуйте кнопку початку , доки на дисплеї не з'явиться кількість годин роботи. Потім одночасно натисніть та утримуйте кнопку початку  і кнопку , доки дані про години роботи не зникнуть з дисплея (з'явиться "00").

## Навколишнє середовище

► Лампи пристрою містять речовини, які можуть шкідливо впливати на навколишнє середовище. Лампи не слід викидати зі звичайними побутовими відходами, їх потрібно здати в офіційний пункт прийому для утилізації.

► Не викидайте пристрій разом із звичайними побутовими відходами, а здавайте його в офіційний пункт прийому для повторної переробки. Таким чином, Ви допомагаєте захистити довкілля. (Мал. 33)

## Обмеження гарантії

Міжнародна гарантія не охоплює такі частини пристрою:

- лампи солярію
- акрилові листи і вартість їх чищення



### Запитання, що часто задаються

У цьому розділі знаходиться список частих запитань про солярій.

Запитання	Відповідь
Чому пристрій не працює?	Можливо, неправильно вставлений штепсель у розетку. Вставте штепсель у розетку належним чином.
	Можливо, немає живлення. Перевірте, чи є живлення, під'єднавши до розетки інший пристрій.
	Можливо, Ви не налаштували таймер. Налаштуйте таймер на певний час засмагання.
Чому міні-солярій для обличчя не працює?	Можливо, міні-солярій для обличчя не увімкнений. Увімкніть міні-солярій для обличчя.
	Можливо, лампа міні-солярію для обличчя ще надто гаряча, щоб працювати. Дайте лампі охолонути принаймні протягом 3 хвилин, перед тим як знову вмикати.
Чому електрозапобіжник, до якого під'єднаний пристрій, вимикає живлення, коли я вмикаю або використовую пристрій?	Електрозапобіжник, до якого під'єднаний пристрій, повинен бути стандартним запобіжником 16 А (у Великобританії запобіжник 13 А для HB584) або автоматичним запобіжником із затримкою спрацювання. Можливо, Ви також під'єднали надто багато пристроїв до однієї електромережі.
Чому результати засмагання не такі, як очікувалося?	Можливо, Ви використовуєте подовжувальний кабель, який є надто довгий та/або не має відповідного номінального струму. Зверніться до дилера. Наша загальна порада: не використовуйте подовжувальний кабель.
	Можливо, Ви не дотримувалися курсу засмагання, прийнятного для Вашого типу шкіри. Див. таблицю у розділі "Сеанси засмагання: частота і тривалість".
	Коли лампи використовуються протягом тривалого часу, їхня ефективність опромінення знижується. Цей ефект можна помітити лише через декілька років. Щоб вирішити цю проблему, продовжіть тривалість сеансів засмагання або замініть лампи.
	Результат засмагання залежить від типу шкіри і вибраного курсу засмагання. Перші результати буде видно лише через кілька сеансів.
Чому пристрій не видає достатньо аромату?	Прочитайте останню частину підрозділу "Природні ароматизатори" у розділі "Застосування пристрою".
Чому певні ділянки мого тіла залишаються білими?	Коли людина лежить на твердій поверхні, циркуляція крові в певних областях тіла знижується. У деяких людей під час засмагання від цього можуть з'явитися білі плями на тілі, зазвичай в нижній частині спини.

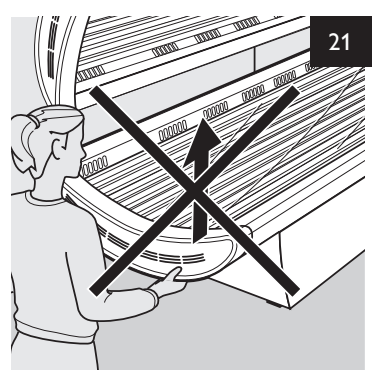
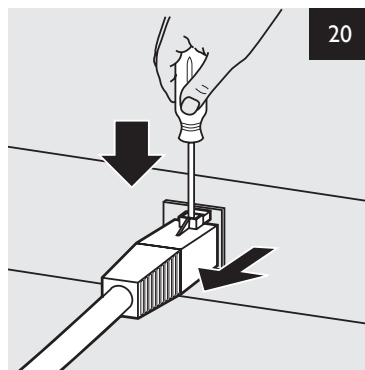
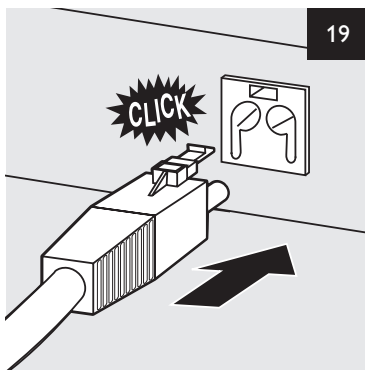
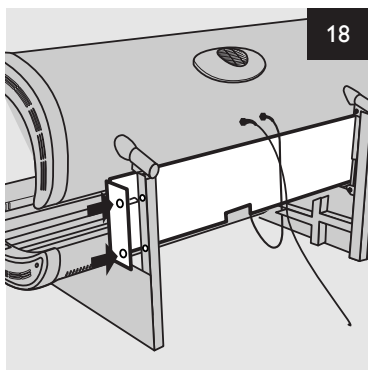
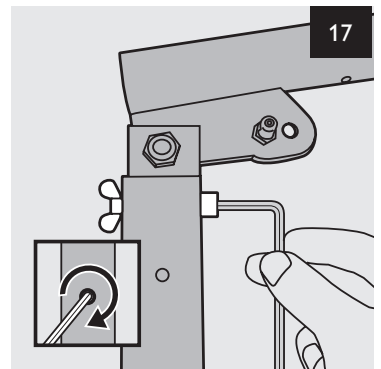
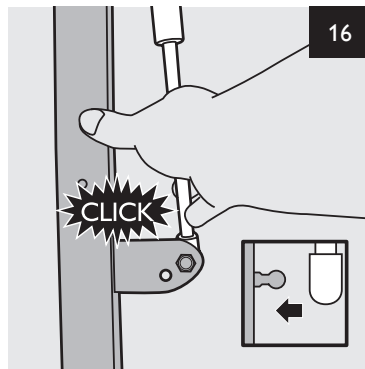
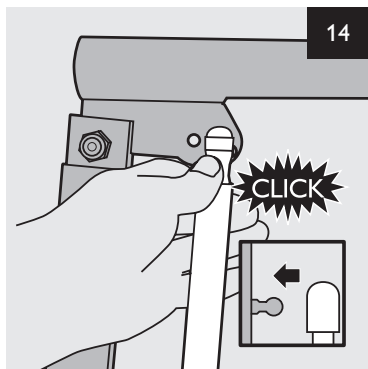
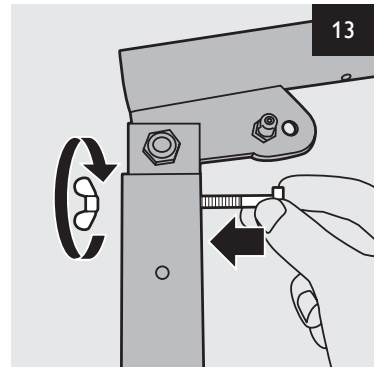
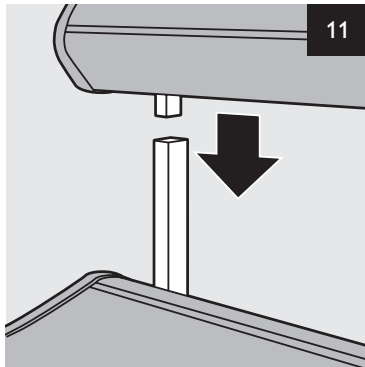
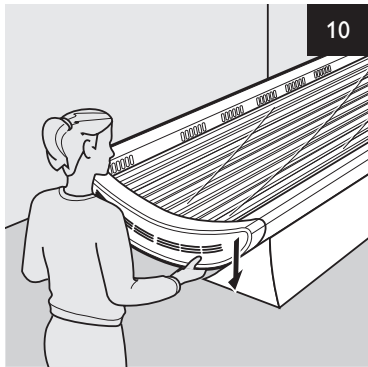
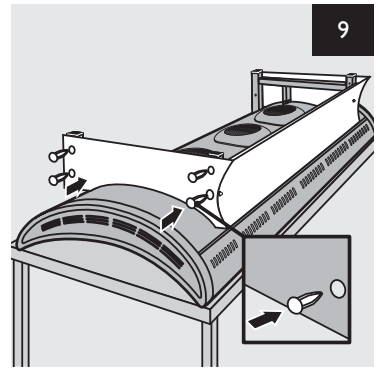
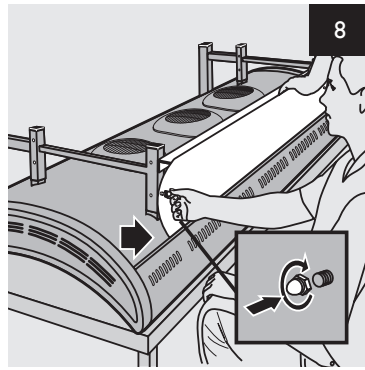
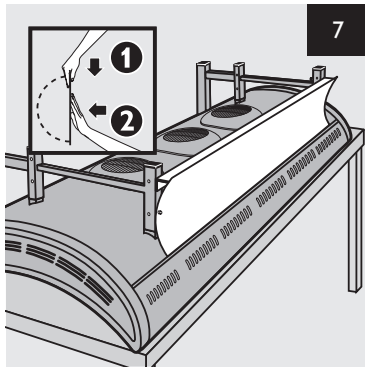
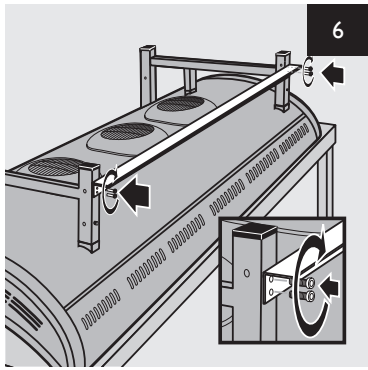
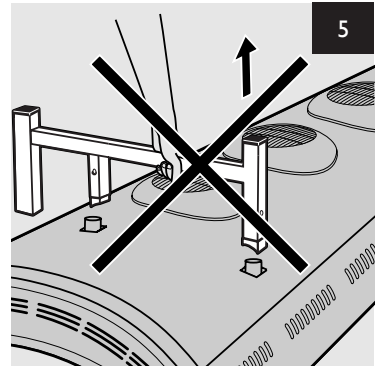
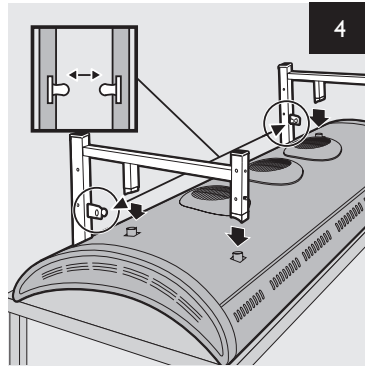
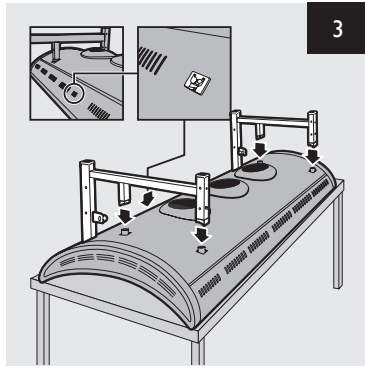
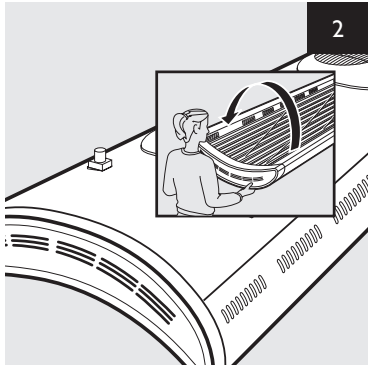

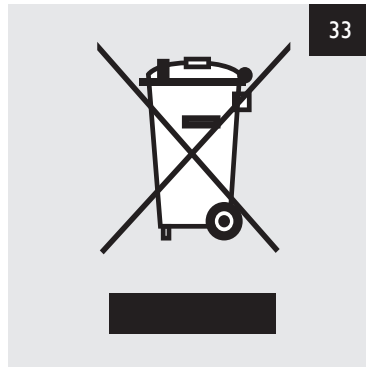
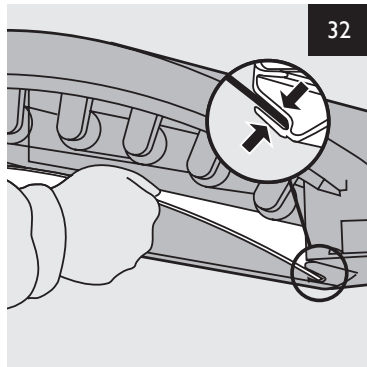
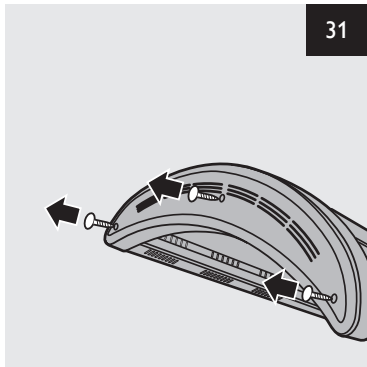
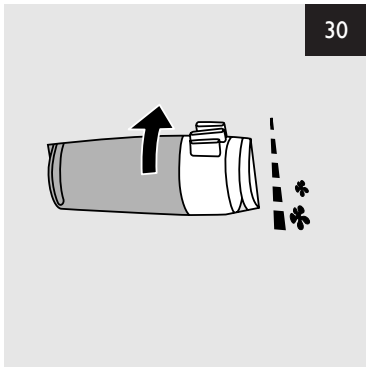
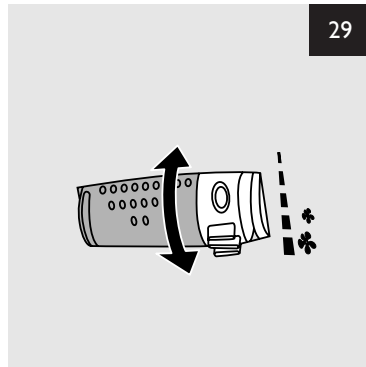
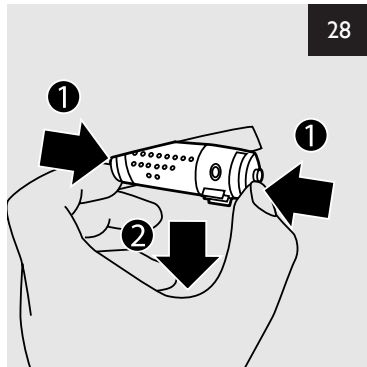
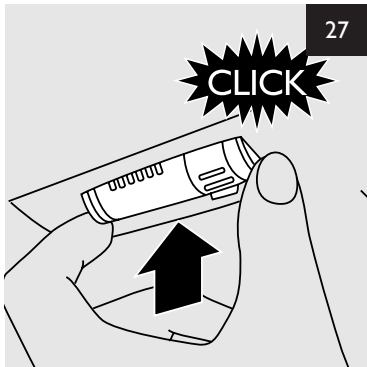
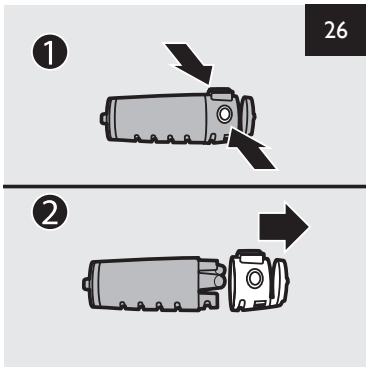
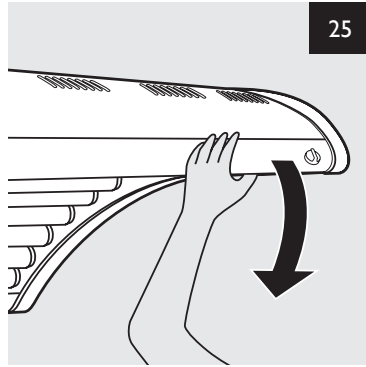
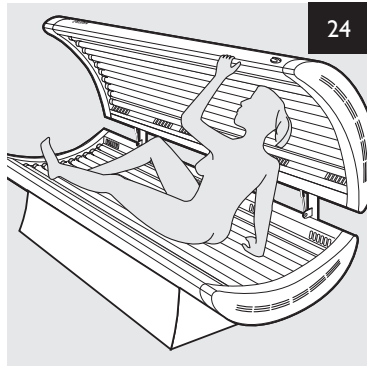
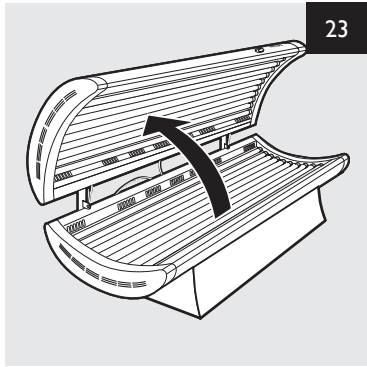
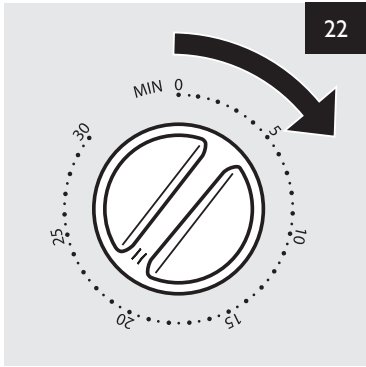



[www.hapro.com](http://www.hapro.com)